

18434

MEMORIA      DESCRIPTIVA

de un MODELO DE UTILIDAD, cuyo registro se solicita por veinte años, para España y sus posesiones a favor de la entidad MANUEL REY E HIJOS S.L., de nacionalidad española y residentes en Vigo por; "NUEVA CORREA PARA TRANSMISIONES", - - - - -

DESCRIPCION

Esta memoria trata, como el enunciado indica, de una nueva correa para transmisiones, cuya creación, después de innumerables ensayos y pruebas, tiene como finalidad suplir con amplias ventajas a las actualmente conocidas y usadas.

Es punto muy esencial, el cuidar que motores y máquinas, provistas de transmisiones, tengan un buen normal funcionamiento y esto no se consigue, la mayoría de las veces, cuando la transmisión está servida a base de una correa cuyas características no son lo suficientemente perfectas, pues en este caso, ella resbala o se desliza sobre las poleas no cumpliendo su misión sobre éstas, o bien, se desplazan hacia uno de los lados, originando el cese del movimiento de la máquina y hasta muy posibles accidentes al alcanzar en su caída a algún operario.

10.-

Para impedir y eliminar tales inconvenientes, se iniciaron una serie de estudios con la pretensión de poder fabricar correas de transmisión que, además de reunir las cualidades necesarias, según se desprenden de lo antes citado, abarcan otra más principal, cual es, la máxima duración.

15.-

La correa cuya proyección se pretende, fabricada a base de tejidos con caucho vulcanizado, proporciona todas dichas ventajas, y, para lograrlas se ideó una correa de perfil trapezoidal, la que, por ésta característica, puede ser acoplada a cualquier juego de poleas, siendo imposible su resbalamiento o desplazamiento de ellas o sobre ellas, y, como consecuencia del buen funcionamiento que ello proporciona, su desgaste es casi nulo.

20.-

Dicha correa puede ser fabricada con las longitudes y anchos que se desee no cerrada o continua.

25.-

El dibujo adjunto muestra en perspectiva un trozo de correa del tipo de que se trata en el cual puede apreciarse claramente la sección. Esta sección así como sus dimensiones pueden hacerse varias al igual que la materia de fabricación, sin que se altere por ello el principio básico que, tan sencillamente proporciona el nuevo tipo

30.-

de correa transmisora las propiedades, anteriormente enumeradas que la caracterizan reivindicándose lo siguiente.

REIVINDICACIONES

40.-

1ª) "NUEVA CORREA DE TRANSMISIÓN" caracterizada por que, fabricada principalmente a base de tejidos con caucho vulcanizado, es de perfil trapezoidal y ella puede tener la longitud y anchos que se deseen y en forma de que no sea cerrada o continua.

45.-

2ª) "NUEVA CORREA DE TRANSMISIÓN".

Todo tal y conforme queda descrito y reivindicado en la presente memoria descriptiva que consta de tres hojas foliadas y mecanografiadas por una sola cara, con un total de cuarenta y nuevas líneas incluida ésta.

Madrid 29 de Octubre de 1948



18434

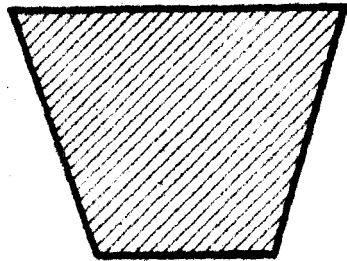

FIG. 1

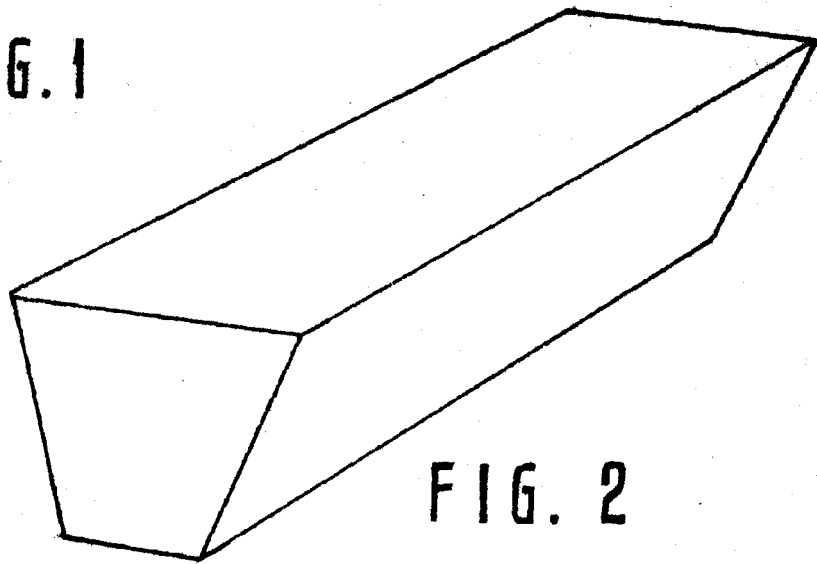

FIG. 2

MADRID 28 OCTUBRE 1.948

*Mosconi*

ESCALA VARIABLE