

18425



MODELO DE UTILIDAD

por 20 años

por "UN SALVAGOTAS PRINCIPALMENTE APLICABLE A LAS BOTELLAS DE VINO Y LICOR", a favor de los Sres. D. Alejandro Burguet y D. Emilio Colomé Colomer, de nacionalidad francesa y española respectivamente, domiciliados en Barcelona, Rambla Cataluña, 6, 3º, 1ª.

=====

MEMORIA DESCRIPTIVA

Los recurrentes han ideado y puesto en ejecución práctica un salvagotas aplicable al cuello de las botellas de vino y licor para evitar el goteo que se produce al acabar de llenar una copa.

5. Siendo este salvagotas nuevo y más sencillo, económico y cómodo de colocar que los ya conocidos en el mercado, los recurrentes solicitan que se les garantice en su propiedad y exclusiva explotación mediante la concesión del Modelo de utilidad a que se refiere la pre-

18425

10. sente memoria descriptiva.

Consiste el nuevo salvagotas en un simple manguito de caucho elástico, cuya boca superior está prominentemente ensanchada y con su canto cortado a bisel y hacia el lado exterior. Por tanto, dentro de ciertos

15. límites, se adaptará fácil y correctamente este manguito a diferentes tamaños y formas de relieves de los cuellos de las botellas. El borde fuertemente biselado e inclinado, impedirá la formación de gotas por el lado exterior, y el líquido retrocederá siempre hacia dentro de la botella.

20. Para mejor ilustrar esta descripción, se adjuntan a título de ejemplo a esta memoria, unos dibujos en los que -1- es el cuello de la botella, -2- el manguito de caucho elástico, -3- el borde superior abierto divergente, o inclinado hacia el exterior, y -4- el corte a bisel de su canto.

25. A los efectos legales del Modelo que se solicita, serán variables todos cuantos detalles no afecten, alteren, cambien o modifiquen la esencia del salvagotas descrito.

30. N O T A.

Se reivindica como objeto de este registro por Modelo de utilidad:

35. 1.- Un salvagotas principalmente aplicable a las botellas de vino y licor, caracterizado por el hecho de estar formado por un simple anillo o manguito de caucho elástico, con su boca superior tronco cónica, fuertemente abierta hacia afuera y con su borde o canto total o parcialmente cortado a bisel muy agudo, y también dirigido de dentro a fuera.



40. Sean cuales fueren las circunstancias que concurren con la esencialidad del Modelo de utilidad defini-

do en la anterior reivindicación, cual objeto es:

45. 2.- "UN SALVAGOTAS PRINCIPALMENTE APLICABLE A LAS BOTTLELLAS DE VINO Y LICOR".

Consta la presente memoria de tres hojas foliadas, mecanografiadas por una sola cara y del dibujo unido a la misma.

50. Barcelona quince de octubre de mil novecientos cuarenta y ocho.

P. A. de los Sres. D. Alejandro Burguet y
D. Emilio Colomé Colomer,

L. DURAN
P. P.



18425

18425

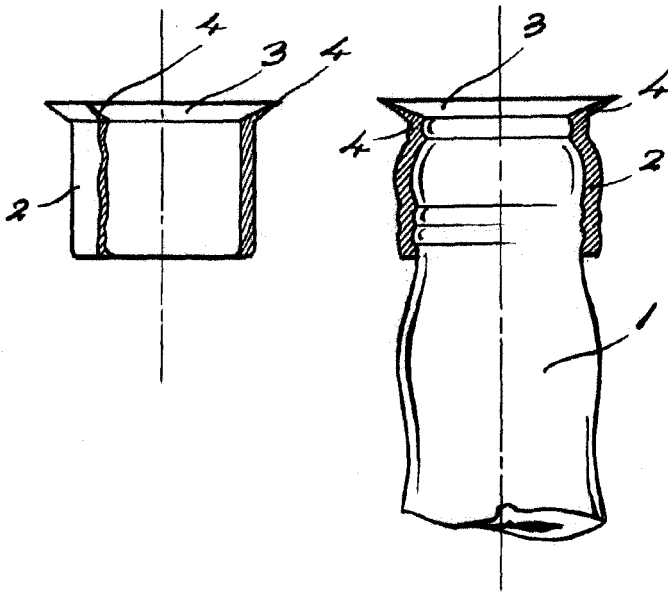

Barcelona 15 octubre de 1948.

p.a.

L. DURÁN
P. P.



Escala variable