

18401

M O D E L O
D E
U T I L I D A D



18401

para "UN LIMPIADOR SECADOR DE HOJAS DE MAQUINAS DE AFEITAR",
a favor de Don Antonio del Pozo Vicente, domiciliado en Bar-
celona, av. General Goded, 10,

- . -

MEMORIA DESCRIPTIVA

El presente modelo de utilidad se refiere a un limpia-
dor secador de hojas de máquinas de afeitar.

5. Se caracteriza el modelo por constar de un conjunto
de cuerpos planos de material esponjoso y secante, acoplados
unos a los otros por sus planos, de tal manera que sea siem-
pre posible introducir, entre dos cualesquiera de ellos, una
hoja de máquina de afeitar.

10. Dichos cuerpos pueden ser formados por papel secante,
arrollado sobre sí mismo formando una pieza plana, o por mate-
rias apropiadas.

La misión de estos cuerpos es absorber la humedad y
jabón adherido a las citadas hojas, las cuales, al ser reti-
radas, salen limpias y enjutas.

15. El conjunto de elementos secadores limpiadores va en-
cerrado en un soporte adecuado para su empleo, el cual puede



tener distintas formas, pero siempre constituirá una pequeña caja, practicable por el lado de entrada de las hojas.

Para facilitar la explicación, se acompaña a la presente memoria una lámina de dibujos, en la cual se ha representado un caso de ejecución, que se cita solamente a título de ejemplo.

5.

En el dibujo:

la figura 1ª muestra, en sección alzada, el conjunto de elementos secadores limpiadores;

10.

la figura 2ª indica, en perspectiva, un ejemplo de acondicionamiento de los mismos para su empleo;

Consiste el modelo en una serie de elementos -1-, contruidos en materia porosa absorbente, tal como papel secante o similar, formando placas relativamente gruesas, que se aco-plan lateralmente formando un conjunto apilado.

15.

Este conjunto se acondiciona en un soporte -2-, que lo mantiene en presión mútua, y sin posible separación. Este soporte puede ser un pequeño cajetín artistico, construido en resina artificial moldeada u otra materia similar, del cual da perfecta idea la Fig. 2ª.

20.

Las hojas de afeitar se introducen por la parte visible A del conjunto y se pasan entre cada dos piezas -1-, retirándolas después completamente secas y limpias.

25.

Dada la naturaleza de los cuerpos -1-, las hojas no sufren desafilado en esta operación, mejorando aún sus propiedades cortantes.

30.

El modelo, dentro de su esencialidad, puede ser llevado a la práctica en otras formas de ejecución que las indicadas a título de ejemplo. Podrá, pues, ser construido en cualquier forma y tamaño, empleando para su fabricación los mate-

18401



riales más adecuados a cada caso: por entrar todo é^llo dentro del espíritu de las reivindicaciones.

N O T A

5. Descrito el objeto y utilidad de la invención, lo que se declara como no divulgado ni practicado en España, comprende las siguientes reivindicaciones:
10. 1ª.- Un limpiador secador de hojas de máquinas de afeitar, caracterizado esencialmente por estar compuesto de un apilamiento de cuerpos planos contruidos en material poroso absorbente, tal como papel secante u otro, estando este conjunto alojado dentro de un receptáculo soporte, cuya finalidad es mantener alineado y apretado el haz apilado, permitiendo dicho soporte la entrada de las hojas por uno de los frentes, en donde afloran los bordes de los cuerpos apilados, pudiendo ser este soporte de cualquier forma y material, aunque con
15. preferencia se emplean para el mismo las resinas artificiales moldeadas, formando un cajetín hueco para dicho fin.
20. 2ª.- Un limpiador secador de hojas de máquina de afeitar.
- Según se describe y reivindica en la presente memoria descriptiva, que consta de tres hojas, foliadas y escritas a máquina por una sola cara, acompañadas de una lámina de dibujos.

Madrid, a 27 de octubre de 1948.

ANTONIO DEL POZO VICENTE.

p. a.

JAIMES BERN

D. D.



Fig. 1º

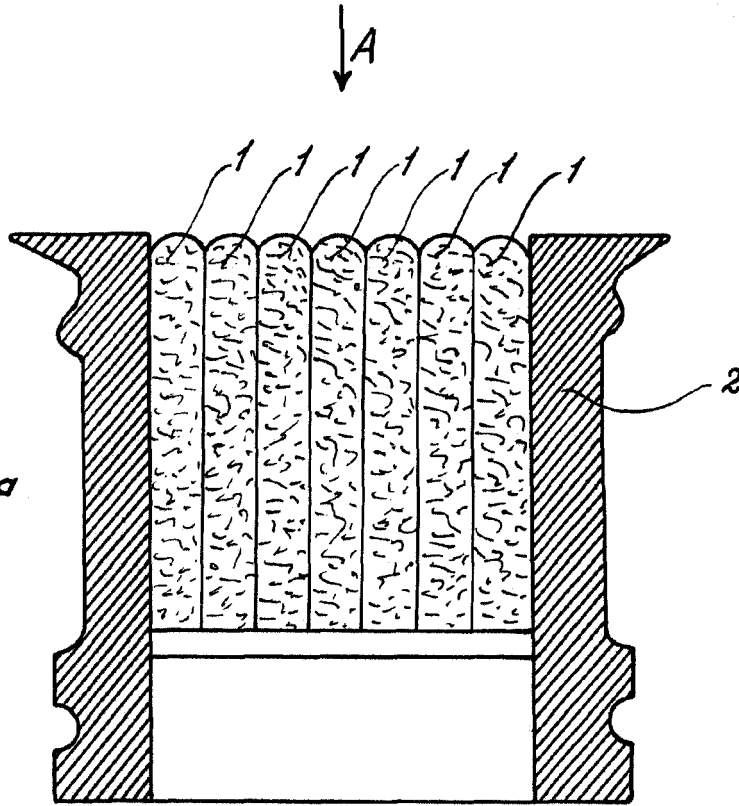
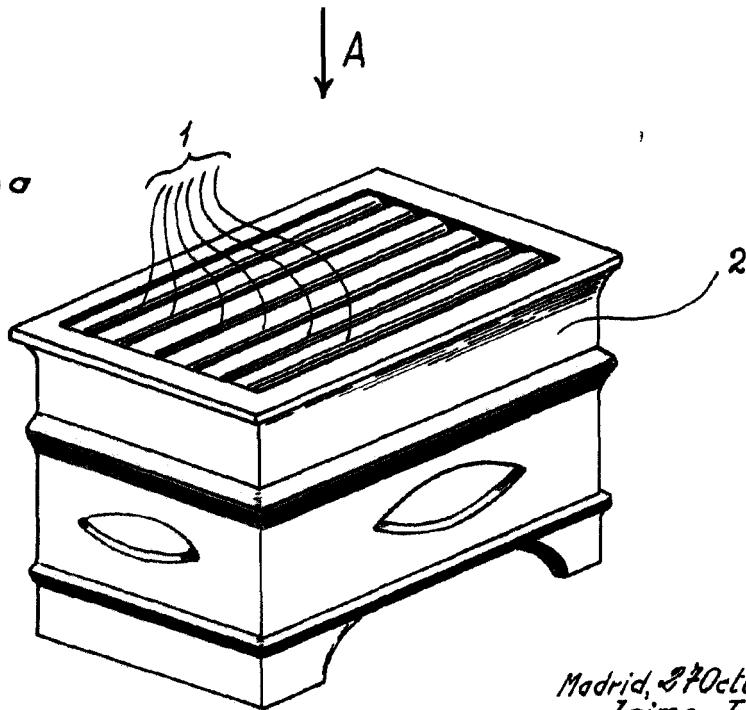

Fig. 2º



Madrid, 27 Octubre 1948
p.p. Jaime Isern