



1948

10399

MODELO DE UTILIDAD

por VEINTE años

en ESPAÑA

solicitado a favor de Dña. CARIDAD ALONSO LA ROSA, de nacionalidad española, residente en Madrid, plaza de la Independencia, nº 4;

por

UNA NUEVA SILLA O TRANSPORTIN PLEGABLE Y PORTÁTIL PARA TRANSPORTAR NIÑOS

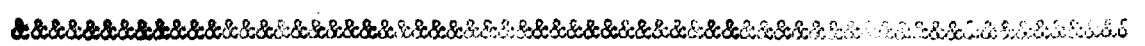

MEMORIA DESCRIPTIVA

El Modelo de Utilidad a que se refiere la presente Memoria descriptiva y adjunto plano, está destinado a garantizar la propiedad y explotación exclusiva, en todo el territorio español y sus posesiones, del objeto del mismo, consistente en "Una nueva silla o transportín plegable y portátil" cuyo uso principal es



1948

- 2 -

18299

el de transportar cómodamente niños en viajes, paseos o excursiones, por las condiciones que tiene de acoplarse a los respaldos de los sillones de los coches, aviones y toda clase de vehículos, o a los hombros humanos, llevando el niño a la espalda.

10

Antes de hacer una descripción detallada del Modelo que nos ocupa, diremos que, cogiéndolo de las asas, puede usarse también como andador, para ayudar al niño a andar en el periodo de su aprendizaje y finalmente, que dada la disposición de sus piezas puede plegarse totalmente quedando reducido a una lámina que ocupa el mínimo lugar.

15

Este Modelo se compone de una armadura metálica, Fig. 1ª que consta de brazos (2) soportes de los brazos (3 y 4) y hombros o asas (5), los encuentros de estos elementos entre sí están sujetos a movilidad por los ejes de que están dotados, con objeto de ser plegada toda la armadura ocupando así un espacio mínimo como se representa en la Fig. 3ª.

20

Los hombros o asas (5), giran sobre las piezas que actúan a modo de pernios (6), aquellos van revestidos de goma con el objeto de que no dañen o perjudiquen a donde se acoplan.

25

Desplegada la armadura Fig. 2ª, se coloca el asiento propiamente dicho (7) de lona u otra tela fuerte, llevando en el fondo un tablero de okumen para mayor resistencia, sujeto al aparato con broches automáticos u otro sistema. En esta misma figura puede apreciarse que esta misma tela que forra las piezas del asiento, en la parte de delante, tiene dos aberturas separadas por una tira de la misma tela por las que el niño saca las piernas quedando suspendidas entre ambas con objeto de evitar el resbalamiento hacia

30



1948

- 3 -

18399

35 delante, existiendo además en el respaldo un cinturón cosido que abarca la cintura del niño para evitarle una movilidad excesiva.

Colocado este aparato en el respaldo de cualquier clase de sillón o asineto u hombros, el niño es transportado comodamente.

-o-o-o000o-o-o-

REIVINDICACIONES

40 Los puntos nuevos y de propia invención que se presentan para que sean objeto de reivindicación en el presente Modelo de Utilidad que por VEINTE años se solicita en España, son:

1ª.- Una nueva silla o transportín plegable y portátil cuyo uso principal es el de transportar comodamente niños en viajes, paseos, o excursiones, por las condiciones que tiene de acoplarse a los respaldos de los sillones de los coches, aviones, hombros etc. etc. incluso, porque cogiéndolo de las asas, puede usarse como andador.

50 2ª.- Caracterizado por estar compuesto de una armadura metálica que consta de brazos, soportes de brazos y hombros o asas, los encuentros de estos elementos entre sí están sujetos a movilidad por los ejes de que están dotados, con objeto de ser plegada toda la armadura ocupando así un espacio mínimo.

3ª.- "UNA NUEVA SILLA O TRANSPORTIN PLEGABLE Y PORTATIL PARA TRANSPORTAR NIÑOS".

La presente Memoria consta de 53 líneas mecanografiadas a doble espacio en TRES hojas y un plano para su mejor comprensión.

Madrid a 26 de Octubre de 1948

Por autorización de la interesada

J. L. REDONET
P. P.
ANTONIO DOÑACQUE ERÓN



20 OCT. 1948

18399

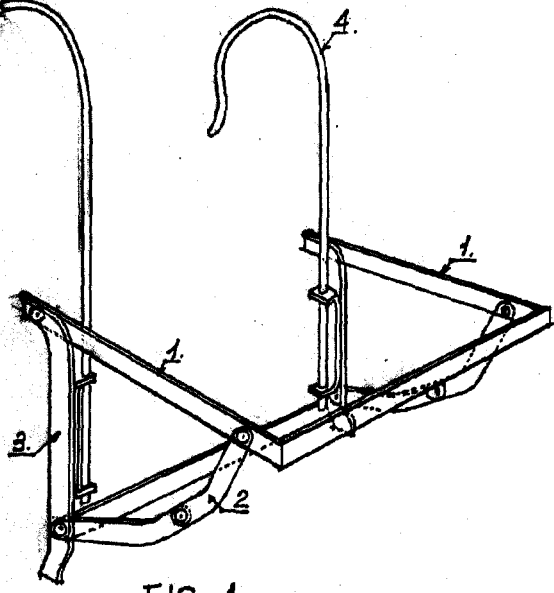

FIG. 1.

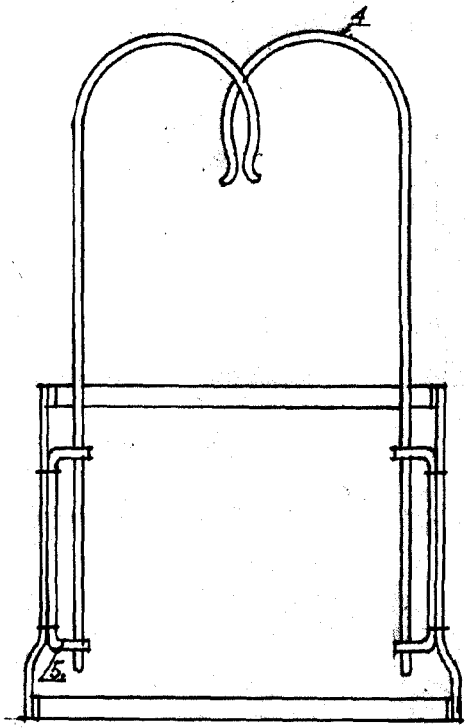

FIG. 2.

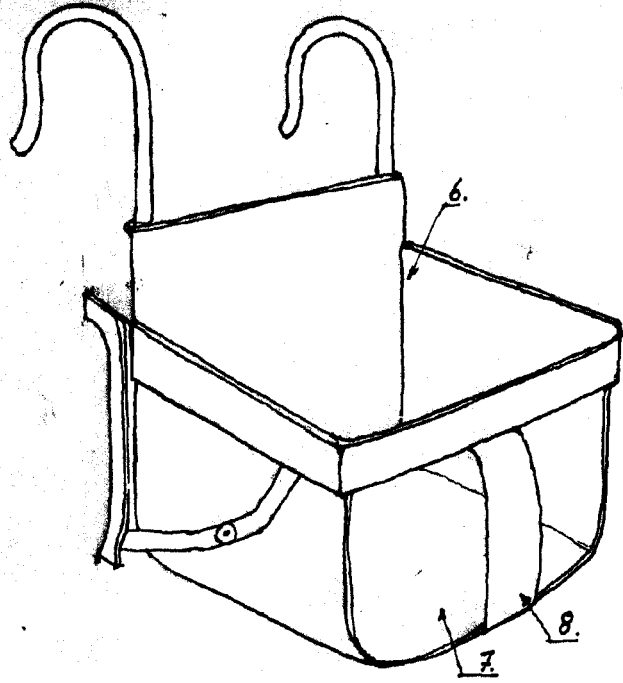

FIG. 3.

MADRID 20 DE OCTVRE DE 1948.
J. L. REDONET
P. P.
ANTONIO DOMINGUEZ PROY.

Antonio Dominguez

ESCALA VARIABLE.