

18366

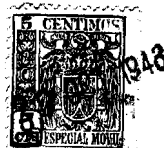

18366

EB/. -

MEMORIA DESCRIPTIVA

para un Modelo de Utilidad, por veinte años, por: = GRIFO = a favor de Don Victoriano Suárez Sara, residente en Vitoria - calle Postas, 37. ==

= _ = _ = _ = _ = _ = _ = _ = _ =

El presente modelo de utilidad se refiere a un grifo, es - pecialmente aplicable a las conducciones de agua, el cual tiene entre otras importantes ventajas, las siguientes:

5 - el cuerpo es de una sola pieza de fundición, en lugar de estar formado por varias, como ocurre en los similares conoci - dos, con lo que al mismo tiempo que se evitan fugas por las ros - cas de unión, resulta mucho más económico.

10 - la duración del grifo es mucho mayor, porque la pieza que efectúa el cierre no lleva roscado de apriete que pueda desgastarse, si no que va impulsada por otra pieza que es la que se desgasta pero que presenta una superficie de rozamiento mucho mayor que hace que su duración también lo sea y además es fácilmente re - cambiabile y de mucho menor costo.

15 - la cruceta es de un paso muy avanzado lo que hace que el movimiento necesario para abrir el paso del agua sea muy reducido.

Para mayor claridad, concretaremos las características del



grifo que se reivindica con referencia a las adjuntas figuras, correspondientes a una de sus formas de ejecución preferentes; pero que no tiene carácter alguno limitativo, ya que tanto en las formas y dimensiones de las distintas partes que componen el grifo, como en los materiales de que se le construya y en otros detalles de su presentación y organización, pueden hacerse cuantas modificaciones sean pertinentes para la aplicación concreta de que se trate, y mientras tales variaciones no afecten a la esencialidad reivindicada, darán lugar a variantes igualmente comprendidas y protegidas por el presente registro.

La figura 1 presenta una sección diametral del conjunto del grifo.

La figura 2 muestra en corte y perspectiva parcial la planta del cuerpo del mismo.

Las figuras 3 y 4 en corte parcial y perspectiva corresponden respectivamente al grifo visto de frente y en planta.

La figura 5 detalla, en proyecciones complementarias, las formas de las distintas piezas del grifo, de acuerdo con lo que después se especifica.

Con referencia a dichas figuras y a los números que sobre ellas designan las distintas piezas y elementos del grifo representado, su descripción y funcionamiento es como sigue:

El grifo es de la clase de los que el elemento de cierre es empujado por una cruceta. En este caso ese elemento es la válvula 5, montada en la extremidad inferior del vástago 3, en el cual, a su vez, mediante el tornillo 1, va sujeta la manija 2 que en este caso hace de cruceta y va roscada interiormente para atorillarse en la rosca exterior 6 de la pieza 9 que a su vez se atorilla en el cuerpo 7 del grifo. Para evitar las fugas entre el vástago 3 y la pieza 9 va dispuesta la estopada 4, prensada por un

18366

4/



en el extremo interior, y unida de modo conveniente, la válvula de cierre, que al efectuar éste encaja en el orificio de salida de agua dispuesto de modo adecuado en el interior del cuerpo del grifo.

5 2. - Grifo, según lo reivindicado en el punto primero, caracterizado porque la pieza atornillada en el codo del grifo presenta exteriormente un roscado de paso rápido en el que atornilla una manija unida por un tornillo al extremo exterior del vástago; e interiormente, como intermedio entre dicho vástago y la pieza lo que le aloja, lleva una estopada y el correspondiente prensa-estopas, colocado éste en el espacio anular comprendido entre el vástago y dicha pieza y atornillado en esta última.

3. - G r i f o. -

15 Según se describe y reivindica en esta memoria descriptiva y se ilustra y detalla en los planos reglamentarios que a la misma se acompañan.

La cual consta de cuatro hojas, foliadas y escritas a máquina por una sola de sus caras.

Madrid, a 20 de Octubre de 1948.

Fig. 1.

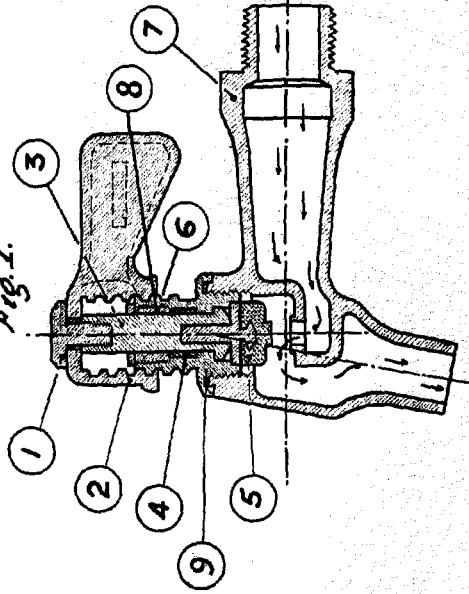

Fig. 3.

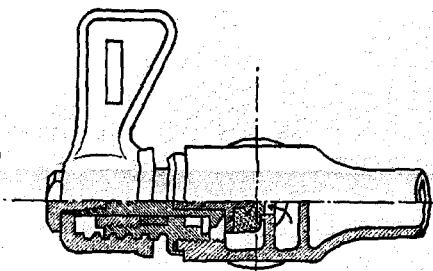

Fig. 2.

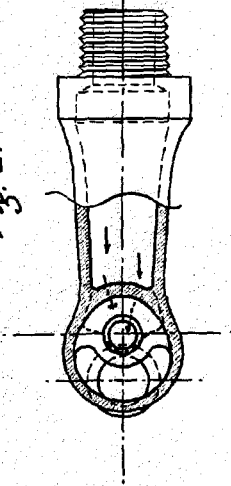

Fig. 4.

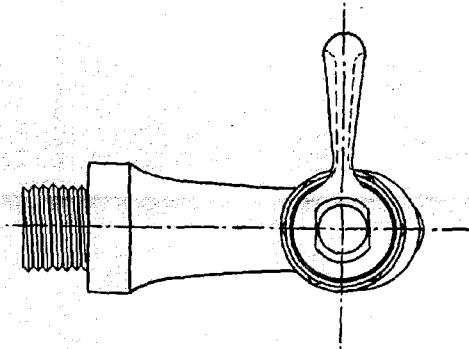
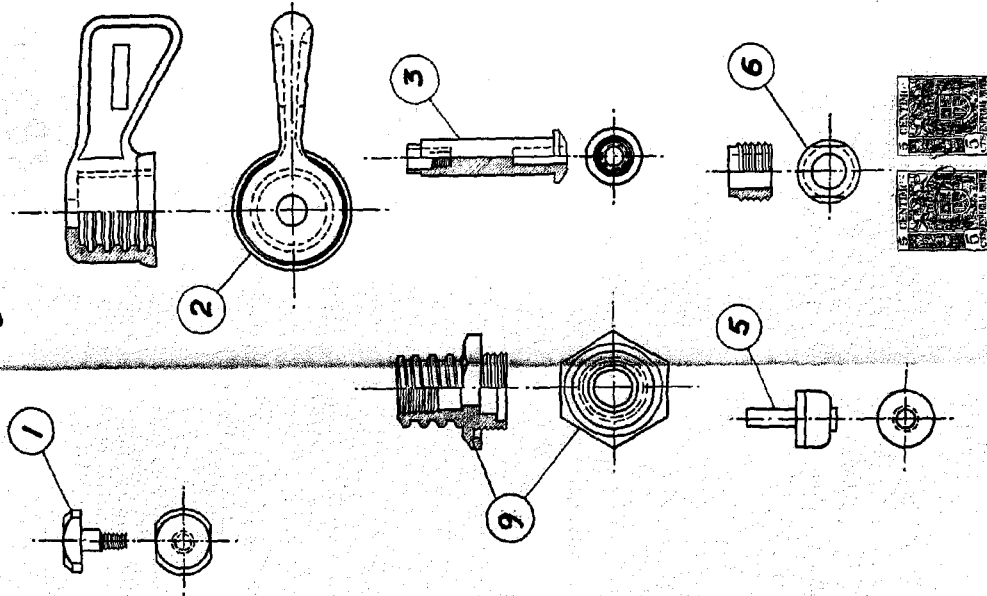

Fig. 5.



Conjunto

Despiece
EQUIPO UNICO