

este deporte.

20.- El solicitante del presente Modelo de Utilidad, después de detenidos estudios y ensayos sobre este particular ha ideado la construcción de un dispositivo que permite jugar al tenis una sola persona, con los mismos resultados prácticos que se obtiene en el sistema corriente y como mas adelante queda demostrado.

25.- Consiste la esencialidad de este registro en un nuevo juego de tenis y para mejor comprensión del mismo se acompaña a la presente memoria descriptiva una hoja de planos en la que a título de ejemplo se representan todas y cada una de las partes que lo componen, debiendo

30.- interpretarse este concepto en su mas amplio sentido y nunca en limitativo.

PARTES DE QUE SE COMPONE

En la referida hoja de planos se aprecian las siguientes referencias:

35.- Figura A, es una vista en alzado del dispositivo de sujección indirecta de la pelota. En dicha figura tenemos.

-1- Cubierta exterior que adopta la forma troncoconica presentando unas aristas rematadas.

40.- -2- Canaladuras practicadas en sentido paralelo a lo largo de la parte superior para deslizamiento de una tapa.

-3- Tapa de longitud, espesor y anchura adecuada cuyos laterales están formados por un rebaje para su acoplamiento en forma de corredera a las canaladuras -2-.

45.- Figura B, representa una vista en planta de este dispositivo. En la misma tenemos.

-1- Carcasa o envoltura exterior anteriormente descrita.

-3- Es la tapa propiamente dicha.

-4- Muesca o rebaje para mejor introducción y extrac-



ción de la tapa.

50.- -5- Procedimiento de sujección de una cinta o medio elastico.

-6- Cinta o medio elastico de diametro y longitud variable.

-7- Pelota.

55.- Figura C, representa un corte en sección de este dispositivo. En la misma tenemos:

-9- Interior de este dispositivo el cual presenta una cavidad para el acoplamiento de la pelota y ocultamiento de la cinta elastica portadora.

60.- -10- Pelota.

Figura D, es una vista frontal de la pala.

FUNCIONAMIENTO DE ESTE JUEGO

65= El dispositivo descrito deberá ser construido en metal o cualquier material apropiado, el cual necesariamente debe presentar características de peso y resistencia, ya que la misma debe ser en todo momento mayor al impulso de la pelota lanzada unida por un medio elastico apropiado.

70.- Colocado el dispositivo en el suelo, debido a la elasticidad del portador de pelota, al ser este distendido se origina una presión o tirantez en dirección a la que sigue la cinta elastica.

Al cesar la presión y por virtud de la inercia la pelota, es impulsada por sus propios medios en dirección contraria.

Por la fuerza de gravedad y una vez perdida la misma inicial de impulsión, la pelota desciende formando un arco o parabola según el grado que forma el angulo de caída chocando contra el suelo y produciendo un rebote que automaticamente y debido a la tirantez del hilo la obliga a volver al punto



80.- de partida.

Esta es la definición física en que se basa este juego.

85.- En lugar adecuado se coloca el jugador el cual portará la pelota en el momento inicial y por medio de un ligero impulso la lanzará en la dirección que desee volviendo la misma a la parte donde está situado el jugador quien repetirá el procedimiento por un golpe de pala o raqueta, formando desde este momento el referido deporte de un solo jugador aunque también puede emplearse más de uno.

90.- La pelota según la fuerza de lanzada puede tener una trayectoria más o menos larga y de esta forma el jugador se ve obligado a avanzar, retroceder o desplazarse en sentido lateral con lo que se consiguen todas las condiciones psicotécnicas eficientes de este recreo deportivo.

95.- VENTAJAS DE ESTE JUEGO

Debido al ejercicio realizado, el aparato respiratorio produce unas inspiraciones profundas lo que da lugar a una intensa combustión del oxígeno en los pulmones y purificando en su máximo grado la sangre arterial.

100.- Los músculos de piernas, brazos y cuello realizan un completo ejercicio facilitando su desarrollo y endurecimiento.

105.- Los órganos visuales se desarrollan extraordinariamente al intentar percibir la pelota en el espacio y localizar el punto de caída.

En el orden intelectual, la mentalidad se desarrolla pues exige el esfuerzo de cálculo de distancias, velocidad y ángulos de inclinación para realizar una jugada perfecta.

110.- En síntesis que en el aspecto físico y mental es franca-



mente recomendable su empleo.

En el orden práctico es muy interesante pues se evita el concurso de mas de una persona.

115.- En el psicologico es conocida la instintiva creencia de fracaso de los neofitos cuando se encuentran en presencia de otras personas y con este sistema se evita esta posibilidad ya que el jugador permanece completamente solo.

Asímismo en los entrenamientos de campeonatos profesionales se puede mantener en secreto la destreza adquirida ya que de otra forma sería dada a conocer.

120.- En el económico su adquisición está al alcance de cualquier fortuna, pues lo reducido de su coste y facilidad de emplazarlo en cualquier terreno desvirtua los demás inconvenientes de poseer terreno propio con sus costosas instalaciones.

125.- Lo reducido de su peso permite su facil transporte y emplazamiento.

La disposición de sus elementos facilita el alojamiento de la pelota y cinta elastica en el interior del cuerpo troncocónico ya que está el mismo acondicionado para tal fin

130.- Según la opinión médica mas generalizada, este deporte es muy recomendable a ambos sexos siendo el mismo muy distinguido.

135.- Descritas con claridad las partes de que se compone este dispositivo, su funcionamiento y ventajas, se hacer constar expresamente que cualquier modificación que se introduzca en el objeto descrito, tanto en su forma, dimensiones o clase de material empleado, se considerará incluida dentro del presente registro siempre y cuando que no altere o modifique esencialmente su función característica.

140.- Por último se declaran de novedad y utilidad las si-



14 OCT

guientes;

REIVINDICACIONES

145.- 1ª.- Nuevo juego de tenis caracterizado por la disposición de una base de forma y dimensiones convenientes la cual contiene un sistema de sujección a la que se une una cinta elastica en la que en su otro extremo va sujeta una pelota.

150.- 2ª.- Nuevo juego de tenis según la anterior reivindicación caracterizado porque en la parte superior de este dispositivo va colocada una tapa con dispositivo de corredera para cerrar unacavidad en la que pueda alojarse la pelota y el medio elastico correspondiente.

3ª.- NUEVO JUEGO DE TENIS.

Todo ello tal y como se describe en la memoria que antecede, queda representado a título de ejemplo en la adjunta hoja de planos y reivindicado en su nota a los fines que se indican.

Esta memria descriptiva consta de seis hojas foliadas y mecanografiadas por una sola de sus caras.

Madrid 14 OCT. 1948

El Agente.
José M.ª Aranssy
P. P.

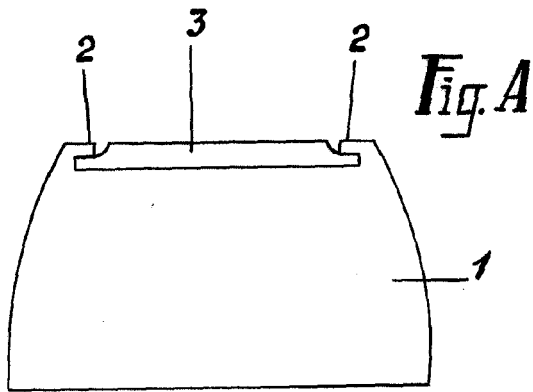

Fig. A

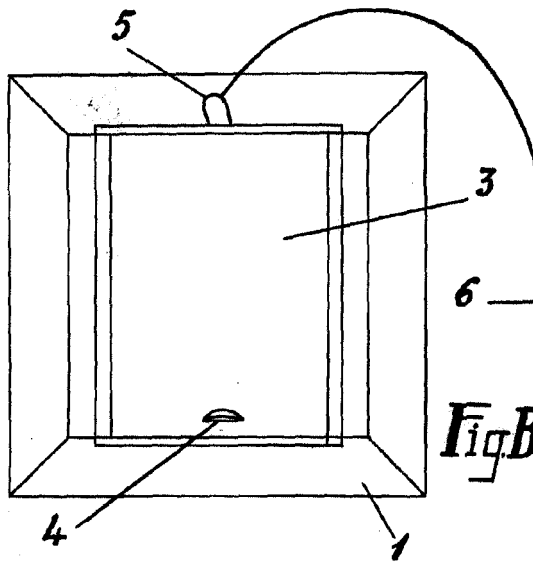

Fig. B

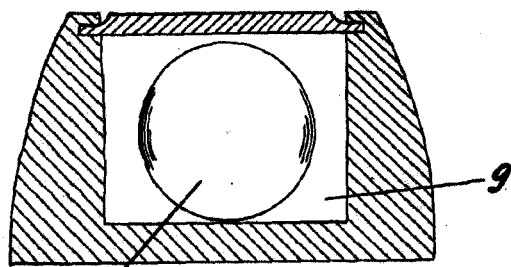

Fig. C

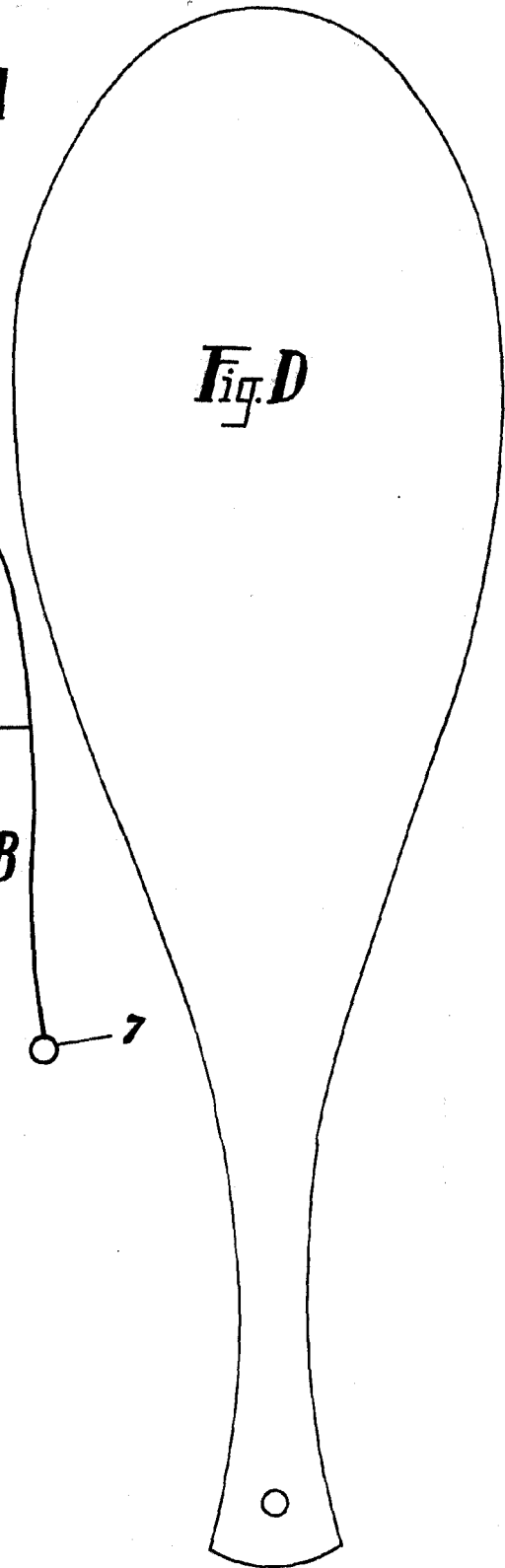

Fig. D

Escala variable
MADRID, OCTUBRE, 1948