

18297



18297

MEMORIA DESCRIPTIVA

del MODELO DE UTILIDAD, por 20 años, solicitado a favor de Don Alberto JORDÁ Cucarella, de nacionalidad Española, residente en Barcelona, calle Diputación, número 139, por " UN SECAFIRMAS ".

Este Modelo de Utilidad se refiere a un nuevo secafirmas que se caracteriza por ser eminentemente práctico y, a la vez, por permitir el aprovechamiento máximo del papel secante que figura en el mismo.

5 A continuación se describe detalladamente el secafirmas de que se trata que se muestra en vista de frente en la figura 1, en sección horizontal en la figura 2, y en la figura 3, se dibuja una porción de la tira o faja de papel secante que figura en el mismo.

10 El secafirmas de que se habla comprende un elemento central -1-, a modo de núcleo o armazón, de sección lenticular sobre la que se verifica el arrollamiento de la tira -2- de papel secante con la particularidad de rollarse así mismo una tira de papel -3- no absorbente, que queda intercalada
15 entre cada dos capas o gruesos de papel secante.



18297

- 2 -

En los extremos del plano que pasa por el eje mayor de la figura lenticular descrita va practicada una línea transversal de taladros -5- y a cada lado de la faja -2- una escotadura -4- que alcanza igualmente al cuerpo central -1-.

20 Por las referidas escotaduras y por la parte exterior extrema del arrollamiento se dá paso a una anilla de goma -6-, que asegura la retención del extremo de las tiras -2-3- que pasan por debajo de la misma.

25 Con el secafirmas así dispuesto se consigue en primer término, gracias a la disposición de la hoja intercalada -3-, el que solo sea el secante que queda por la parte exterior de la misma el que absorba la tinta pues evita el que ésta alcance las siguientes capas establecidas a continuación de la primera.

30 Otra ventaja consiste en que puede aprovecharse la capa posterior de cada porción de secante pues basta retirar su extremo de la goma que lo retiene para que sea factible aplicarla contra la cara opuesta del secafirmas haciendo que la retenga la propia goma, como se muestra en -2'- de la figura 1.

40 Finalmente otra ventaja estriba en el hecho de que la operación de inutilizar la porción que se emplea de secante es sencilla y rápida gracias a la disposición de los taladros -5- y sin que en momento alguno puedan producirse desgarros en el grueso o capa del propio papel que le sigue, en el arrollamiento de que forma parte.

El secafirmas así fabricado podrá completarse con unas tapas colocadas a simple presión en los testeros del armazón -1-.

45 Como es consiguiente, las dimensiones y las formas accesorias del secafirmas así formado podrán ser variables como



1948

- 3 -

18297

lo será la clase, calidad y color del papel secante que se emplee como del papel no absorbente que se intercala en el arrollamiento de aquel. En caso conveniente en la tira de
50 papel intercalado podrán figurar toda suerte de inscripciones y dibujos con cualquier finalidad.

----- N O T A -----

Se reivindica como objeto de este Modelo de Utilidad:-

1ª.- Un secafirmas constituido por un cuerpo central de sección preferentemente lenticular sobre el que se arrolla una tira
55 de papel secante, caracterizada por el hecho de que conjuntamente con la tira de papel secante figura otra de papel no absorbente que queda establecida entre cada dos vueltas o capas de arrollamiento del primero.

2ª.-El propio secafirmas del la reivindicación 1ª., caracterizado por el hecho de presentar en sus extremos y coincidiendo con su plano diametral máximo una línea transversal de perforaciones que alcanza todo el grueso del papel secante que el mismo comprende a los efectos de facilitar el corte y desprendimiento de la porción de papel secante que se
65 haya inutilizado

3ª.-El propio secafirmas que presenta en cada uno de los dos lados del mismo y en la parte en que pasa el plano diametral máximo, es decir en la misma línea de las perforaciones de cada extremo, una escotadura por la que pasa una anilla de
70 goma que sirve para la retención del extremo de las dos tiras de papel que integran el propio arrollamiento.

4ª.- Un secafirmas.

Consta la presente memoria descriptiva de tres hojas foliadas
74 escritas por una sola cara.

Barcelona, 5 de OCTUBRE de 1948.

P. A.

JUAN ILLERA

P.P. Hattamon



FIG.1

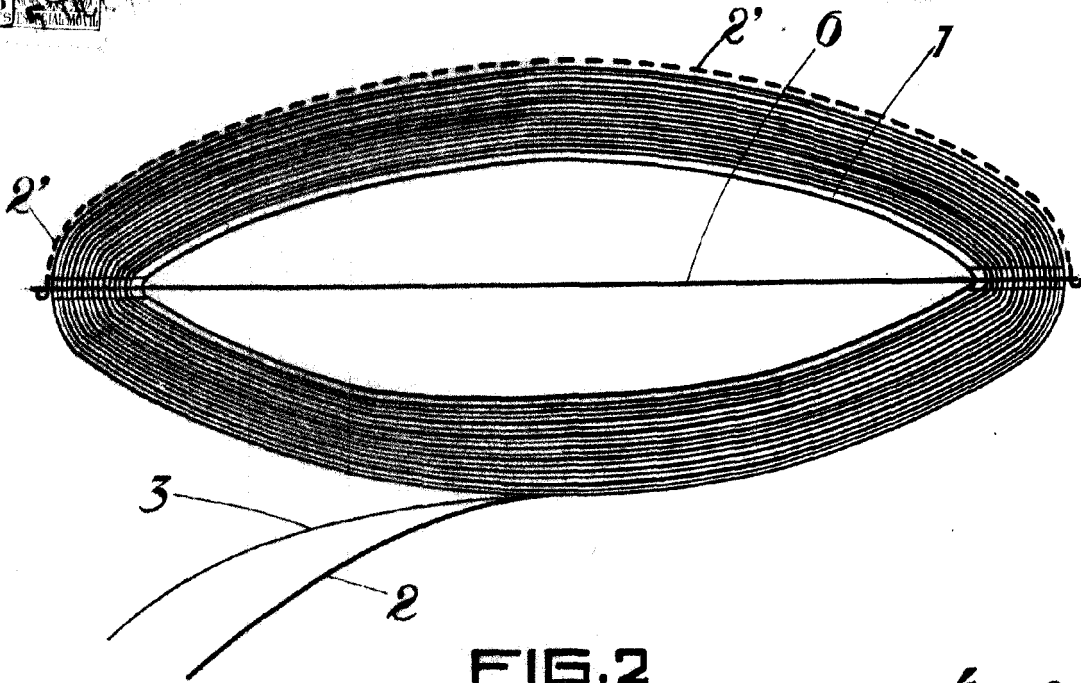

FIG.2

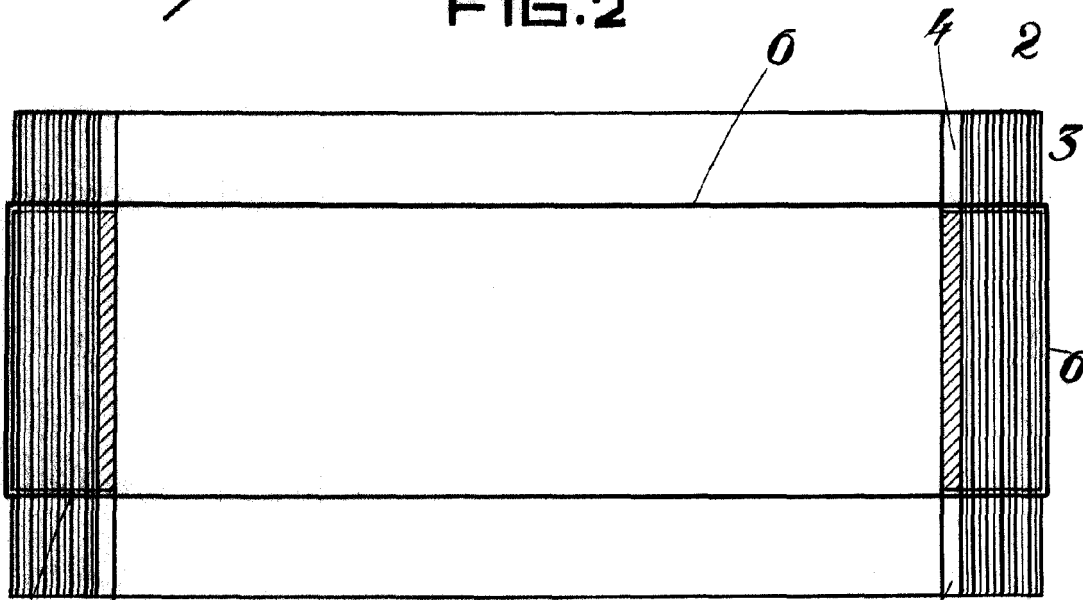
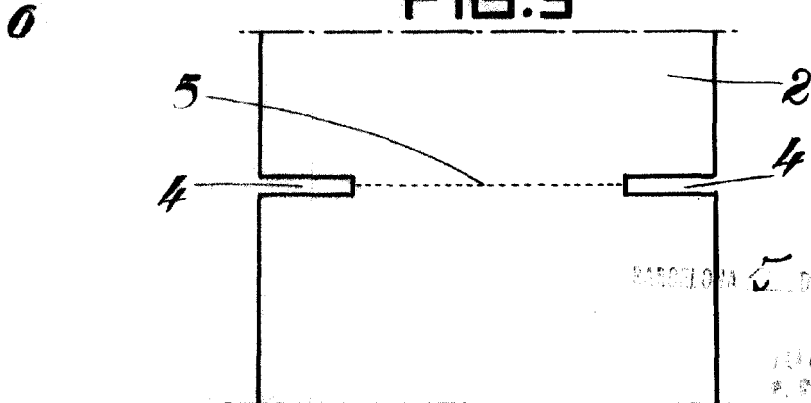

FIG.3



BARCELONA 5 DE Octubre DE 1948

V.A.

JUAN

P.R.

J. Ferran

Escala variable.

Barcel