



18276

MODELO DE UTILIDAD

por 20 años

por "UN FICHERO PARA ANUNCIOS" a favor de D. Marcos Sansa Riart, de nacionalidad española, domiciliado en Barcelona, Aribau, 165, 3º.

=====

MEMORIA DESCRIPTIVA

5. El recurrente ha ideado y puesto en ejecución práctica un fichero para anuncios que presenta algunas ventajas sobre los conocidos hasta la fecha, por cuanto asegura la visibilidad, la buena conservación de las fichas, su fácil cambio; la más estricta limpieza del cristal anterior y la intangibilidad de lo contenido en el fichero.

10. Siendo este fichero nuevo y de su propia invención, el recurrente solicita que se le garantice en su propiedad y exclusiva explotación mediante la concesión del Modelo de utilidad a que se refiere la presente memoria descriptiva.

Los dibujos que, a título de ejemplo, se adjuntan a

esta memoria dan idea de una solución del fichero en cuestión.

15. En la figura I se representa una perspectiva del conjunto; en la II, una sección lateral, y en la III una vista parcial de frente sin la cristalera anterior.

20. En dichas figuras, puede verse que el fichero consiste esencialmente en una caja o armario -1- aplanado, con sus bases anterior -2- y posterior -3- provistas de puertas o tapas con sus cerrojos -4- y bisagras -5-. La anterior -2-, ordinariamente cerrada, está provista de un cristal -6-; su fin es el de permitir que desde el exterior se examinen las fichas -7-. El hecho de que pueda abrirse este cristal solo es para proceder a su limpieza.

25. La puerta posterior -3- se abre para manejar las fichas.

30. Las fichas -7- se sostienen inclinadas apoyándose por sus bordes laterales en las ranuras -8- previstas en las paredes laterales -10- de la caja y en los tabiques intermedios -9-.

25. A los efectos legales del Modelo que se solicita, serán variables todos cuantos detalles no afecten, alteren, cambien o modifiquen la esencia del fichero aquí descrito.

N O T A.

Se reivindica como objeto de este registro por Modelo de utilidad:

40. 1.- Un fichero para anuncios, caracterizado por el hecho de estar formado por un armario o caja aplanada, con puertas dispuestas en sus bases mayores, o sean la frontal o anterior provista de cristal para permitir la visualidad de las fichas expuestas, y la posterior para colocar, retirar o manejar dichas fichas. Las fichas se  
45. sostienen inclinadas, apoyándolas por sus bordes latera-



18276<sup>B</sup> -

3770

les en unas ranuras previstas en las paredes menores de la caja y en los tabiques intermedios dispuestos a tal fin. El cristal anterior podrá servir de tope a las fichas.

50. Sean cuales fueren las circunstancias que concurren con la esencialidad del Modelo de utilidad definido en la anterior reivindicación, cual objeto es:

2.- "UN FICHERO PARA ANUNCIOS".

55. Consta la presente memoria de tres hojas foliadas, mecanografiadas por una sola cara y del dibujo unido a la misma.

Barcelona cuatro de septiembre de mil novecientos cuarenta y ocho.

P. A. de D. Marcos Sansa Riart,

L. DURÁN  
P. P.



18276

Fig. I

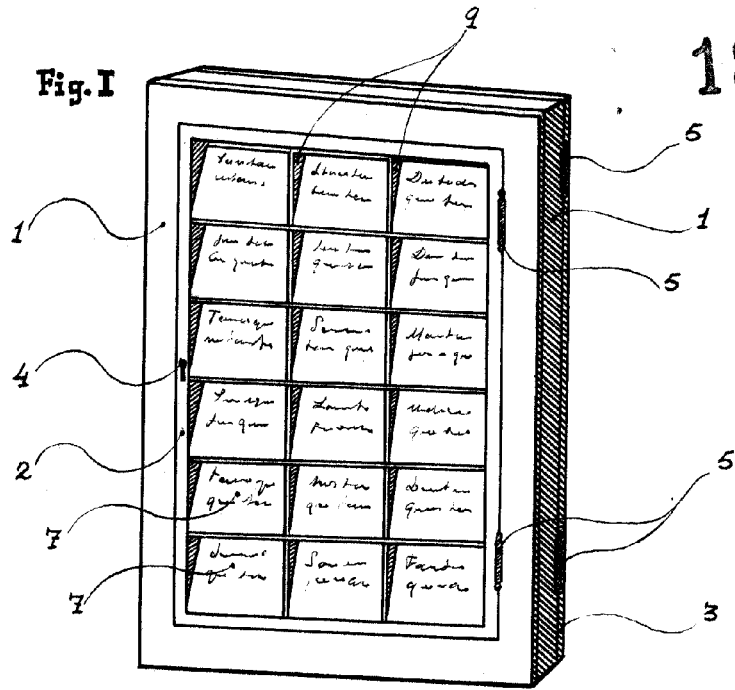

Fig. II

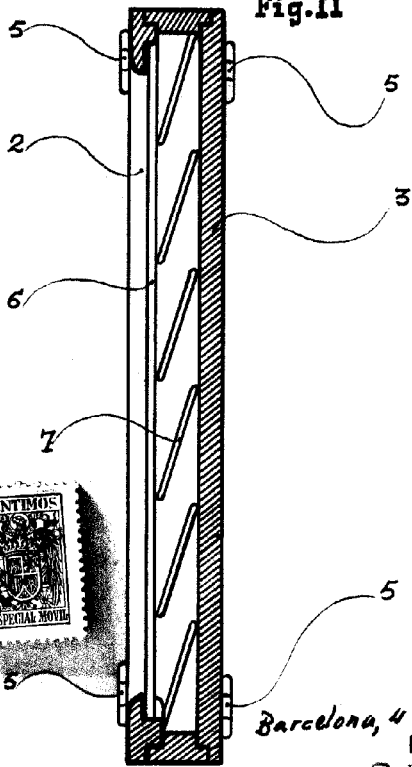
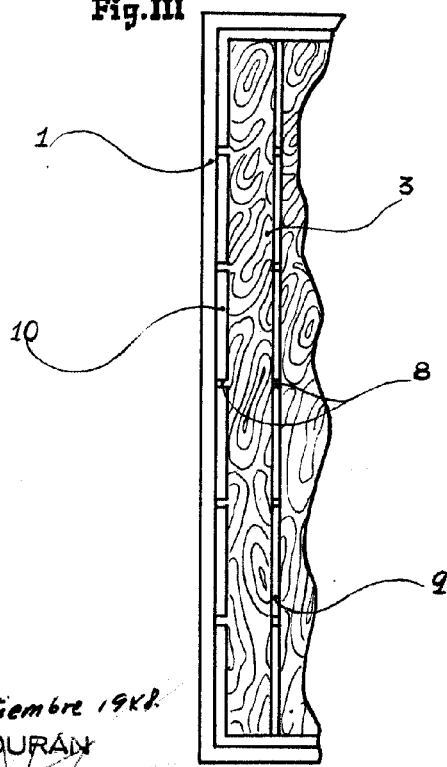

Fig. III



Barcelona, 4 septiembre 1948.  
L. DURAN  
P. P.

Escala variable