

18271



1948

DESCRIPCION

DEL MODELO DE UTILIDAD CUYO REGISTRO SE SOLICITA A FAVOR DE DON FRANCISCO CALAFF VALENTI, RESIDENTE EN BARCELONA, Y DOMICILIADO EN LA CALLE CASANOVA, N^o. 157 - 4^a - 1^a, APLICABLE A: "DISPOSITIVO PARA FACILITAR EL TRANSPORTE DE CUERPOS PESADOS".

5 - El nuevo Modelo consiste en una plancha o placa de material adecuado en la que se han alojado unas esferillas de forma que sobresalgan ligeramente por una de las caras de la placa y puedan girar en todas direcciones en sus alojamientos.

10 - En cualquier parte de la placa se disponen medios adecuados para su manejo, como p. e. brazos, espigas o abrazaderas o bien anillas, clavos o dientes que permitan manejarla mediante cuerdas, tirantes u otro medio adecuado.

A título de ejemplo en los dibujos adjuntos se representa un caso particular de realización práctica del nuevo Modelo.

15 - En la figura 1^a se representa una placa -1- provista de una anilla -5- para su manejo; en la figura 2^a se dibuja la propia placa vista por su otra cara -2- en que -3- son las esferillas que sobresalen; en la figura 3^a se muestra la placa -1- con su superficie inferior -2- de la que sobresalen la esfera -7- y sobre la
20 - placa un cuerpo pesado cualquiera -6-; la figura 4^a representa, en corte, una forma de ejecución del nuevo Modelo y la figura 5^a representa otra manera más sencilla de construcción aunque de funcionamiento mecánico más imperfecto.

25 - Para el uso del nuevo Modelo bastará levantar ligeramente el cuerpo pesado: caja de caudales, muebles, embalaje u otro y situar bajo el mismo uno o varias de las placas descritas con lo que el cuerpo pesado podrá ser fácilmente movido e arrastrado, empujándolo o tirando de él o de la placa o placas por el res-
30 -

balamiento de las esferas de que vá provisto.

El nuevo Modelo podrá construirse en cualquier tamaño, forma accidental, material, número y disposición de esferillas y con aquellas variantes de construcción y disposición que no lo modifiquen fundamentalmente.



N O T A

Se reivindica como característico de este Modelo:

- 40 - 1º - Dispositivo para facilitar el transporte de cuerpos pesados, consistente en una plancha o placa de material adecuado en la que se han alojado unas esferillas de forma que sobresalgan ligeramente por una de las caras de la placa y puedan girar en todas direcciones en sus alojamientos. En cualquier parte de la
- 45 - placa se disponen medios adecuados para su manejo como p. e. brazos, espigas o abrazaderas o bien anillas, clavos o dientes que permitan manejarla mediante cuerdas, tirantes u otro medio adecuado.

- 50 - 2º - El propio dispositivo para cuyo uso bastará levantar ligeramente el cuerpo pesado: caja de caudales, mueble, embalaje u otro y situar bajo el mismo uno o varias de las placas descritas con lo que
- 55 - el cuerpo pesado podrá ser fácilmente movido e arrastrado empujándolo o tirando de él o de la placa o placas por el resbalamiento de las esferas de que vá provisto.

- 3º - "Dispositivo para facilitar el transporte de cuerpos pesados".

Todo tal y como se ha descrito y se repre-



1948

señala en los planos adjuntos.

Consta esta Descripción de tres hojas
foliadas y escritas a máquina por una sola cara.

Barcelona, 17 de septiembre de 1948.-

P. A.



fig. 1ª

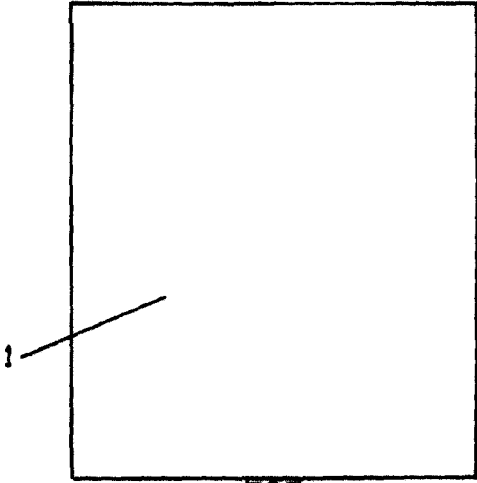

fig. 2ª

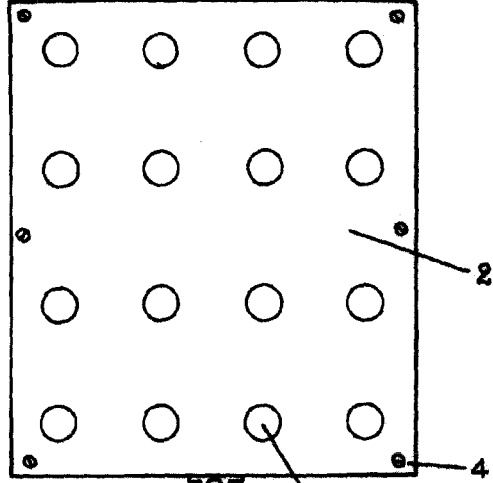

fig. 3ª

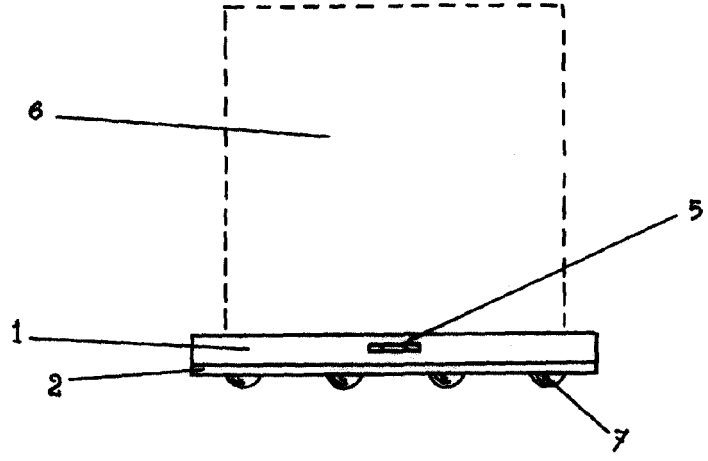

fig. 4ª

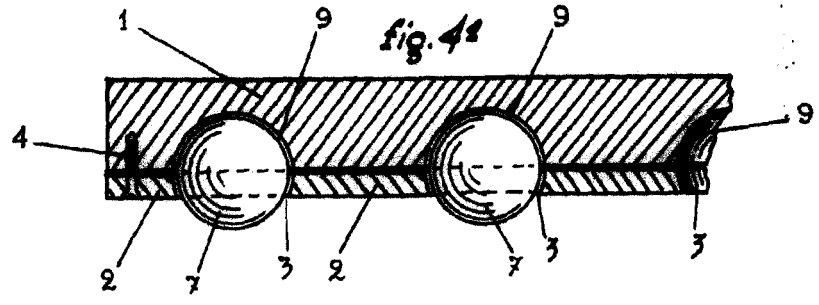
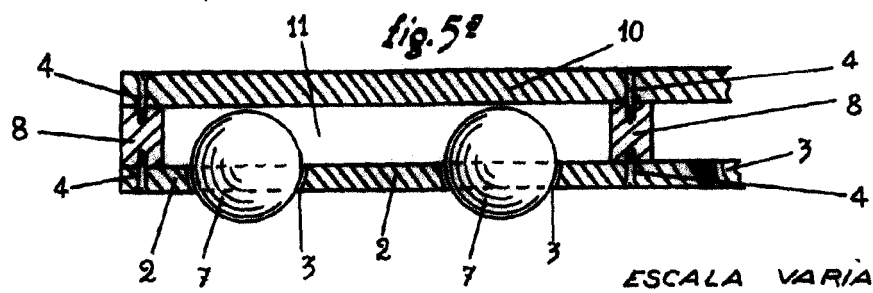

fig. 5ª



ESCALA VARIABLE

*Reconstruido en 18 de Septiembre de 1968
P.O. [Signature]*