

mo/

18228

14 SE



**MODELO DE UTILIDAD**

a favor de

**RAZON SOCIAL SOLER Y OLCINA - domiciliado en BARCELONA,**

por:

**" Colchón higiénico para bebés "**

-----:OOO:-----

**D e s c r i p c i ó n**

Este modelo de utilidad se refiere a un colchón higiénico para bebés, que puede colocarse sobre el colchón propiamente dicho de la cama o cuna, y con el cual se consigue una perfecta limpieza de la cuna permitiendo así al bebé un sueño tranquilo y cómodo.



Este colchón higiénico está construido preferentemente de caucho o material análogo y consiste esencialmente en un recipiente en forma de bolsa o cubeta plana y alargada que se cierra superiormente con una lámina de material permeable, o con una plancha perforada de caucho, y en cuyo interior se encuentran uno o más enrejados formados por tubos de caucho, u otros elementos huecos o esponjosos, que hacen el efecto de cojín manteniendo la lámina superior separada del fondo.

La cubeta está constituida por una lámina o plancha impermeable, provista en su borde de una pestaña soldada o unida de manera estanca a dicho fondo y dirigida preferentemente hacia el centro o parte interior.

En el interior de la cubeta se disponen, preferentemente, dos enrejados formados cada uno por una serie de tubos de caucho unidos por sus extremos a un marco que se adapta al contorno interior de la cubeta, disponiéndose dichos tubos longitudinalmente en uno de los enrejados y transversalmente en el otro, con lo cual proporcionan un conjunto elástico. Dichos tubos pueden ser de sección redonda, ovalada, en media caña, o de cualquier otra forma conveniente, y pueden disponerse también, además de la forma indicada, de manera que se comuniquen entre sí, con presión de aire o sin ella, o también con sus extremos abiertos.

La lámina perforada que cierra la cubeta se fija a la pestaña por medio de botones o cierres apropiados, de manera que pueda retirarse para proceder al lavado y la limpieza del colchón.

En el fondo de la cubeta, debajo de las dos series de tubos, puede disponerse otro enrejado mas pequeño,



formado por tiras de caucho, con objeto de que forme en el fondo de la cubeta una depresión en la cual se acumulen los orines que han pasado a través de la plancha perforada y las series de tubos.

5 Por último, el colchón presenta en uno de sus extremos un tubo de desagüe que sale al exterior y que durante el uso del colchón queda doblado y oculto bajo la plancha perforada superior.

10 El plano adjunto representa un ejemplo de ejecución de este colchón higiénico para bebés.

La figura 1, es una perspectiva del colchón con algunas partes del mismo rotas para mostrar la disposición interior.

La figura 2, es una sección longitudinal.

15 El colchón higiénico objeto de este modelo de utilidad, construido totalmente de caucho, o material análogo forma como una cubeta plana de forma rectangular con uno de sus extremos redondeado.

20 El fondo -1- de la cubeta lo constituye una placa o lámina lisa, en cuyo borde vá soldada o unida de manera estanca una pestaña -2- que forma los bordes de la cubeta, y que, en el extremo redondeado -3- de la misma, presenta una anchura mayor. Sobre el fondo -1- de la cubeta vá dispuesto un enrejado o doble fondo perforado -4- y sobre  
25 él otros dos enrejados constituidos, el primero, por una serie de tubos -5- dispuestos en sentido longitudinal y soldados por sus extremos a una tira -6- que forma como un marco que se adapta al contorno interior de la cubeta, y  
30 el segundo por otra serie de tubos -7- dispuestos en sentido transversal y unidos también por sus extremos a otro marco -8- semejante al marco -6- del primer enrejado. Tanto



los tubos inferiores -5- como los superiores -7- van unidos además por su parte central por unas tiras delgadas -9-10- que mantienen invariables las distancias entre ellos.

5 Estos tubos, cuya sección puede ser de cualquier forma conveniente, como circular, ovalada, de media caña, poligonal, etc., pueden disponerse de distintas maneras, por ejemplo comunicando entre sí por sus extremos o con los extremos abiertos, y cuando son cerrados pueden con- tener además aire a presión.

10 La cubeta va cerrada por una plancha perforada -11-, la cual se fija al borde de la cubeta por medio de botones o cierres apropiados -12-. Los orificios de esta plancha perforada pueden estar provistos de válvulas de retención que impidan la salida de los orines contenidos en la cubeta. Además, la plancha perforada puede susti- 15 tuirse por una lámina de cualquier material permeable apro- piado.

20 Este colchón higiénico puede colocarse sobre el colchón usual de la cama o cuna, y con él se consigue que el bebé se mantenga perfectamente limpio y seco, ya que sus orines, pasando a través de la tapa perforada -11-, de los tubos -7- y -5- y del enrejado o doble fondo -4-, se acumu- lan en una depresión -13- que forma en el fondo -1- de la cubeta el citado enrejado -4- el cual, con este objeto, es 25 de menores dimensiones que los enrejados superiores forma- dos por los tubos -7- y -5-.

30 Para la limpieza del colchón se vacía éste por medio de un tubo de desagüe -14- dispuesto en la parte cen- tral del extremo redondeado de la cubeta y que, durante el uso del colchón, queda doblado y retenido bajo la tapa per- forada -11-, tal como se representa en la figura 2; A con-



5           tinuación se retira la tapa perforada -11-, desprendiéndola de los cierres -12-, y se sacan del interior de la cubeta las dos series de tubos -7- y -5- y el enrejado inferior -4-, pudiéndose entonces lavar cómodamente cada una de dichas piezas y volverlas luego a colocar en la forma indicada anteriormente.

-----: N O T A :-----

10           Se reivindica como objeto de este registro de modelo de utilidad:

15           1.- Colchón higiénico para bebes, constituido por una bolsa o cubeta plana y alargada, de caucho u otro material semejante, que vá cerrada por su parte superior per una plancha o lámina perforada o de material permeable, y en cuyo interior se encuentran un cierto número de elementos elásticos, de cualquier forma conveniente, dispuestos de manera que el conjunto se adapte al interior de la cubeta, haciendo el efecto de cojín al mismo tiempo que mantienen la lámina superior separada del fondo.

20           2.- Colchón higiénico según la reivindicación anterior, caracterizado porque los elementos elásticos están constituidos por tubos de caucho, de cualquier sección conveniente, acoplados preferentemente en forma de enrejado, aislados unos de otros con sus extremos cerrados, o comunicándose entre sí y con presión interior de aire o sin ella.

25           3.- Colchón higiénico según la reivindicación 1, caracterizado por que los elementos elásticos están constituidos por tubos de caucho de cualquier sección apropiada, abiertos por sus extremos y convenientemente unidos

18228



o acoplados entre sí.

5 4.- Colchón higiénico según las reivindicaciones anteriores, caracterizado por disponerse directamente sobre el fondo de la cubeta, debajo de los elementos elásticos, un enrejado de menores dimensiones, formado por tiras de caucho, cuyo objeto es formar en el fondo de la cubeta una depresión en la que se acumulen los orines que han pasado a través de la lámina superior y de los elementos elásticos.

10 5.- Colchón higiénico según las reivindicaciones anteriores, caracterizado por que los orificios de la plancha perforada están provistos de válvulas de retención.

15 6.- Colchón higiénico según las reivindicaciones anteriores, caracterizado por que la lámina o plancha superior es de quita y pon y los enrejados son sueltos, con objeto de que puedan retirarse para facilitar su limpieza.

20 7.- Colchón higiénico según las reivindicaciones anteriores, caracterizado por que la cubeta presenta en unos de sus extremos un tubo de desagüe que, durante el uso del colchón, queda doblado y retenido debajo de la lámina superior.

8.- Colchón higiénico para bebés.

25 Esta memoria consta de seis páginas, escritas por una sola cara.

BARCELONA, 14 SEP. 1948

P.A.

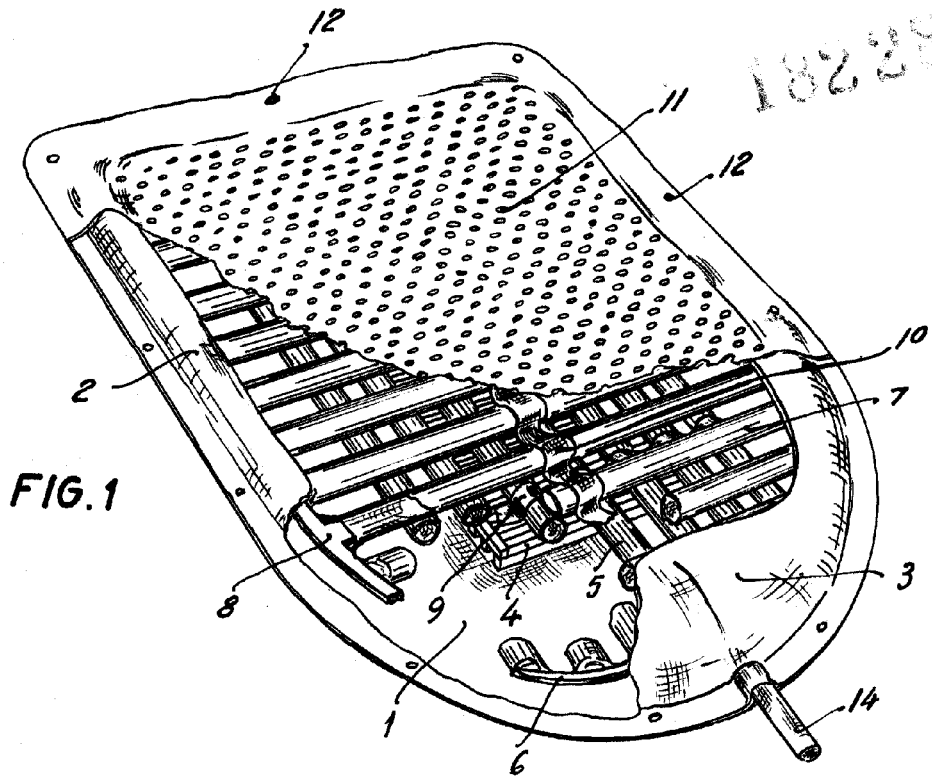
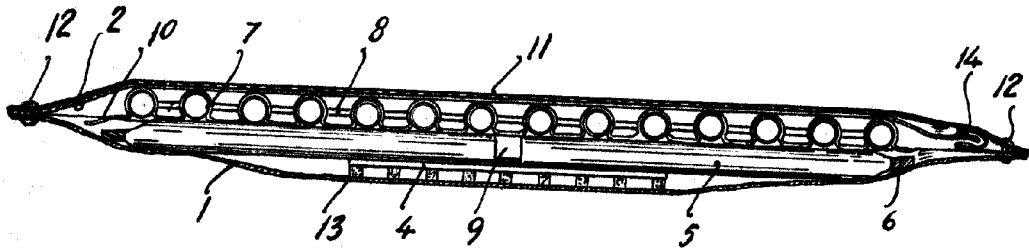

FIG. 1

FIG. 2



V. A.  
*[Handwritten signature]*