

18211



H/V.

MEMORIA DESCRIPTIVA

que se acompaña a la solicitud de un modelo de utilidad por veinte años en España, por: "Util exprime-zumos y para cortar tiras o rebanadas de tubérculos, frutos o análogos", a favor de Don Javier Mohániz Aristizabal, residente en Madrid, Alcalá, 77.--

El presente modelo de utilidad se refiere a útil exprime-zumos que permite extraer de los frutos tales como limones, naranjas, etc, su jugo y al mismo tiempo cortar tiras o rebanadas de tubérculos, frutos o análogos.

5 Este útil presenta varias ventajas sobre todos los conocidos y destinados a fines análogos, entre las cuales destacan como principales: el que el jugo puede obtenerse en gotas solo, si así se desea; el que el fruto queda formando un todo cerrado con el aparato, del que el jugo no puede salir ni estropearse, por lo que se le
10 puede utilizar en varias veces e incluso en varios días conservándole fresco; el que se le obtiene siempre completamente claro, puro, limpio y sin pepitas o huesos.

Las aplicaciones del útil reivindicado, dado como él funciona,



1948

son variadas; lo mismo puede emplearse para obtener naranjadas o limonadas, agotando el zumo de los frutos utilizados, que para preparar ensaladas, salsas, mayonesas, rociar pescados, para las ostras, etc., etc., o en otras aplicaciones similares.

5 Puede fabricarse en material plástico (baquelita) resultando irrompible, fácil de limpiar y por tanto higiénico.

Para mayor claridad concretaremos las características de su organización con referencia a las adjuntas figuras, correspondientes a una de sus formas de ejecución preferentes; pero que no tienen carácter alguno limitativo, sino únicamente el de un ejemplo de realización utilizado a los fines indicados, ya que tanto en su tamaño y forma como en los detalles de su presentación y organización pueden hacerse cuantas modificaciones se estimen pertinentes en cada aplicación concreta y mientras esas variaciones no afecten a la esencialidad reivindicada darán lugar a variantes igualmente comprendidas y protegidas por el presente registro.

Las figuras 1ª y 2ª presentan en perspectiva esquemática el alzado del conjunto del útil desde dos puntos de vista correspondientes a su frente y a un costado. En la parte superior de la figura 1ª se muestra además una sección del útil que pone de manifiesto que es hueco.

La figura 3ª muestra la proyección en planta de la base del útil.

Con referencia a dichas figuras y a los números que sobre ellas designan las distintas partes del útil representado, su descripción y empleo es como sigue:

El útil consiste en una pieza hueca 1 en forma de tubo que en su parte superior tiene practicada dos ventanas laterales 2 y otra 3 que remata el útil. Las aristas 4 de estas ventanas pueden ser cortantes para efectuar su correspondiente acción sobre los frutos



o similares que se trabajen con el útil.

En la parte media del cuerpo de éste, va dispuesta una estría helicoidal 5 que coopera en el avance del fruto a lo largo del útil, al mismo tiempo que le obliga a soltar su zumo.

5 El reborde 6 hace de tope que limita el descenso del fruto encajado en el útil, a cuyo efecto su posición está de acuerdo con el tamaño usual de los frutos a que principalmente está destinado el referido útil.

10 Finalmente la base del mismo presenta los salientes 7 que guían y conducen el zumo exprimido.

Afilando los bordes 8 de la ventana 5 el útil puede servir para cortar tiras o rebanadas de tubérculos, frutos, etc.; y reforzando su parte interior con unas tiras cortantes puede conseguirse con él dibujos especiales en el corte de tales productos.

15 Para utilizar el útil en su fin primordial de exprime-zumos, si por ejemplo se trata de obtener el de un limón, se colo éste contra el útil de modo que por su ventana 5 entre el llamado pezón del limón (es decir, la parte opuesta a por donde pende el fruto del árbol) y apretando el fruto contra el útil, éste va penetrando en 20 aquel hasta que después se enrosca en la estría 5 y, según se desee obtener solo unas gotas de zumo o todo él, se prolonga tal operación de modo conveniente.

Procediendo de tal modo, el limón o fruto similar, queda encajado en el útil y dispuesto para continuar la operación cuando sea conveniente, lo que comprueba las ventajas señaladas al principio de esta memoria.

El zumo así obtenido resbala por la parte inferior del útil y cae guiado entre los resaltes 7.

18211



N O T A

El presente modelo de utilidad comprende las siguientes reivindicaciones:

1.- Util exprime-sucos y para cortar tiras o rebanadas de tubérculos, frutos o análogos, caracterizado porque está constituido por una pieza hueca en forma de tubo, que en su parte superior tiene dos ventanas laterales y otra que remata el útil, pudiendo los bordes de las tres ventanas ser cortantes, de modo adecuado para efectuar su correspondiente acción sobre los frutos o análogos que se trabajen; mientras que en la parte media presenta una estría helicoidal, debajo de la cual, el cuerpo útil, tiene un reborde que sirve de tope que limita la penetración del útil en el fruto trabajado, terminado ese cuerpo, en su base, en unos resaltes a modo de pitorros que guían y conducen el succo obtenido.

2.- Util exprime-sucos y para cortar tiras o rebanadas de tubérculos, frutos o análogos.

Según se describe y reivindica en la presente memoria descriptiva y se ilustra con los dibujos que a la misma se acompañan.

Consta esta memoria de cuatro hojas foliadas y escritas a máquina por una sola de sus caras.

Madrid, a 2 de Octubre de 1948.

GUILLERMO ROKE
D.A.



1911

18211

Fig. 1.

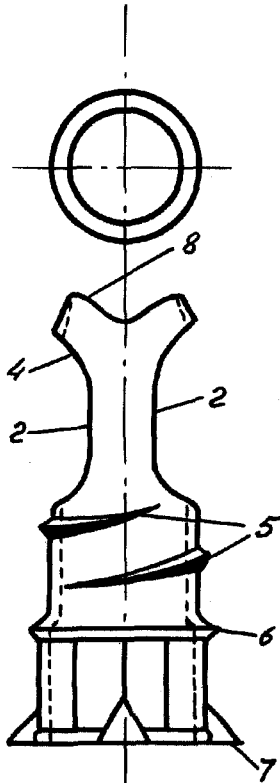

Fig. 2.

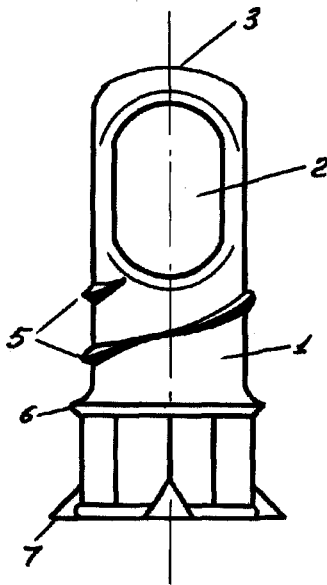
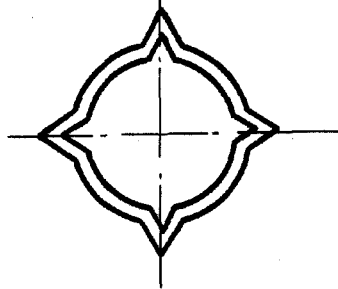

Fig. 3.



ESCALA VARIABLE

Cluny