

187402



SE/.

Memoria Descriptiva

para un modelo de utilidad por veinte años en España, por:
" Baldosas ", a favor de Don Luis Fernández Gómez, residente en Bilbao (Vizcaya), Diputación, 3.-

.

5 El presente modelo de utilidad se refiere a un nuevo tipo de baldosas, de materias plásticas a base de resinas sintéticas, provistas de elementos de fijación, fabricados solidariamente con ellas, que permiten emplearlas lo mismo en cubrir suelos, que paramentos verticales, techos, empanelados y zócalos y que pueden adoptar las formas y coloraciones que en cada caso se estimen oportunas.

10 Mediante las baldosas del modelo que se reivindica, se resuelve el problema de fabricar baldosas de materiales plásticos, lo que hasta la fecha había tropezado con la dificultad de su sujeción. Al obtenerlas de tales materiales, con los elementos de fijación solidarios y características reivindicadas, se logran

18,202



-2-

las ventajas que el empleo de tales materiales plásticos lleva consigo, al permitir obtenerlas de toda clase de formas, gran variedad de dibujos sobre su superficie y con posibilidad de darlas un pulimento que las asemeje al mármol; todo ello, unido a una gran comodidad de sujeción sobre la masa, que las hace comportarse como azulejos y baldosas corrientes. Además, cuando el lugar en que se utilicen lo permita, pueden también pegarse directamente mediante una sustancia adherente adecuada.

Concretaremos las características de las baldosas que se reivindican, con referencia a las adjuntas figuras, correspondientes a alguna de sus formas de ejecución preferente; pero que no tienen carácter alguno limitativo, sino únicamente el de un ejemplo de realización a los fines que se indican, ya que como hemos indicado, las formas, tamaños, colores y disposición de los elementos de fijación, se establecerán en cada caso como sea pertinente, para la aplicación concreta a que se destinan las baldosas, y mientras las modificaciones hechas en ellas no afecten a la esencialidad reivindicada darán lugar a variantes de las mismas igualmente comprendidas y protegidas por el presente registro.

La fig. 1ª muestra la vista esquemática en perspectiva de una baldosa plana, del modelo reivindicado y otra curvada en uno de sus bordes.

La fig. 2ª muestra, en esquemas parciales, las diversas formas que pueden adoptar los elementos de fijación solidarios de las baldosas.

La fig. 3ª se refiere al montaje que se realiza cuando se utilizan placas lisas sobre guías o maestras, metálicas o de madera.

Con referencia a dichas figuras y a los números que sobre ellas designan las distintas partes de los elementos representados



su descripción es como sigue:

Lo mismo si se trata de la baldosa plana 1 que de la 2, dota-
da de una terminación curva, tiene en su parte inferior los ner-
vios 3 destinados a servir como elementos adherentes con la mate-
ria que haga de masa interpuesta entre la baldosa o placa y el sue-
lo o muro a revestir. La forma de la baldosa puede ser rectangular,
cuadrada, poligonal o la que sea conveniente para, con los dibujos
adecuados, servir el cometido ornamental que se desee. También el
remate en vez de ser el curvado de la baldosa 2 de la fig. 1 pue-
de ser biselado, ondulado o como sea mas conveniente.

En lugar de los nervios 3, la parte inferior de la baldosa
puede llevar como elemento de sujeción diversas piezas que cumplan
tal fin como son: el pitón roscado 4, fig. 2, el acanalado 5, los
nervios cruzados 6 o piezas en forma de cola de milano 7; así como
también estrias de sección rectangular 8 o triangular 9. En todo
caso estos elementos de fijación son de la misma materia plástica
que la baldosa o placa y forman con ella una sola pieza que se ob-
tiene por moldeado y prensado simultáneo.

Si se tratase de las placas lisas 11, pueden sujetarse con
las guías o piezas maestras 10, en las que encajan dichas placas
que forman el revestimiento.

N O T A
=====

El presente modelo de utilidad comprende las siguientes rei-
vindicações:

1.- Baldosas, caracterizadas porque forman una sola pieza la
placa o baldosa propiamente dicha y los nervios o elementos de
fijación de la misma, obtenida por moldeado y prensado simultáneo
de una materia plástica a base de resinas sintéticas; pudiendo esos

18202

-4-

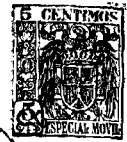

elementos de fijación, solidarios de la baldosa, consistir en nervios longitudinales, apéndices roscados o acanalados, nervios cruzados, piezas en forma de cola de milano o estrias de sección rectangular o triangular o cualesquiera otros salientes que se presenten a la sujeción de las baldosas al quedar incrustados en la materia que haga de masa interpuesta entre la baldosa o placa y el suelo o muro a revestir.

2.- " B a l d o s a s " .

Según se describe y reivindica en la presente memoria descriptiva y se ilustra con el plano que a la misma se acompaña.

Consta esta memoria de cuatro hojas foliadas y escritas a máquina por una sola de sus caras.

Madrid, 30 de Septiembre de 1.948.

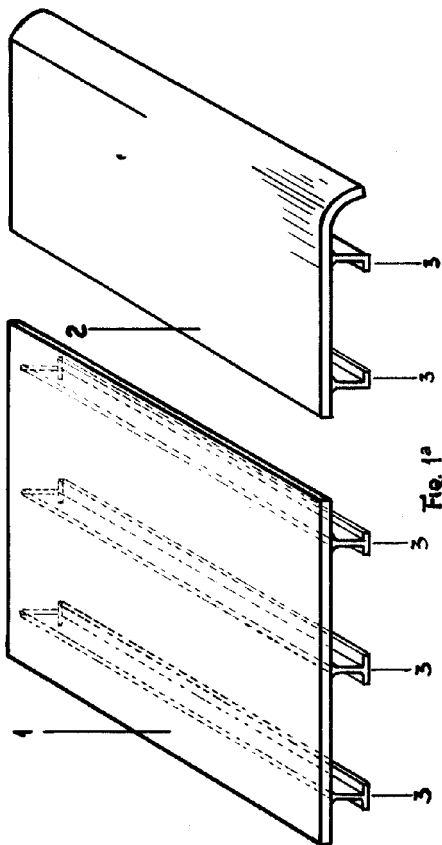

Fig. 1a

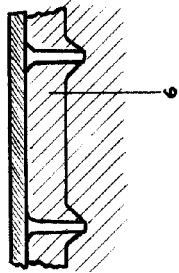
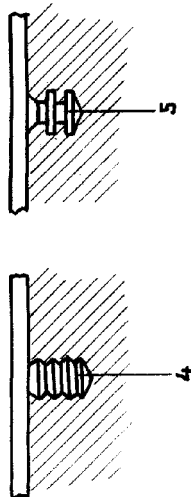

Fig. 2a

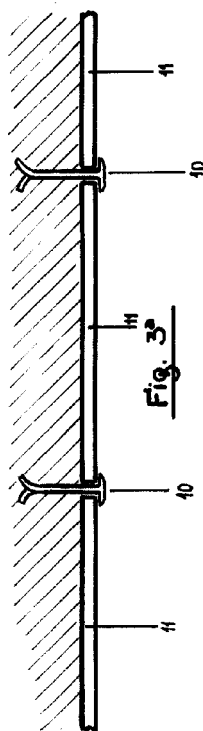
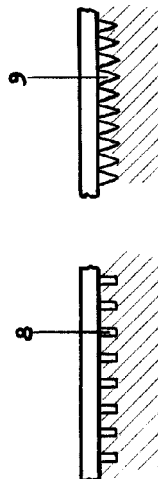
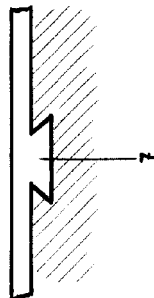

Fig. 3a

ESCALA VARIABLE