



H/V.

18197

MEMORIA DESCRIPTIVA

que se acompaña a la solicitud de un modelo de utilidad por veinte años en España, por: " CAJA - ESTUCHE ", a favor de Don Alfonso Villanueva Vadillo, residente en Burgos, Plaza José Antonio, 48.-

=====

5 El presente modelo de utilidad se refiere a una caja-estuche en la cual la caja propiamente dicha encaja a cola de milano en la tapa, que al efecto se prolonga a uno y otro lado en laterales de forma adecuada, completándose además el ajuste mediante un resalte, de la parte anterior de la caja, que al cerrarla se encaja en un re-  
bajo dispuesto al efecto en la referida tapa. Tal caja puede esta-  
blecerse en material plástico y entre las múltiples aplicaciones a  
que se presta es interesante la que tiene como estuche para pasti-  
llas o comprimidos, en cuyo caso en la parte inferior de la caja  
10 propiamente dicha puede llevar alveolos o rebajos de forma y tama-  
ño adecuados.

Dentro de las características que se reivindican pueden fabri-  
carse cajas de muy distinto tamaño según la aplicación concreta a

18197

2.-



1948

5 que se destinen, utilizando en cada caso el material mas conveniente y con los detalles de presentación y organización que se deseen; pero como tales modificaciones no afectan a la esencialidad reivindicada las diversas cajas o estuches que así se establezcan estarán igualmente comprendidas y protegidas por el presente registro.

En esta idea las adjuntas figuras corresponden únicamente a una forma de ejecución sin carácter alguno limitativo, que presentamos a título de ejemplo de realización para mayor claridad y concreción de esta memoria descriptiva.

10 La figura 1ª representa una vista en perspectiva del conjunto de la caja a medio abrir.

La figura 2ª corresponde a la proyección en planta de la misma caja, vista por la parte superior.

15 La figura 3ª muestra una sección transversal de la caja encajada en su tapa.

Con referencia a dichas figuras y a los números que sobre ellas designan las distintas partes de la caja representada su descripción es como sigue:

20 La caja 2 presenta sus laterales 4 inclinados, para su encaje a cola de milano en la tapa 1, que a tal efecto presenta el hueco correspondiente, cerrado por su parte posterior.

25 Además la caja tiene en el borde superior de su parte anterior el saliente o apéndice 5, que al cerrar la caja se encastra en el rebajo 6, con lo que complementa el ajuste y cierre al mismo tiempo que sirve de resalte para facilitar la operación de abrir la caja.

La caja representada serviría para alojar pastillas o sellos a cuyo efecto lleva practicado en el fondo de la caja 2 los alveolos o alojamientos 3.

- - - - -

18197

3.-



N O T A.-  
=====

El presente modelo de utilidad comprende las siguientes reivindicaciones:

5 1.<sup>a</sup>.- Caja-estuche caracterizado porque está constituido por la caja propiamente dicha, que tiene sus laterales inclinados para encajar a cola de milano en los que al efecto están dispuestos en la tapa, la cual a su vez presenta en su lado anterior la entrada para tal encaje y está cerrada por la parte posterior para servir de tope a la caja cuando se la encaja totalmente en su alojamiento.

10 2.<sup>a</sup>.- Caja-estuche según la reivindicación anterior, caracterizado porque como complemento del encaje reivindicado la parte anterior de la caja lleva en su borde superior un resalte o apéndice que al cerrar la caja se ajusta en un rebajo practicado al efecto en la tapa; pudiendo además llevar el fondo de la caja los alojamientos o alveolos convenientes para el ajuste de los elementos  
15 que deba contener.

3.<sup>a</sup>.- "Caja-estuche "

Según se describe y reivindica en la presente memoria descriptiva y se ilustra con los dibujos que a la misma se acompañan.

20 Consta esta memoria de tres hojas foliadas y escritas a máquina por una sola de sus caras.

Madrid, a 30 de Septiembre de 1948.

118197

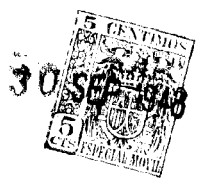

Fig. 1.

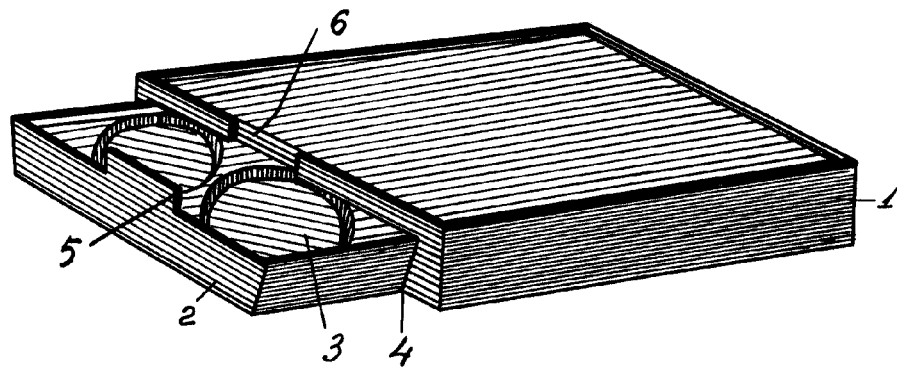

Fig. 2.

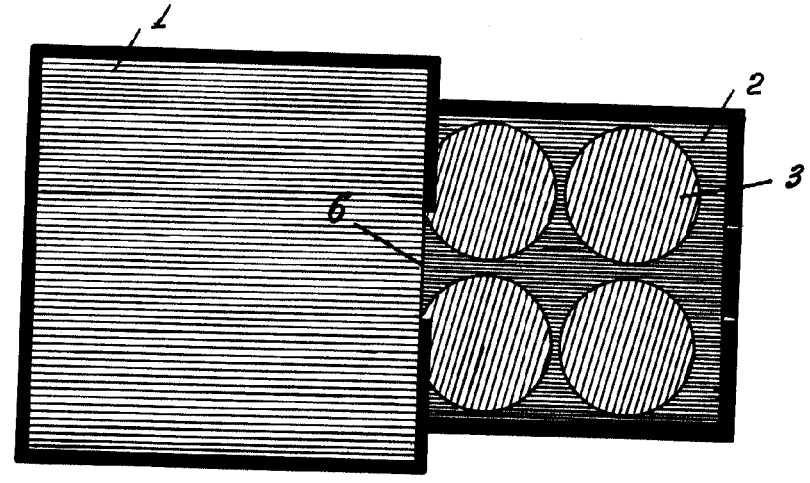
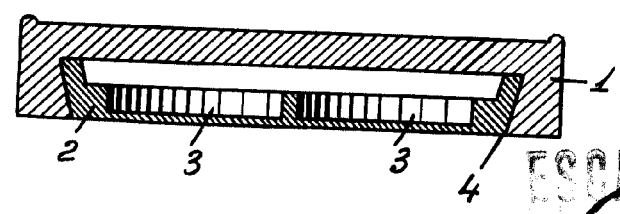

Fig. 3.



ESCALA VARIABLE  
*Alfonso*