

18135

18135



Memoria Descriptiva

Correspondiente a un MODELO DE UTILIDAD que por un periodo de veinte años se solicita a favor de

DON RAMÓN ARAGONÉS PIFARRE

domiciliado en Madrid, calle de la Cruz 6, para

UN JUGUETE ELÉCTRICO

El presente modelo tiene por objeto la protección en España de un juguete eléctrico, cuya descripción para mayor claridad pasamos a efectuar con sujeción al plano que unido a la presente memoria se acompaña.

5 Está constituido por una pieza o armadura -A- hueca, que adopta la forma de un animal. En el lugar correspondiente a los ojos, va acoplada una bombillita que se enciende mediante el contacto de una pila -C- transmitido por conducto de las pletinas -D- y -F- que accionan sobre el carbón y el metal de la pila respectivamente. La pletina -D- va ajustada
10 en los ejes -H- que forman un solo cuerpo con la pieza o armadura exterior -A-.

Igualmente la pieza -F- que debe establecer el contacto con el metal de la pila, va ajustada a la pared interna de la
15 pieza -A- por medio de un pivote -I-. El extremo de esta pieza metálica -F-, apoya contra un saliente de la pieza -E- que constituye el rabo del animal que representa la figura -A-. Esta pieza -E- gira sobre un eje -J-.



Su funcionamiento es el siguiente:

20 Una vez colocada la pila -C- en el interior de la pieza principal -A-, basta pulsar hacia abajo el apéndice -E-, el cual, girando sobre su eje -J- obliga a la pletina -F- a efectuar contacto con el metal de la pila -C- formando circuito y encendiendo la bombilla -B-. Para apagar, basta soltar
25 la pieza -E-, la cual vuelve a su posición primitiva en virtud de la presión que sobre la misma ejerce la pletina -F-.

Para cubrir la abertura existente en la pieza -A- en su parte inferior, destinada a introducir la pila, lleva una tapa corredera -G-.

30

N O T A

Descrito que queda el modelo, se considera que su objeto debe de recaer sobre las siguientes

R E I V I N D I C A C I O N E S

- 35 1ª. UN JUGUETE ELECTRICO caracterizado por una armadura que adopta la forma de un animal, y en cuyo interior lleva acoplada una pila eléctrica que al formar circuito enciende una bombilla alojada en el lugar destinado a los ojos.
- 40 2ª. UN JUGUETE ELECTRICO caracterizado por la reivindicación primera y por que el contacto se establece por medio de dos piezas metálicas, las cuáles accionan sobre el carbón y el metal de la pila respectivamente.
- 45 3ª. UN JUGUETE ELECTRICO caracterizado por las reivindicaciones primera y segunda y por que para encender el juguete, basta pulsar hacia abajo un apéndice de la pieza principal que figura ser el rabo del animal representado, y el cual al gira sobre su eje interior, establece el contacto que enciende la bombilla, bastando soltar dicho apéndice para que esta se apague, volviendo a su posición primitiva.
- 4ª. UN JUGUETE ELECTRICO.



50

Tal y como queda descrito en la presente memoria que consta de tres hojas mecanografiadas escritas por una sola cara y plano que unido a la misma se acompaña.

Madrid a 18 de septiembre de 1948
JUAN DEL VALLE
P.P.

Table

Escalera variable

[Handwritten signature]
Madrid de Septiembre 1948

FIGURA 2.



FIGURA 1.



18135

[Handwritten signature]

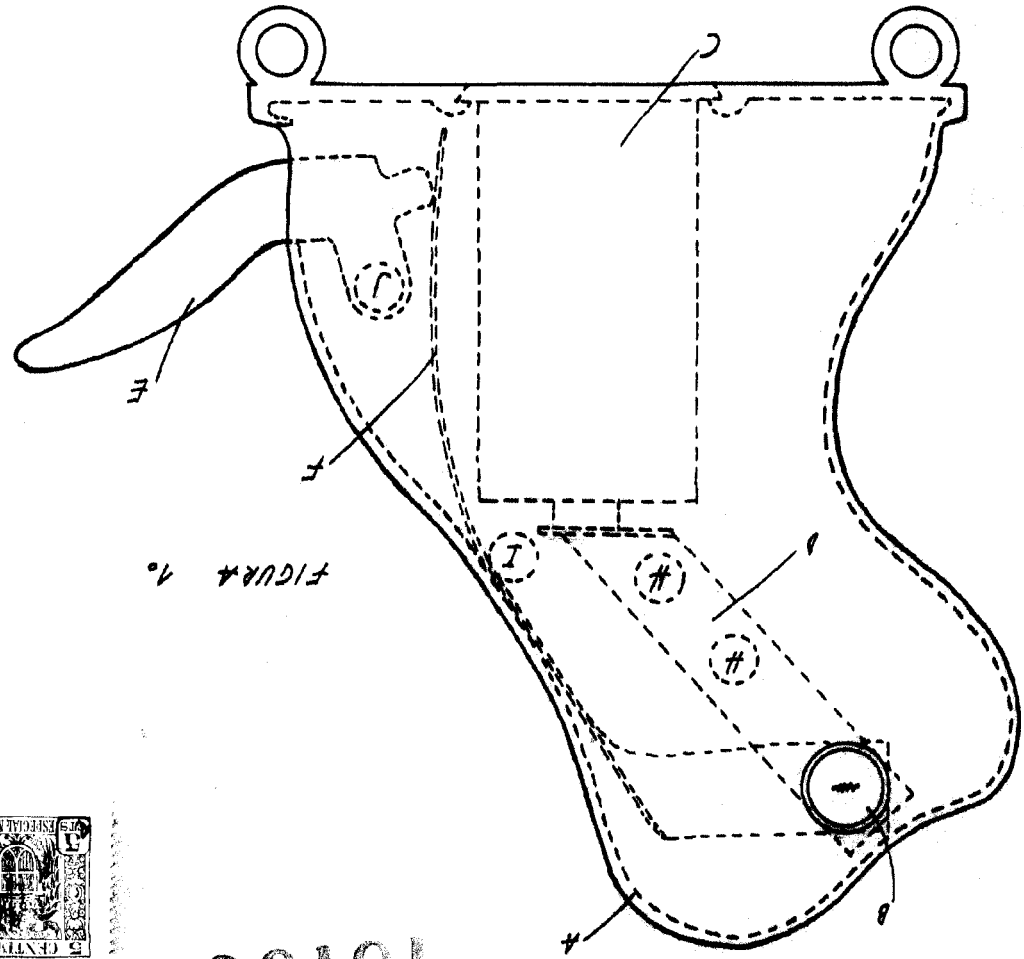
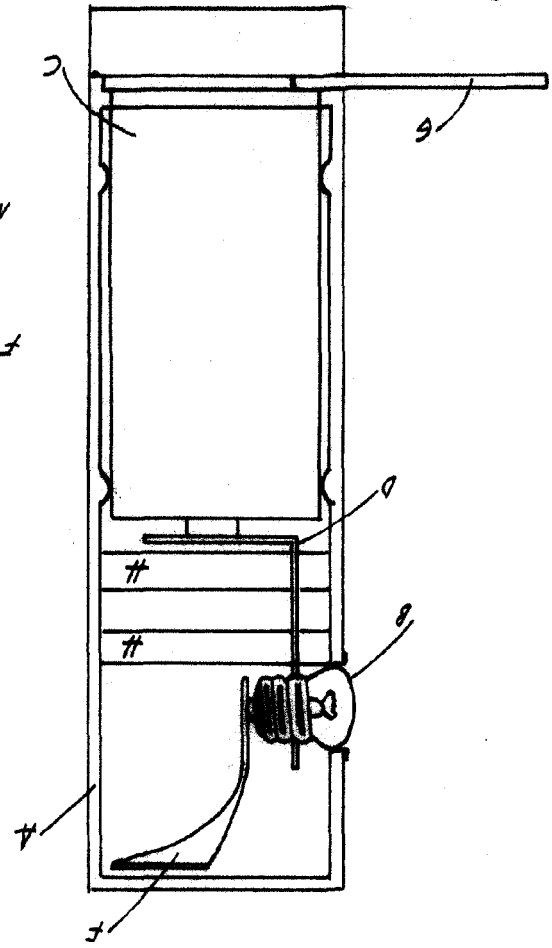
P. RAMON ARAGONÉS