

27



18088

MODELO DE UTILIDAD

por "Pastillas de jabón de tocador con rellenos, también de jabón, de visión permanente".

a favor de Don Enrique ALABART ALABART, domiciliado en
5 Coll Blanch (Barcelona), Progreso, nº 69.

=====
MEMORIA DESCRIPTIVA

10 Tiene exclusiva aplicación el modelo de utilidad que nos ocupa en aquellos casos en que, como ocurre en los jabones de tocador, las pastillas son configuradas por presión. Ocurre generalmente en estos casos, que el fabricante estampa en relieve en una o en ambas caras de mayor superficie de la pastilla, los elementos que las distinguen de

27



sus similares, como marcas, nombre comercial o simples ele-
 mentos decorativos, pero a poco de ser usada la pastilla,
 desaparecen dichos distintivos quedando anónimo su origen
 de fabricación. Se ha intentado subsanar este inconvenien-
 5 te adheriendo en una de las superficies de la pastilla o
 incorporándola cerca de ella, una etiqueta de papel en la
 que van inscritas las marcas y demás protegida mediante
 substancias insolubles, pero ello presenta también el in-
 conveniente de que la pastilla solo se desgasta por una so-
 10 la cara restándole por tanto poca superficie útil, apar-
 te de que facilmente salta la etiqueta quedando nula su fun-
 ción.

Con el presente modelo de utilidad se logra apro-
 vechar siempre para sus fines la total superficie de la pag-
 15 tilla y que las marcas y elementos decorativos en ella dis-
 puestos, tengan permanencia en la misma durante toda su vi-
 da, lo cual tiene verdadera importancia bajo el punto de vis-
 ta propagandístico puesto que siempre se vé en ella la marca
 de origen o los elementos decorativos que la adornan y dis-
 20 tinguen.

En el dibujo que se acompaña aparece representada
 a modo de ejemplo, una pastilla constituida de acuerdo con
 el modelo de utilidad a que venimos refiriéndonos, siendo en
 tal dibujo: Fig. 1, una vista externa; Fig. 2, también una
 25 vista externa mostrando de trazos la masa incorporada en el
 cuerpo de la pastilla; y Fig. 3, una sección longitudinal de
 la misma.

Caracteriza el modelo de utilidad que nos ocupa,
 el hecho de llevar interpuesta la masa -l- de la pastilla,
 30 preferentemente en sentido transversal entre sus dos caras



- 3 -

18088

27

-2-2'- de mayor superficie y configurando los elementos distintivos deseados, una o varias masas -3- que siendo tambien de jabón de idéntica o parecida calidad que el de la masa general -1-, esté o estén coloreadas mediante colorantes adecuados bajo tonos distintos de los de la masa -1- que las envuelve, dándose la circunstancia de poder alcanzar dicha incorporación una profundidad adecuada como se vé en la Fig. 3, de los dibujos o bien atravesando totalmente la pastilla.

10

Resulta de ello que con el uso, el desgaste de la pastilla es normal pero siempre destacando sobre el fondo general, las masas, tambien de jabón, incorporadas y previamente teñidas de color distinto del de fondo.

15

El modelo de utilidad descrito podrá ejecutarse con cualquier calidad y clase de jabón, tomando la pastilla cualquier forma y siendo cualquiera el perfil dado a las masas de jabón coloreado interpuestas configurando nombres o dibujos o ambas cosas a la vez.

N O T A

=====

20

Se reivindica como objeto del presente modelo de Utilidad:

1º.- Pastillas de jabón de tocador con rellenos, tambien de jabón, de visión permanente, caracterizadas por el hecho de llevar interpuesta la masa (1) de la pastilla, prefe-

18088

27



rentemente en sentido transversal entre sus dos caras (2-2') de mayor superficie y configurando los distintivos (nombres o/y dibujos) deseados, una o varias masas tambien de jabón, coloreadas en color distinto del de la masa general (1) o de fondo que las envuelve, pudiendo alcanzar dicha interposición una profundidad cualquiera a partir de una de las caras de la pastilla y aún atravesar a ésta totalmente.

29.- PASTILLAS DE JABON DE TOCADOR CON RELLENOS, TAMBIEN DE JABON, DE VISION PERMANENTE.

Y todo cuanto afecte a la esencialidad de lo mostrado en el adjunto dibujo y descrito en la presente memoria que consta de cuatro hojas foliadas y mecanografiadas por una sola cara.

Barcelona, 27 agosto 1948.

ENRIQUE ALABART ALABART

p/a



FIG. 1

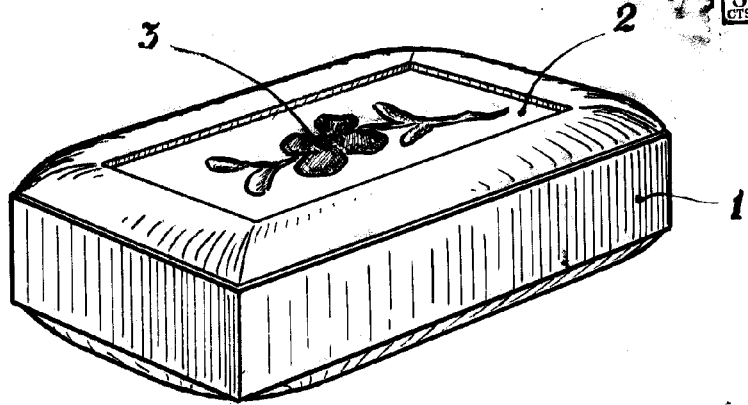

FIG. 2

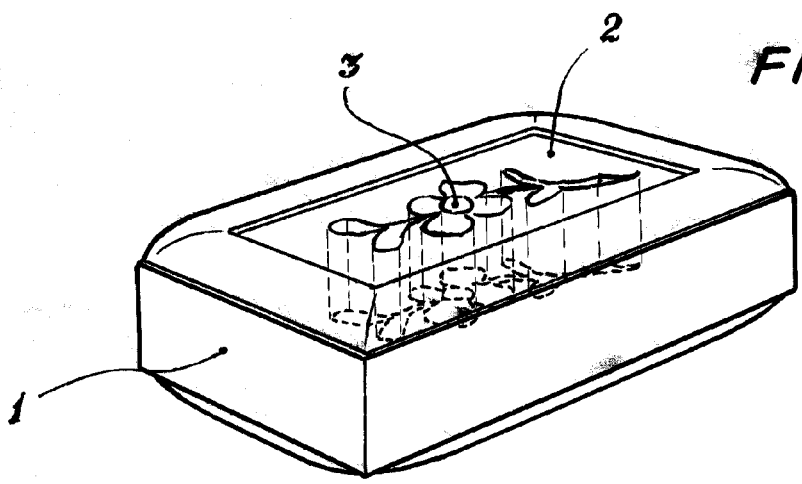
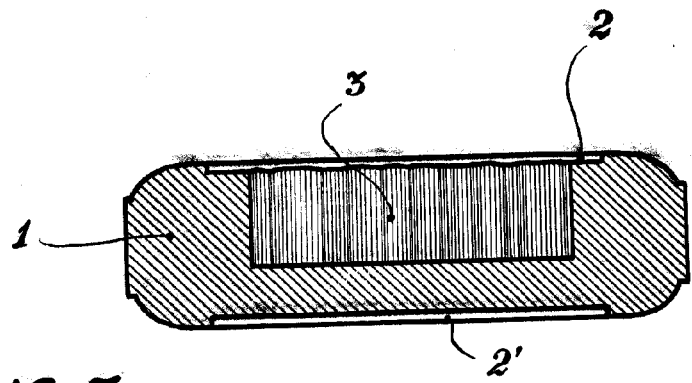

FIG. 3



BARCELONA, 27 DE AGOSTO DE 1948.

P.A.

[Handwritten signature]

ESCALA VARIABLE