



18085

MODELO  
DE  
UTILIDAD

para "UN CALENDARIO DE SOBREMESA, FICHERO Y BLOC CONJUNTAMENTE",  
a favor de Don José Legua Roca, domiciliado en Barcelona, ca-  
lle de Balmes, 449.

- . -

MEMORIA DESCRIPTIVA

El presente modelo de utilidad se refiere a un calen-  
dario de sobremesa, fichero y bloc conjuntamente.

La característica del modelo que se describe consiste  
en perfeccionar notablemente los actuales calendarios de sobre-

5. mesa, en los que, como es sabido, pueden anotarse en la hoja del día, o en otros por venir, los asuntos o trabajos a realizar. Sin embargo, hay asuntos que permanecen sin resolver varios días, o que su resolución abraza un período de días más o menos largo, en cuyo caso la misión y objeto del calendario ordinaria de sobremesa cae en defecto.
- 10.

Con el modelo se evitan estos inconvenientes, toda vez que contíguo al bloque de calendario va un bloque en blanco y, además, sirviendo de fondo al conjunto, queda constituido un fichero de tarjetas recambiables, en el cual se anotan

15. los asuntos de duración o permanencia, que serán recordados



mientras tanto permanezca la ficha de los mismos.

Como complemento se dispone una tarjeta de teléfonos, con los más usuales, a fin de evitar en lo posible el manejo de la guía telefónica.

5. Para facilitar la explicación, se acompaña a la presente memoria una lámina de dibujos, en la cual se ha representado un caso de ejecución, que se cita solamente a título de ejemplo.

En el dibujo:

10. la figura 1ª representa, en vista lateral alzada, la sección longitudinal del conjunto; y

la figura 2ª indica la vista en perspectiva del nuevo calendario-bloc-fichero.

15. Consiste el modelo en una base de resina artificial u otro material apropiado, formando una parte plana, preferentemente inclinada -1-, en la cual se halla colgado el bloque calendario -2-, merced a una lámina metálica o similar -3-, ligeramente curvada hacia arriba, y que atraviesa el ojal o ranura -4-, de que van provistas las hojas de dicho calendario, situada en el borde superior de las mismas.
- 20.

El bloque de notas -5- es análogo al bloque calendario, y está sostenido de igual manera.

25. Con esta disposición de fijación de los dos bloques, las hojas se van arrancando o desprendiendo, sin volverlas, como es conocido en los actuales calendarios.

Como respaldo al conjunto existe el cajetín vertical -6-, en donde tienen cabida las fichas -7-, en disposición escalonada, para dejar visible su borde superior; este escalonamiento puede lograrse, sea por desigual tamaño de las fichas, o bien porque el fondo del cajetín esté también escalonado.

30/



13 SEP 1948

18085

Tras las fichas se dispone una tarjeta -8- para anotación de teléfonos.

Las fichas van agrupadas según convenga, por ejemplo, en tres grupos de 50 fichas cada uno, y adecuadas para la anotación en ellas de los asuntos pendientes de resolución.

El modelo, dentro de su esencialidad, puede ser llevado a la práctica en otras variaciones, a las cuales alcanzará igualmente la protección que se recaba. Podrá, pues, ser construido en cualquier forma y tamaño, empleando para su fabricación los materiales y medios más adecuados a cada caso: por quedar todo éllo comprendido dentro del espíritu de las reivindicaciones.

N O T A

Descrito el objeto y utilidad de la invención, lo que se declara como no divulgado ni practicado en España, comprende las siguientes reivindicaciones:

1ª.- Un calendario de sobremesa, fichero y bloc conjuntamente, caracterizado esencialmente por estar constituido por una base soporte de resina artificial u otro material, formando un plano anterior, sobre el cual se acondicionan un bloc calendario y un bloc en blanco, quedando como respaldo de los mismos un cajetín vertical, en el que se colocan grupos de fichas escalonadas, para constituir un fichero para asuntos pendientes.

2ª.- Un calendario de sobremesa según la anterior reivindicación, en el que, las hojas del calendario, así como las





Fig. 1º

18.085

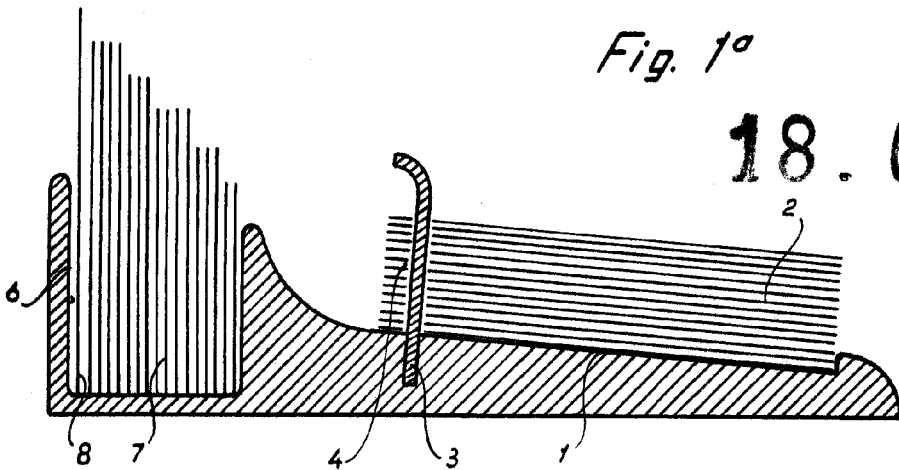
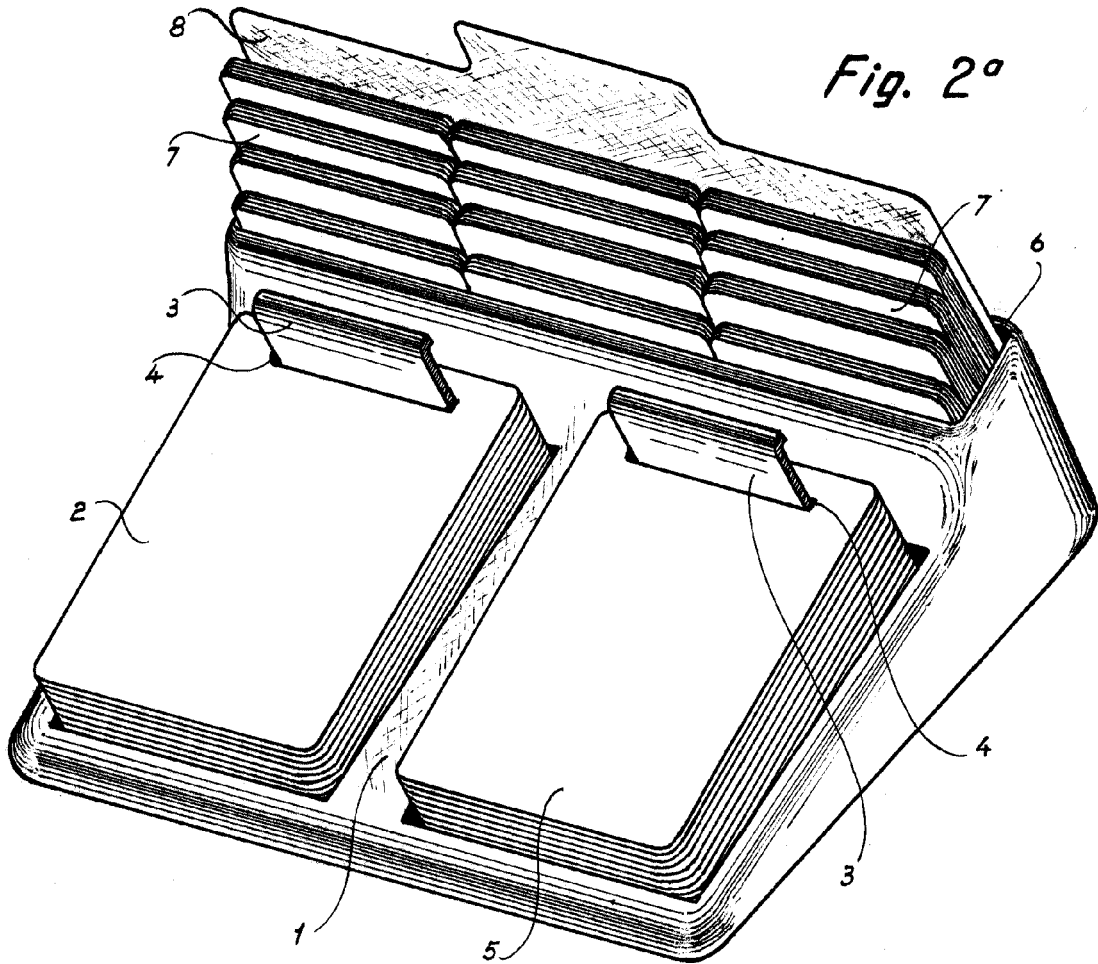

Fig. 2º



Madrid, 13 Sepbre. 1948

Jaime Isern

pp.