



18079

Este envase va provisto de una aleta (4), con objeto de facilitar la introducción de la pestaña (5) en su posición de cerrado (fig 2,6).

15

Descrita así la naturaleza y características del objeto de la presente memoria, es de significar que el mismo podrá fabricarse en las formas y materiales que más convengan, siendo de señalar las siguientes

REIVINDICACIONES

"20

1ª. Envase articulado para chinchetas y similares, caracterizado por una envoltura, provista de una aleta que, una vez plegada, facilita la introducción de su pestaña en la ranura practicada al efecto.

25

2ª. Envase según anterior reivindicación, caracterizado porque, sobre la citada envoltura, va interiormente, pegado o acoplado por otro medio, un taco de corcho u otro material apropiado, de grosor conveniente, donde van fijadas y clasificadas las chinchetas a utilizar.

3ª. ENVASE ARTICULADO PARA CHINCHETAS Y SIMILARES".

30

La presente memoria consta de dos hojas mecanografiadas por una sola cara a las que se unen planos para su ilustración.

Madrid 11 septiembre de 1.948



de de

*[Handwritten signature]*

18079

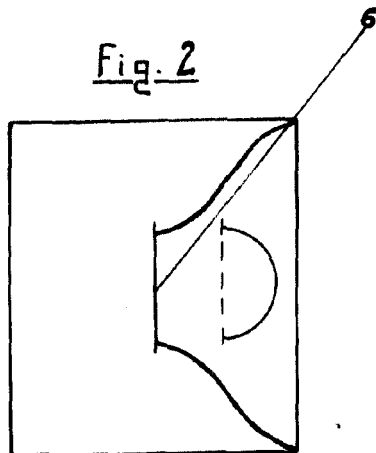
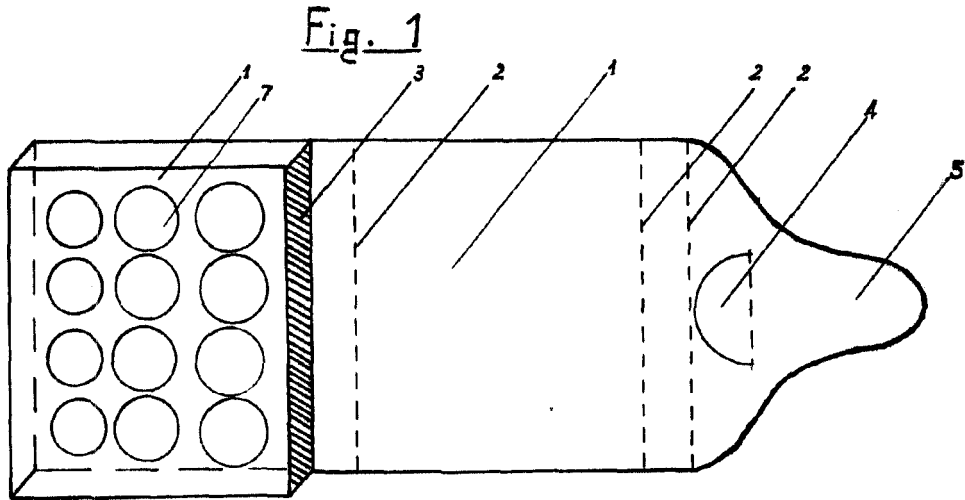

Escala variable.

Madrid, 5 de Septiembre 1948.

Office

*Handwritten notes on the right margin.*