

18077

18077



MEMORIA DESCRIPTIVA

que se acompaña
a la solicitud de

UN MODELO DE UTILIDAD, por veinte años en ESPAÑA,

a favor de

DON JOSE AZANZA GARCIA, domiciliado en ANDOAIN --
(Guipúzcoa).- Villa Vidacr.

por

«UNA DUCHA DE CALENTAMIENTO ELECTRICO» -----

Inventor: el solicitante, de nacionalidad española.

18077.



5

La invención a que se refiere la presente memoria constituye una novedad industrial con características y ventajas que la hacen merecedora del privilegio de explotación exclusiva que por ella se solicita, de acuerdo con las prescripciones del Estatuto vigente de la Propiedad Industrial de 26 de julio de 1.929, texto refundido, publicado en 30 de abril de 1.930.

10

La invención se refiere a una ducha por calentamiento eléctrico, cuya descripción se hace en los párrafos que siguen con ayuda del dibujo que se acompaña. En principio, la ducha referida consiste en medios por los cuales una manivela, al mismo tiempo que cierra el circuito, abre el paso del agua que llena un recipiente provisto de una resistencia eléctrica, ascendiendo el agua caliente al extremo superior de un tubo de salida. La temperatura del agua puede graduarse como luego se indicará y, del mismo modo, el aparato puede dar salida a agua fría.

15

20

En el dibujo que se acompaña se indican las piezas esenciales de la ducha en cuestión. En este dibujo los números representan lo que sigue:

25

30

- 1 - Cuerpo de la ducha.
- 2 - Tapadera.
- 3 - Guarnición de cuero.
- 4 - Núcleo refractario.
- 5 - Enchufe.
- 6 - Tomada.
- 7 - Tuercas.
- 8 - Vástago del enchufe.
- 9 - Tubo guía
- 10 - Tubo de salida.
- 11 - Resistencia.
- 12 - Tornillo de sujeción de los anillos dentados.
- 13 - Distribuidor.

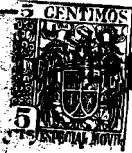

- 35 14 - Tornillos de sujeción del distribuidor.
 15 - Anillos dentados.
 16 - Tuerca del vástago cónico.
 17 - Arandela del vástago cónico.
 18 - Vástago cónico.
 19 - Tornillos de sujeción y de tomada.
- 40 20 - Conectador móvil.
 21 - Conectador fijo.
 22 - Conectador fijo.
 23 - Muelle espiral cónico.
 24 - Cubierta de los conectadores.
- 45 26 - Manivela.
 27 - Empujadura.
 28 - Apoyo aislante de los conectadores.
 29 - Encaje de la cubierta de los conectadores.
 30 - Pasador de aletas.

50 La ducha funciona del modo siguiente: Una vez instalada, la cámara C queda llena de agua. Para hacerla funcionar se gira la manivela 26 hacia la derecha, hasta la posición máxima que el tornillo tope 32 permite. Con esta operación se establece el contacto entre el conectador 20 y los conectadores fijos 21 y 22, de modo que pasa a circular corriente en la resistencia 11, que se calienta por efecto Joule. Simultáneamente, el orificio del vástago 18 abre parcialmente camino al agua que penetra por A, sigue por B e impulsa la que está en la cámara; ésta, que ya ha absorbido el calor desprendido por la resistencia, penetra por D en el tubo central del núcleo refractario y cae caliente de la ducha. En esta posición de la manivela, el agua cae con la temperatura máxima que el aparato permite.

60 Deseando obtener agua menos caliente, basta mover la manivela hacia la izquierda, con lo que va aumentando la entrada de agua a través del orificio del vástago 18. Como

65



aumenta la salida de agua, ésta queda menos tiempo en contacto con la resistencia de la cámara y cae a una temperatura inferior a la precedente.

70

Continuando el movimiento de la manivela, el muelle 23 actúa sobre las conexiones eléctricas y las desliga instantáneamente, cayendo así el agua a su temperatura normal, fría.

75

Se cierra la ducha moviendo la manivela hacia la izquierda hasta el tope.

Por lo que antecede y lo que se observa en el dibujo adjunto, se deducen la utilidad y las ventajas que este modelo ofrece, puesto en comparación con los demás procedimientos existentes.

80

1^o-Su volumen y peso son reducidos, por lo que es un aparato fácil de instalar en cualquier recinto por pequeño que sea, y, además, no exige soportes especiales, bastando enroscarlo al propio tubo suministrador de agua.

85

2^o-No desperdicia energía eléctrica, puesto que el agua ya sale caliente al instante en que se conecta y usa el aparato.

90

3^o-Es muy económico en comparación con los otros dispositivos usados, pues la resistencia consume poca energía eléctrica.

95

4^o-La ducha está construida para soportar tanto una tensión de 110 como de 220 voltios y para cada caso va provista de su resistencia adecuada. Esta cualidad de la ducha eléctrica permite que sea instalada en todas partes, pues es sabido que hay poblaciones cuya energía eléctrica viene con una tensión de 220 voltios.

La invención constituye un verdadero progreso dentro de la industria del ramo, pues aunque existen varios aparatos destinados a cumplir el mismo fin, ninguno de ellos resuelve con la sencillez necesaria los múltiples inconvenien-



100

tes que presenta el calentar agua a medida que sale de un grifo. El aparato descrito se compone de piezas reducidas en número y muy simples de estructura, por los cual quedan eliminados las averías y los deterioros. El funcionamiento es seguro y tan práctico como puede desearse, ya que se gra dúa el paso del agua y el grado de su calentamiento.

105

Por todo lo que antecede, se desea proteger el invento descrito con un privilegio de explotación que impida fáciles imitaciones.

110

Hecha la descripción precedente es preciso añadir que los detalles de realización de la idea expuesta pueden variar, sin que por ello cambie la esencia de la invención, que es la que se desprende de los párrafos que anteceden y la que se reivindica en la siguiente

115

N O T A

En resumen, el Modelo de Utilidad que se solicita, recaerá sobre las reivindicaciones siguientes:

120

1ª - Una ducha de calentamiento eléctrico, caracterizada porque consiste en un recipiente dentro del cual hay una resistencia eléctrica montada sobre un núcleo refractario atravesado por un tubo, efectuándose la entrada de agua por un grifo accionado por una manivela que, a la vez que cierra el circuito, al ser empujada más o menos, deja pasar más o menos agua, la cual al ser calentada por la resistencia asciende hasta la abertura superior del tubo de salida y sale por él y a través de los orificios de la ducha, siendo posible graduar la temperatura del agua, ya que empujando más la manivela saldrá más agua y, por tanto, se calentará menos en el mismo tiempo.

125

130

2ª - Una ducha de calentamiento eléctrico, según la reivindicación primera, caracterizada porque, para que la ducha dé paso solamente al agua fría, basta empujar más la

18077

- 6 -



manivela hasta que quede abierto el circuito, con lo cual la resistencia dejará de calentarse y el agua saldrá totalmente fría.

135

3ª - Se reivindica, por último, como objeto sobre el que ha de recaer el Modelo de Utilidad que se solicita:
«UNA DUCHA DE CALENTAMIENTO ELECTRICO».

140

Todo conforme queda descrito en la presente memoria, que consta de seis páginas escritas a máquina y dibujos que se acompañan.

Madrid, 10 septiembre 1.948

ALONSO UNGRIA

Don José Casanova García

1811

10

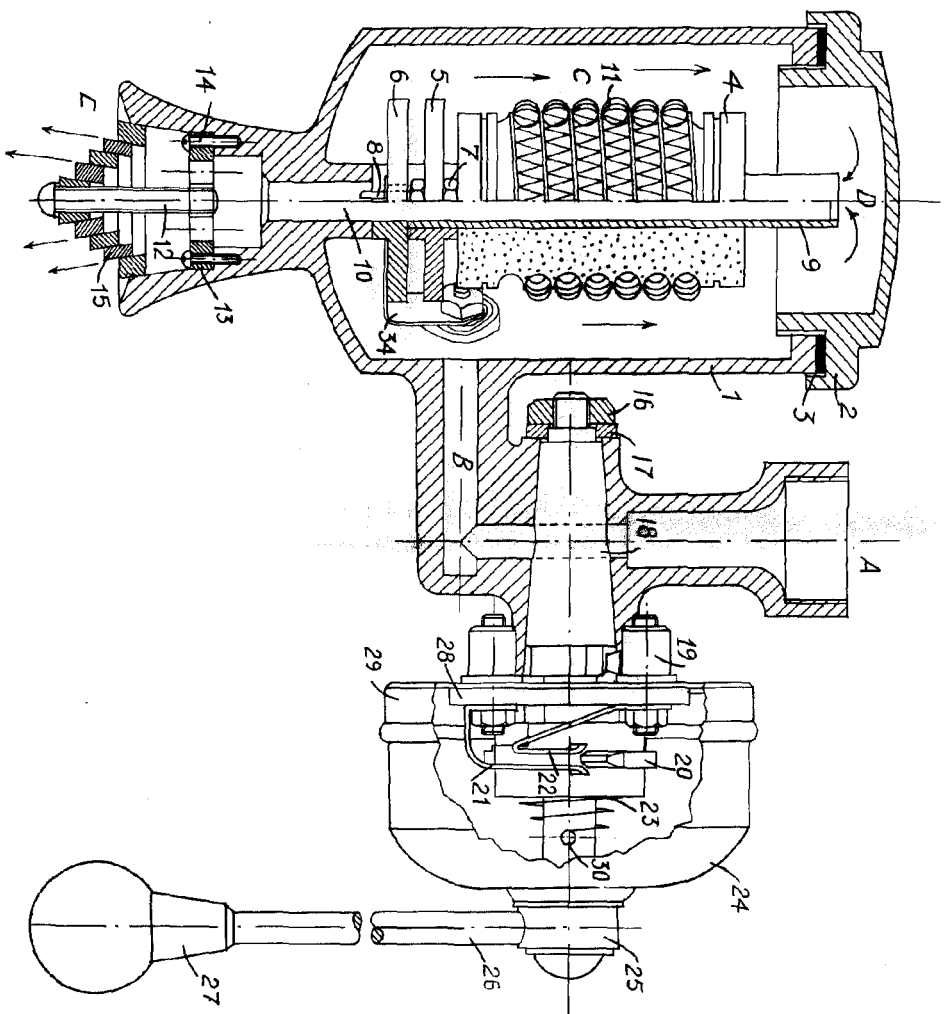

10

hoyos sucesos

10



ESCALA VARIABLE
MADRID, 41 DE *Segunda* DE 1945
MAYORSADE VIKARIN