

18073



18073

MEMORIA DESCRIPTIVA

que se acompaña

a la solicitud de

Un MODELO DE UTILIDAD por VEINTE AÑOS en ESPAÑA,

a favor de

DON JUAN FRANCISCO BLANCO ZABALA, residente en

MADRID, plaza de las Cortes, n.º. 8

por

"UN APARATO PARA LIMPIEZA RAPIDA DE CRISTALES Y
TODA CLASE DE MATERIAS PULIMENTADAS".

Inventor: El solicitante, de nacionalidad española.

-----*****-----



5

La invención a que se refiere la presente Memoria, constituye una novedad industrial con características y ventajas que la hacen merecedora del privilegio de explotación exclusiva que por ella se solicita, de acuerdo con las prescripciones que establece el vigente Estatuto sobre Propiedad Industrial de 26 de Julio de 1.929, texto refundido, publicado el 30 de Abril de 1.930.

10

Este aparato para limpiar cristales y toda clase de material pulimentado, tiene por objeto asegurar una perfecta nitidez en un mínimo de tiempo.

En el dibujo adjunto se aprecian las distintas partes esenciales que constituyen el limpiacristales en una de las múltiples formas que puede revestir.

15

El aparato se compone esencialmente de una tira de goma o materia plástica de un espesor apropiado y consistencia necesaria, con el borde perfectamente liso, embutida en un perfil de material suficientemente fuerte, el cual lleva adosado un mango que puede ser de diferentes dimensiones y formas.

20

No hay que decir que el medio para sujetar la tira de goma o materia plástica o de cualquier material apropiado que se emplee, puede variar, siempre que la referida tira quede suficientemente fija.

25

La operación de la limpieza se efectúa a base del principio de la adherencia de la goma o material equivalente que se emplee, con la superficie humedecida o no que se trate de limpiar.

30

Las ventajas del aparato descrito se comprenden fácilmente. Consisten, sobre todo, en una gran rapidez en el trabajo y en la gran comodidad con que el mismo se realiza. Por este motivo, el trabajo queda mejor hecho y resulta más económico.

Hecha la descripción precedente, es preciso añadir



35

que los detalles de realización de la idea expuesta pueden variar, sin que por ello cambie la esencia de la invención que es la que se desprende de los párrafos que anteceden y la que se reivindica en la siguiente

N O T A

40

En resumen: El Modelo de Utilidad cuyo registro se solicita, recaerá sobre las reivindicaciones siguientes:

45

1ª.- Un aparato para limpieza rápida de cristales y toda clase de materias pulimentadas, caracterizado porque se compone esencialmente de una tira de goma, materia plástica o producto similar, de un espesor apropiado, y con la consistencia necesaria, que tiene un borde perfectamente liso, estando esta tira embutida en un armazón o perfil de material fuerte, el cual tiene en su centro un mango de diferentes formas y tamaños, según convenga, que se utiliza para el manejo del aparato.

50

2ª.- Un aparato para limpieza rápida de cristales y toda clase de materias pulimentadas, según la reivindicación 1ª, caracterizado porque la limpieza se efectúa a base del principio de la adherencia de la goma o materiales referidos sobre la superficie humedecida o no que hay que limpiar, lo que dá por resultado un trabajo rápido y eficaz con todas las ventajas que quedan expuestas.

55

3ª.- Se reivindica, por último, como objeto sobre el que ha de recaer el Modelo de Utilidad que se solicita, "UN APARATO PARA LIMPIEZA RÁPIDA DE CRISTALES Y TODA CLASE DE MATERIAS PULIMENTADAS".

60

Todo conforme queda descrito en la presente Memoria, que consta de tres páginas escritas a máquina y dibujos que se acompañan.

Madrid, 9 de Septiembre de 1948

ALFONSO UNGRIA

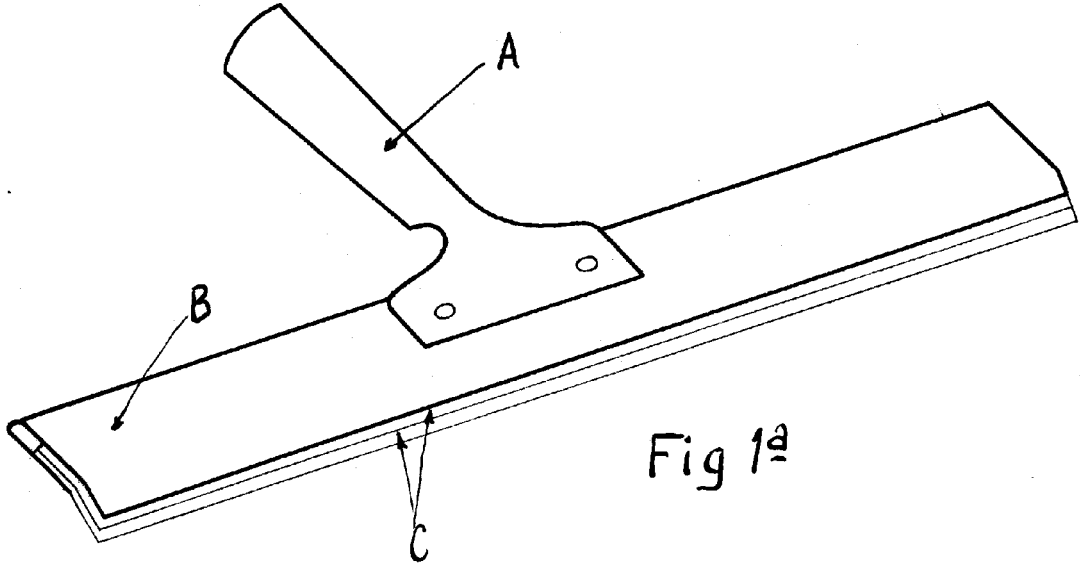

Fig 1ª

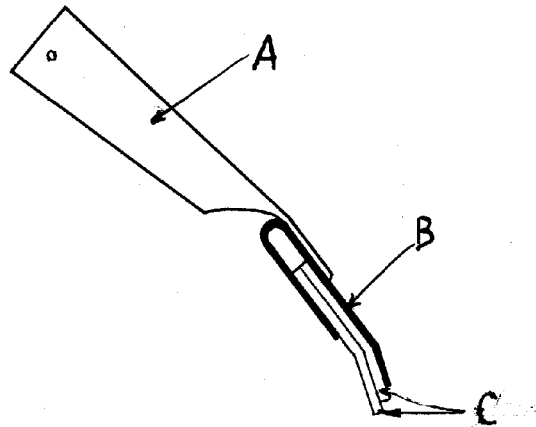

Fig 2ª

ESCALA VARIABLE
MADRID, 9 DE Septiembre de 1948
Blanco Zabala