

17987



MEMORIA DESCRIPTIVA

del MODELO DE UTILIDAD, por 20 años, solicitado a favor de Don Gregorio GARCIA Pérez, de nacionalidad Española, residente en Barcelona, calle Amalia, número 38 -2º 2ª., por :

* UNA PINZA PARA COLGAR HOJAS DE PAPEL, CARTULINA Y DE CUALES - QUIERA OTROS MATERIALES *.

Este Modelo de Utilidad se refiere a una nueva pinza destinada a sujetar y colgar hojas de papel, cartulina y en general de cualquier otro material.

5 La pinza de que se trata presenta dos características esenciales: es la primera el hecho de presentar las mandíbulas que sujetan la hoja u objeto que se dispone entre las mismas en el extremo de las dos piezas que las componen; la otra característica consiste en presentar uno o más agujeros establecidos transversalmente en relación con las mandíbulas por las que dicha

10 pinza puede colgarse de una cuerda, alambre o varilla.

Con la primera característica o sea con la disposición de las mandíbulas de sujeción en el extremo correspondiente de las piezas que la integran se consigue retener la hoja de que se trate inmediatamente junto a su borde u orillo sin que se



15 perjudique ninguna parte de la propia hoja por el extremo de las mandíbulas cuando éstas se prolongan a continuación de aquellas. Además queda perfectamente visible el punto de actuación de las propias mandíbulas.

20 Con la otra característica se consigue el poder disponer en una misma cuerda, alambre o varilla de sustentación una cantidad considerable de pinzas con su correspondiente hoja que quedan establecidas de canto y paralelamente entre sí lo que no ocurre cuando las propias pinzas se enfilan por el agujero del resorte que en las mismas figuren, ^{con} lo que la hoja que llevan colgada queda colocada de frente.

30 Como se comprenderá, las pinzas de referencia son de gran aplicación en laboratorios fotográficos y en las industrias gráficas en que se han de colgar hojas para su secado, constituyendo el empleo de aquellas una simplificación considerable en los sistemas de sustentación de las mismas y un aprovechamiento no menos considerable del lugar destinado a colgar las referidas hojas.

35 En los dibujos de la hoja adjunta se representa a título de ejemplo la pinza de que se trata en varias modalidades constructivas y la forma como se utiliza con lo que quedan plenamente demostradas las ventajas prácticas que reportan.

40 Como se muestra en las figuras 1 y 2, la pinza de que se habla está constituida al igual que las corrientemente empleadas para la ropa por dos piezas iguales y simétricas -1- unidas por un resorte -2- de forma especial que constituye a la vez el eje de giro de las mismas. Las piezas -1- y -2- por el extremo opuesto a las ramas sobre las que se obra para su apertura presentan las mandíbulas de sujeción -3- que van precisamente establecidas en el extremo de las propias piezas -1- seguidas de una parte hueca -3°. El extremo de las piezas -1- puede presentar las más



17987

- 3 -

45 variadas formas como se representa en -4-5-6-7- y -8- de las distintas figuras del dibujo.

Así mismo y de acuerdo con otra de las características de la propia pinza ésta lleve practicados uno, dos o más agujeros -9- establecidos transversalmente con relación al eje del muelle
50 -2- es decir, que irán practicados en las caras laterales planas de las propias piezas -1-.

En la figura 5, se representa una pluralidad de pinzas de las descritas montada de una varilla, de un alambre o de una cuerda -10- como claramente se representa en la misma y como ya se ha
55 dicho anteriormente las hojas -11- que sujetan aquellas quedan establecidas sensiblemente paralelas entre sí y de canto con un notable aprovechamiento del espacio ocupado por cada hilera de las propias pinzas. Además queda perfectamente visible el punto de sujeción de las hojas -11- por las mandíbulas -3- de la
60 respectiva pinza.

Las formas accesorias, las dimensiones y los materiales de que se fabriquen estas pinzas serán variables, como lo será el fin a que se destinen y en general todo cuanto no altere, cambie o modifique la esencialidad del objeto del Modelo de Utilidad descrito.
65

----- N O T A -----

Se reivindica como objeto de este Modelo de Utilidad:-
1ª.-Una pinza para sujetar y colgar hojas de papel, cartulina y otros materiales caracterizada por el hecho de que las mandíbulas de sujeción de la misma quedan situadas en el extremo
70 de las dos piezas mutuamente articuladas que constituyen junto con el resorte que las une la propia pinza.
2ª.-La pinza de la reivindicación 1ª., caracterizada por el he-



1948

17987

- 4 -

cho de presentar uno o más agujeros establecidos transversalmente en relación con el eje del resorte de las propias pinzas, 75
enfilándose las mismas por uno u otro de dichos agujeros en un alambre, cuerda o varilla de manera que las hojas que van colgadas de las mismas quedan establecidas de canto y sensiblemente paralelas entre sí.

3º.-Una pinza para colgar hojas de papel, cartulina y de cualesquiera otros materiales. 80

Barcelona, 19 de AGOSTO de 1948.

P. A.

JUAN LLOET

R. P.

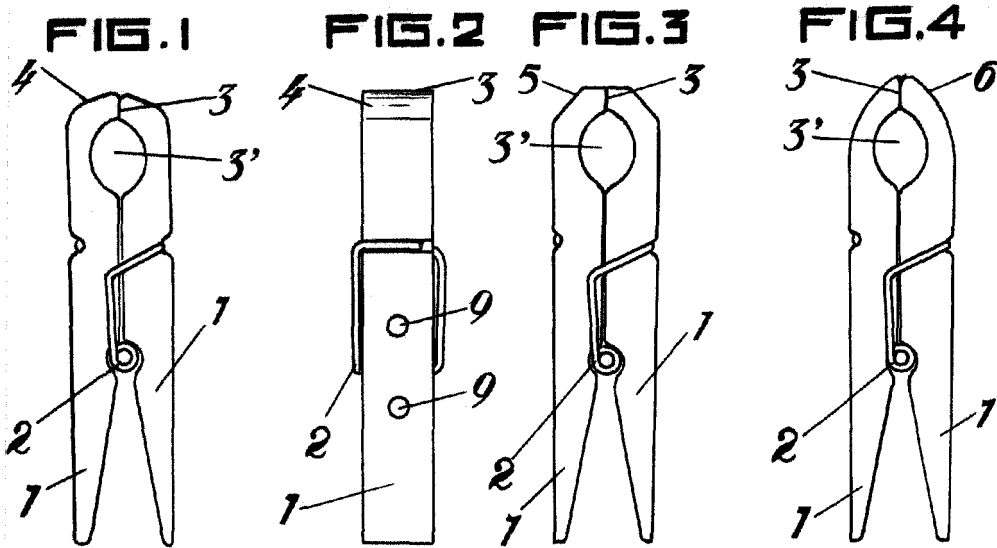
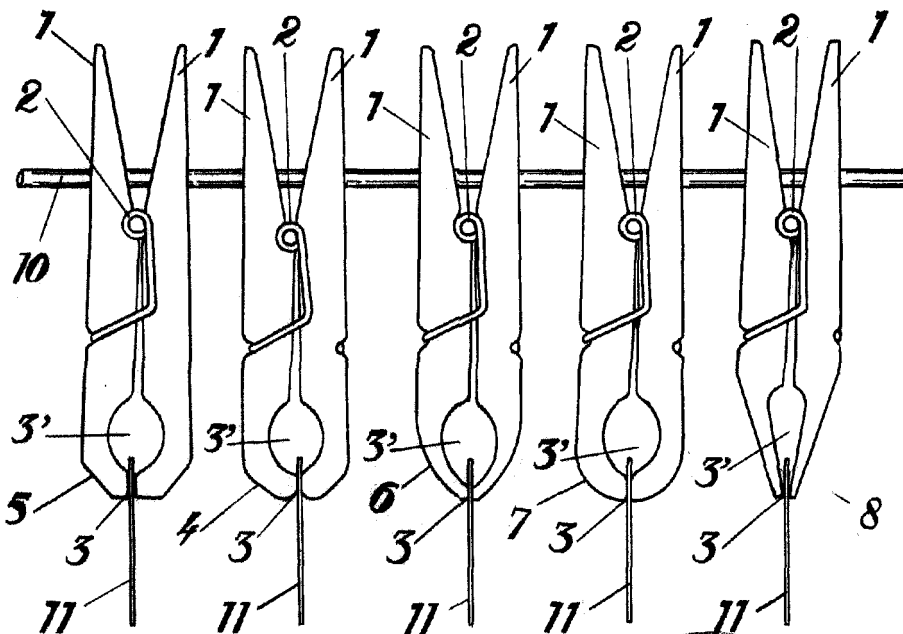

FIG. 5



BARCELONA 19 DE Agosto DE 1948

Escala variable.

Handwritten signature