

17943

17943



1948

MEMORIA DESCRIPTIVA

del MODELO DE UTILIDAD, por 20 años, solicitado a favor de Don Eusebio ESCARDIBUL Figueras, de nacionalidad Española, residente en Barcelona, calle de Sicilia numero 161, por "MESA DE BILLAR UTILIZABLE TAMBIEN PARA OTROS USOS".

Este Modelo de Utilidad se refiere a una mesa de billar que puede tener otras aplicaciones ya sea con carácter recreativo ya con fines utilitarios.

La característica esencial de la referida mesa de billar consiste en el hecho de contar con una tapa, formada de una o más piezas, que la cubre totalmente de manera que puede dicha mesa utilizarse una vez cubierta con dicha tapa como mesa de comedor, como mesa de despacho o con cualquier otra finalidad; pero la referida tapa por la cara opuesta a la que queda visible cuando se usa en la forma dicha, va provista de los medios por los que permite la utilización de aquella para jugar a cartas y para otros recreos análogos.



1948

- 2 -

17943

Como es consiguiente la mesa así construida podrá pre-
15 sentar los pies característicos de las de billar, pero
también podrá fabricarse con cualquier otro modo de sus-
tención adecuado, siempre que queden a salvo y garantizadas
las necesidades técnicas de aquella. Además contará con
los medios para la guía y retención de la tapa que la ca-
20 racteriza.

En el dibujo de la hoja adjunta se representa a título
de ejemplo y en perspectiva un caso de realización práctica
de la mesa de que se trata.

Como se muestra en el dibujo, en el caso concreto que
25 se describe una mesa de billar -1- de construcción corrien-
te va provista de una tapa -2- formada por dos mitades para
facilidad de su maniobra, de las que solo se representa
colocada una en la posición en que queda por la parte de
arriba, el recubrimiento -3- de tapete verde que la carac-
30 teriza.

En todos los casos la tapa -2- que podrá estar integrada
por una sola pieza o por varias debidamente yuxtapuestas,
variará en su construcción, en el material de que se cons-
truye, en la forma como se fije a la mesa -1- y en los acom-
35 plementos que en ella puedan figurar por la cara corres-
pondiente al tapete -3-.

En cuanto a la mesa -1- podrá ser de pies independientes
-4- como se muestra en el dibujo o bien por cuerpos en for-
ma de armario, con o sin cajones.

40 En cuanto a la construcción del billar en sí será varia-
ble, como lo será todo cuanto no altere, cambie o modifique
la esencialidad del objeto del Modelo de Utilidad descrito.

----- N O T A -----

Se reivindica como objeto de este Modelo de Utilidad:-



1948

- 3 -

17943

1º.-Una mesa de billar utilizable también para otros usos,
45 esencialmente caracterizada por el hecho de ir provista de una
tapa con o sin medios de fijación en la misma, llevando dicha
tapa por una de sus caras un tapete verde y cuando otros ele-
mentos puedan precisarse para su utilización, cuando figura
en la cara exterior de la propia tapa, una vez colocada, para
50 el juego de cartas y recreos análogos, en tanto/^{que} cuando se in-
vierte queda transformada dicha mesa de billar en una mesa de
comedor, de despacho o para cualquier otra finalidad.

2º.-En la mesa de billar de la reivindicación 1ª., el hecho de
que la tapa que la caracteriza se construya de una sola pieza
55 o de varias y en este caso provistas las distintas partes que
la integran de los medios necesarios para su mútuo acoplamiento
y para su guía y fijación a la mesa de billar sobre la que se
establecen.

3º.- Mesa de billar utilizable también para otros usos.
60 Consta la presente memoria descriptiva de tres hojas foliadas
61 escritas por una sola cara.

Barcelona, 10 de AGOSTO de 1948.

P. A.

JUAN LORI

P. P.

J. L. LORI

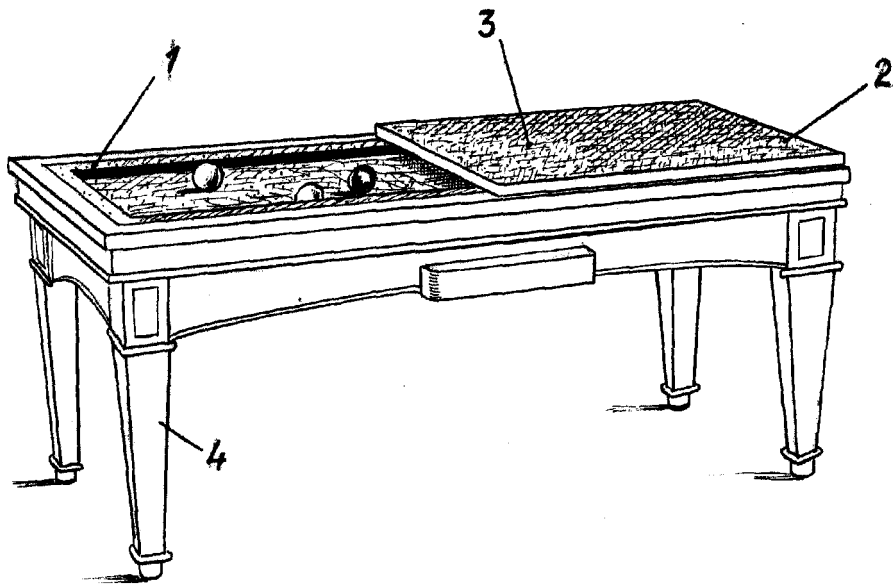

BARCELONA 10 DE *Agosto* DE 1948

J. Amor

ESCALA VARIABLE.