

17932



MODELO DE UTILIDAD

=====

a favor de

D. Enrique GARRELL ALSINA y D. José ALVARO RIPOLL - domiciliados en GRANOLLERS, Ricoma, nº 122 el primero y en BARCELONA, Junta de Comercio, nº 23 el segundo - de nacionalidad española,

por:

" Condensador variable blindado "

-----:OOO:-----

D e s c r i p c i ó n

El presente registro de modelo de utilidad, se refiere a un nuevo tipo de condensador variable perfeccionado, especialmente adaptable a aparatos de radio y similares, que es de funcionamiento extremadamente preciso, y de

4 AGO



17932

un rendimiento muy elevado gracias a las especiales características de su construcción.

5 El condensador objeto de este registro se caracteriza esencialmente porqué su caja o armazón está constituida por dos piezas iguales de aluminio dispuestas simétricamente, lo que proporciona una armazón rígida que se completa lateralmente por medio de tapas metálicas de protección y blindaje.

10 En el interior de la armazón se encuentran los grupos de las láminas móviles y fijas del condensador, constituidas por chapas de bronce plateadas y soldadas entre sí por sus bordes, con lo que se asegura que la distancia entre las mismas sea siempre constante e invariable, estando las chapas fijas montadas sobre unas piezas aislantes de es-

15 teatita por medio de las cuales se unen a la armazón en posición conveniente.

También se emplea una disposición especial para el contacto de masa que en el caso presente está constituido por un contacto doble de presión constante, obtenido por una pieza de contacto en forma de pinza que se aplica sobre el eje

20 de las chapas móviles y está denidamente conectada al conductor de masa correspondiente. La armazón se complementa con unos piés o soportes que pueden fijarse a las placas externas de la armazón en diferentes puntos de la misma lo que

25 permite montar el condensador en el aparato, tanto en posición vertical como en posición horizontal o invertida, adaptándolo a las necesidades de cada caso.

En el plano adjunto se representa únicamente a título de ejemplo, una forma preferida de construcción del modelo de condensador objeto de este registro.

30

La figura 1, es un alzado del mismo con parte de

17932 4 AG



la tapa del condensador cortada.

La figura 2, representa una sección por el eje del condensador.

5 La figura 3, representa una sección vertical por la línea II-II de la figura 1.

La figura 4, es una perspectiva de la armazón formada por las dos piezas simétricas.

Según se representa en los planos, el condensador está formado por una armazón metálica compuesta de dos piezas iguales -10-, cada una de las cuales está constituida con preferencia, chapa de aluminio doblada en ángulo diedro, una de cuyas caras presenta una gran abertura rectangular -11- y la otra un orificio -12- para el paso del eje, montándose estas dos piezas simétricamente entre sí, por medio de tornillos de modo que forman como el esqueleto de una caja (figura 3).
15 Esta armazón está atravesada por el eje -13- que lleva montadas las láminas -14- que constituyen la parte móvil del condensador, y que pueden accionarse a voluntad por medio del pomo exterior -15- o en otra forma conveniente.

20 Entre las láminas móviles convenientemente separadas, se encuentra el grupo de láminas fijas -16-, las cuales están montadas, por sus bordes superior e inferior, sobre placas de esteatita -17- dispuestas en las caras superior e inferior de la armazón, y que actúan como material aislante,
25 y que forman un saliente exterior -18-, para el borne de conexión.

Las chapas del condensador son chapas de bronce plateadas, y el grupo de chapas móviles -14- se hallan acopladas y soldadas por su borde superior a la tira -19-, con objeto de que su posición sea siempre invariable y guarden
30 entre sí las distancias convenientes.

17932



Preferentemente, en una misma caja se disponen dos grupos de láminas de condensadores, que en este caso se separan entre sí por medio de un tabique o placa metálica intermedia -20-. Sobre el eje del condensador y adosada a este tabique intermedio, se encuentra una pinza metálica -21- que tiene dos ramas elásticas en forma de V, las cuales se aplican sobre el eje -13- y establecen un doble punto de contacto. Estas pinzas están unidas por soldadura a la tira -22- fijada al tabique por medio de un tornillo -23-, sobresaliendo dicha tira al exterior para formar el borne -24- de contacto o de conexión del conductor de masa respectiva.

En el borde de las placas laterales de la armazón, se fijan los pies -25- destinados a sostener el conjunto, por medio de los tornillos -26-, estando también la armazón provista de los orificios correspondientes para fijar las patas ya sea en el extremo superior, invirtiendo la posición del condensador, ya en el borde lateral para montarlo en posición horizontal.

Las caras superior e inferior de la armazón, se cubren con sendas chapas -27- por las que sobresale la cabeza -18- del aislamiento de estatita que lleva el borne de contacto de las placas fijas, y, las caras anterior y posterior se cubren también con una tapa metálica embutida -28- que se fija convenientemente por medio de tornillos, presentando estas placas un abultamiento o embutido en su parte central que permite el libre juego de las chapas móviles del condensador.

Según el presente modelo se obtiene un condensador de una precisión extremada, tanto por sus características mecánicas como por sus características eléctricas, y se asegura en todo momento, un funcionamiento perfecto del mismo,



evitándose cualquier desviación de las chapas móviles y asegurando por lo tanto un rendimiento máximo. La descripción que antecede se refiere únicamente a una forma preferida de construcción y se comprenderá que pueden introducirse todas aquellas variaciones de detalle o de ejecución que no alteren las características esenciales del objeto de este modelo que se reseñan a continuación.

-----: N O T A :-----

10

se reivindica como objeto de este registro de modelo de utilidad:

1.- Condensador variable blindado, caracterizado esencialmente por comprender una armazón constituida por dos piezas iguales de chapa de aluminio dobladas en forma de ángulo diedro y unidas simétricamente entre sí por medio de tornillos, formando las paredes laterales de una caja, la cual está atravesada por un eje que lleva un grupo de chapas metálicas plateadas y soldadas por su borde a un travesaño o tira común, manteniéndose su separación invariable, mientras que el grupo de chapas fijas del condensador está montado sobre placas aislantes de esteatita, dispuestas en las caras superior e inferior de la caja amazón y sobresaliendo al exterior los bornes de conexión respectivos.

25

2.- Condensador variable según la reivindicación anterior, caracterizado en que sobre el eje de las chapas móviles, se encuentra una pinza metálica de ramas elásticas, que establece dos puntos de contacto sobre dicho eje, estando dicha pinza conectada a una tira metálica conductora que sobresale al exterior y constituye el bordene de conexión del conductor de masa.

30

17932⁴ AGO



5 3.- Condensador variable según cualquiera de las reivindicaciones anteriores, caracterizado en que las caras superior e inferior de la caja armazón, se cubren con sendas placas metálicas provistas de un orificio para permitir el paso de las cabezas del aislante de esteatita que envuelven los bornes respectivos, mientras que las caras anterior y posterior de dicha caja armazón se cubren por medio de tapas metálicas de protección y blindaje, constituidas por una chapa de aluminio embutida formando un saliente en su parte central para el libre movimiento de las chapas móviles del condensador, con lo cual la armazón no necesita tener toda la anchura correspondiente al desplazamiento de dichas chapas.

10

4.- Condensador variable blindado.

15 Esta memoria consta de seis páginas, escritas por una sola cara.

BARCELONA, - 4 AGO 1929

P.A.

JOSÉ M. BOLIBAR
F.P.

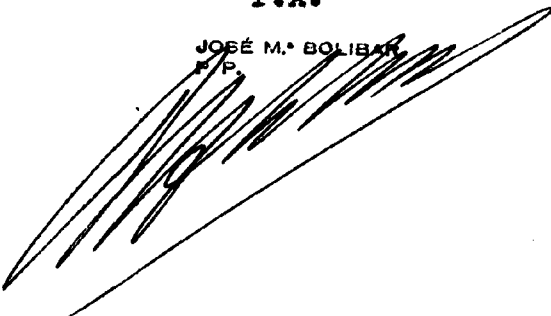

17932

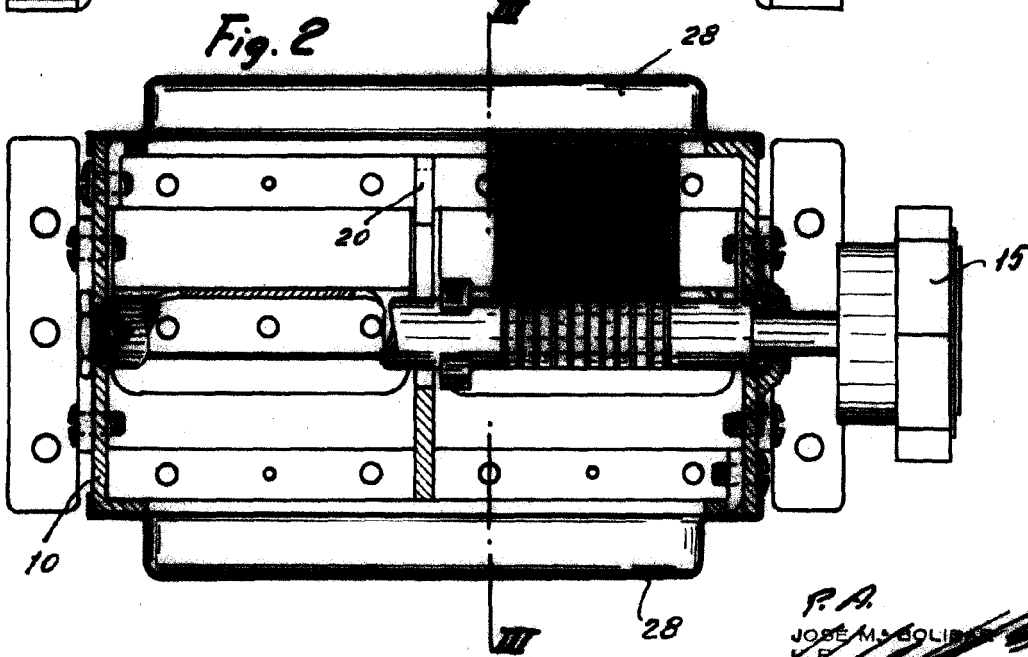
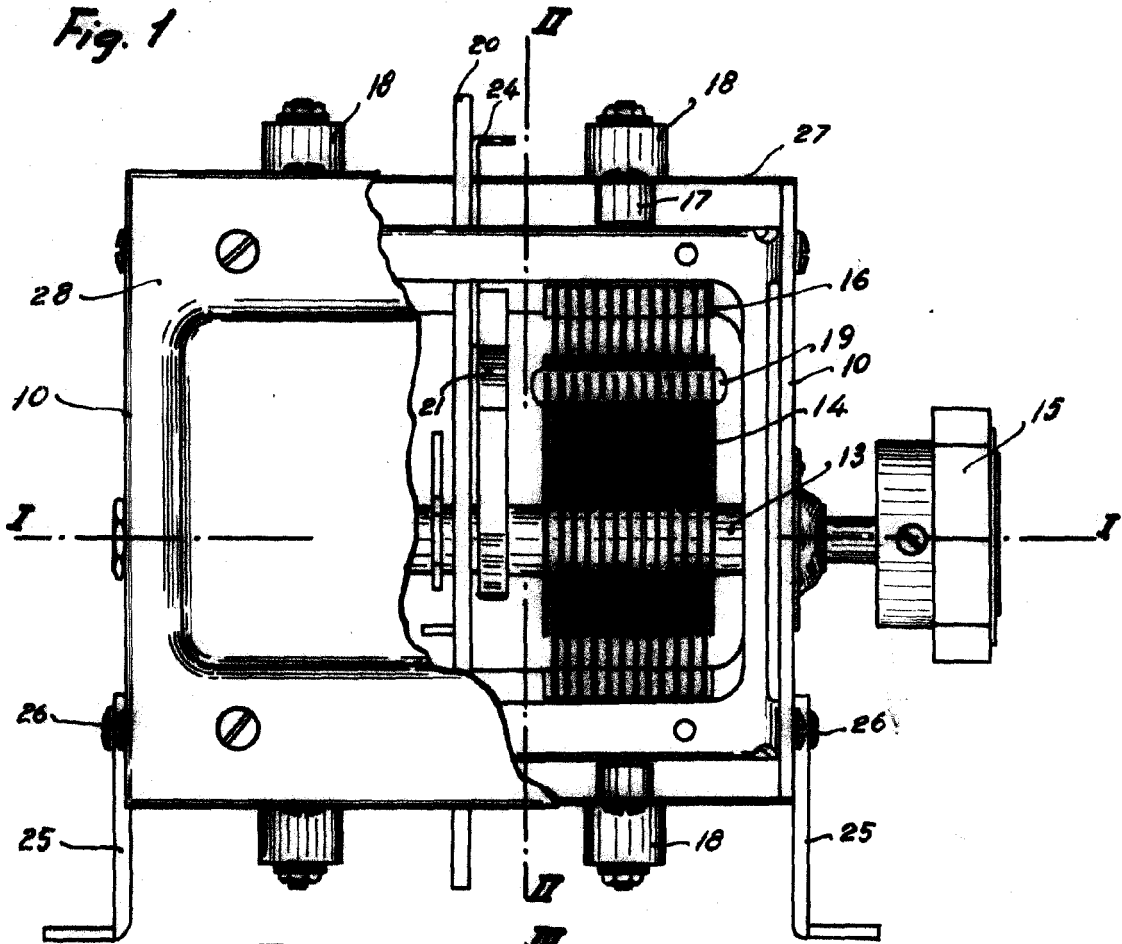

P.A.
JOSE M. SOLÍS
Y. P.

4 AG



Fig. 3

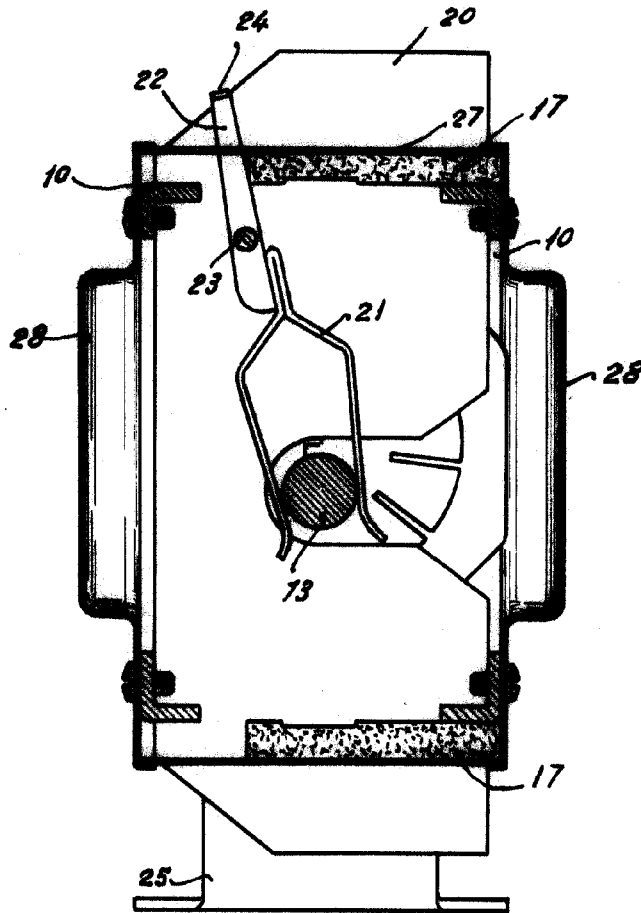
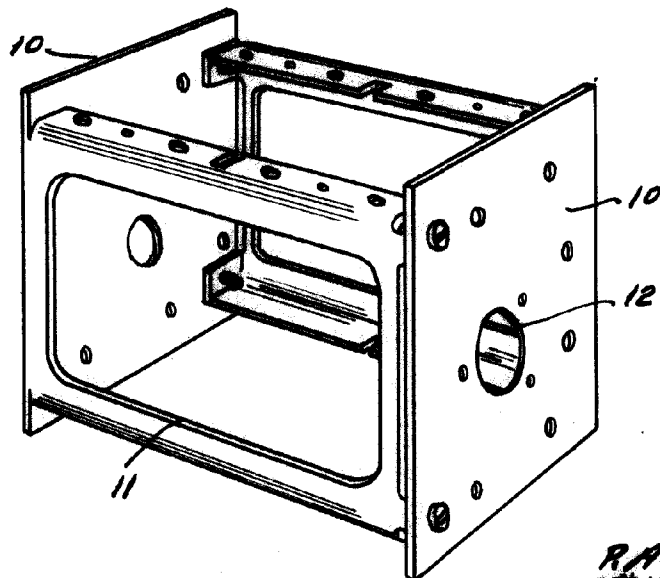

Fig 4



R.A.
JOSE M. BOLIBAR