



17766

21/11/79

SE/.

17766

Memoria Descriptiva

para un modelo de utilidad por veinte años en España, por: "Casquillo roscado para termosifones", a favor de la firma Cerrajera San Antonio, S.A., residente en Lacunza (Navarra).-

.

El presente modelo de utilidad se refiere a un casquillo roscado para termosifones que tiene sobre los utilizados actualmente la importante ventaja de que evita totalmente el que pueda desprenderse del cuerpo del termosifón una vez soldado.

5 Como es sabido, los casquillos que hasta ahora se emplean proceden, simplemente, de un trozo de tubo que se suelda al termosifón.

El que se reivindica se diferencia en que siendo absolutamente redondo lleva hacia su base de unión una parte que interiormente es



prolongación del resto y exteriormente sobresale de él uniéndose una y otra parte por una superficie cónica.

Es decir, mientras para los casquillos del sistema antiguo la superficie del canto que se suelda tiene un espesor de unos 4 mm., en los del modelo que se reivindica, con el regruesamiento indicado, esa dimensión del canto es de unos 14 mm., como mínimo. Esto supone la indicada ventaja de la mucho mayor adherencia del casquillo a que se refiere esta memoria descriptiva.

Para mayor claridad en la adjunta figura se representa en alzado y planta un casquillo del modelo que se reivindica. Sin que tal representación tenga carácter alguno limitativo, sino únicamente el de un ejemplo de realización, a los fines indicados, ya que en cuanto se refiere al detalle de forma, dimensiones y material empleado podrán hacerse las modificaciones que sean pertinentes en cada caso, y mientras no afecten a la esencialidad reivindicada, darán lugar a casquillos igualmente comprendidos y protegidos por el presente registro.

En la figura, 1 es la parte tubular de forma y dimensiones análogas a las de los actuales casquillos; 2 la parte regruesada, que dá lugar a la superficie anular de adhesión, de mucha mayor dimensión; y 3 es la parte de unión entre las descritas que presenta exteriormente la forma cónica.

N O T A
=====

El presente modelo de utilidad comprende las siguientes reivindicaciones:

1.- Casquillo roscado para termosifones, caracterizado por que está constituido por una parte tubular, de forma y dimensiones similares a las de los empleados usualmente, que se prolonga hacia

17766

-3-



su base en otra, que interiormente es continuacion de la anterior, pero cuyo grueso de paredes es mucho mayor uniéndose entre si una y otra parte por otra que exteriormente tiene un declive adecuado.

2.- Casquillo roscado para termosifones ".

5 Según se describe y reivindica en la presente memoria descriptiva y se ilustra con los planos que a la misma se acompañan.

Consta esta memoria de tres hojas foliadas y escritas a máquina por una sola de sus caras.

Madrid, 21 de Julio de 1.948.

GUILLERMO ROEB

P. P.

17766

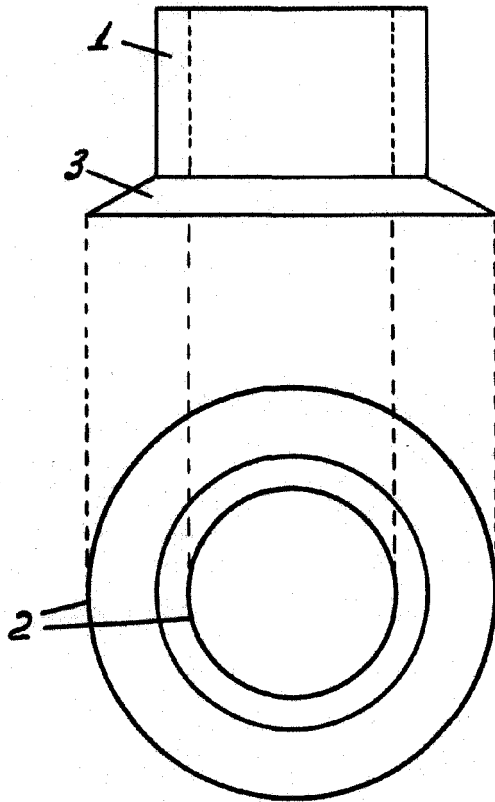

ESCALA VARIABLE
GUILLERMO ROED

