

17715

17715

13



M O D E L O D E U T I L I D A D

que, por veinte años, se solicita, como de la propia y nueva invención, a favor de D. JESUS SALVADOR PEREZ, de nacionalidad española y domiciliado en San Sebastián, cuyo Modelo ha de recaer sobre una "RUEDA DE GOMA VULCANIZADA, CON ALMA DE MADERA".



M e m o r i a d e s c r i p t i v a

El presente registro de Modelo de Utilidad - tiene por objeto garantizar la explotación exclusiva, en todo el territorio nacional, colonias y pro-

35.

8 = Cola de milano circular, para adaptar al tapa-cubos.

9 = Tetón de goma vulcanizada de la rueda.

DESCRIPCION.

Esta clase de ruedas están fabricadas de una sola pieza de goma vulcanizada y, para mayor consistencia de la misma, lleva en su interior un alma de madera, la cual tiene, alrededor de su eje, equidistantes de éste y entre sí (una con otro), unos orificios circulares, para que, al ser vulcanizada la goma, ésta penetre por estos orificios y quede hecho un solo cuerpo, compacto y homogéneo.

La forma exterior de esta rueda puede ser variable a voluntad del fabricante o del cliente, así como su tamaño, siempre que éste no sea de un tamaño exagerado.

50.

Como se indica anteriormente, el alma que se encuentra en el interior de este tipo de ruedas, es de madera, pero puede asimismo ser de cualquier otra clase de material. Este alma dá mayor consistencia y robustez a la rueda, y para mayor refuerzo y a fin de que la goma forme un cuerpo compacto con aquélla, lleva unos orificios, según se ha explicado, para que penetre la goma al vulcanizarse y complete una sola pieza el conjunto.

55.

Asimismo, lleva una cola de milano circular para poder adaptar fácilmente al tapa-cubos.

El casquillo-cojinete se coloca en el orificio central del alma y, al ser vulcanizada juntamente con la misma, la goma se agarra fuertemente a dicho casquillo-cojinete, debido a los rebajos que lleva

65.



5.



tectorado, de una rueda de goma vulcanizada, con alma de madera, que se empleará preferentemente en los cochecitos de niños, tal y como se describe a continuación y se representa graficamente, a título de ejemplo en la hoja única de planos que se acompaña a esta Memoria.

10.

En el mencionado plano, presentado en forma y tamaño reglamentarios, formato gencillo (treinta y uno por veintiún centímetros), se han dibujado las figuras que se indican a continuación, señándose en ellas los elementos que también se indica, con líneas terminadas en pequeños círculos, con su numeración respectiva:

15.

FIGURA I = Vista en alzado y planta, del alma de madera.

1. = Alma de madera.

20.

2. = Orificios para permitir la entrada de la goma vulcanizada, a fin de que forme un solo cuerpo con el alma.

3 = Orificio central para el casquillo o cojinete.

25.

4 = Chaflanes del alma.

FIGURA II = Vista en alzado y semi-corte del casquillo-cojinete.

5 = Orificio central para el eje.

6 = Rebajes para que se incruste la goma al ser vulcanizada.

30.

FIGURA III = Vista en alzado y corte, de la rueda de goma vulcanizada, con alma de madera, completa.

7 = Banda de rodamiento.



éste, quedando de esta forma hechos un solo cuerpo: rueda, alma y cojinete-casquillo.

VARIOS:

70.

Los términos en que queda redactada esta Memoria son cierto y fiel reflejo de lo que se pretende registrar como Modelo de Utilidad, debiéndose tomar en sentido amplio, nunca limitativo.

75.

Los materiales, forma, tamaño y disposición de los elementos podrán ser susceptibles de variación, siempre que este cambio no altere la esencia del invento.

80.

El peticionario se reserva el derecho a obtener los oportunos Registros complementarios, por las mejoras que la práctica pueda irle aconsejando sobre el particular.



NOTA DE REIVINDICACIONES.



85.

Se reivindica, como de la propia y nueva invención, a favor de D. JESUS SALVADOR PEREZ, de nacionalidad española y domiciliado en San Sebastián, por los extremos que a continuación se dejan relacionados:

90.

PRIMERO = Por una rueda de goma vulcanizada, con alma de madera, caracterizada por estar compues-



13

ta de la rueda propiamente dicha, alma y casquillo cojinete.

95.

SEGUNDO = Por la misma rueda de goma vulcanizada, con alma de madera, indicada en la anterior reivindicación, que se caracteriza igualmente porque al estar fabricada de goma vulcanizada, quedan formando un solo cuerpo compacto y homogéneo, la goma vulcanizada, alma y casquillo cojinete.

100.

TERCERO = Por la misma rueda de goma vulcanizada, con alma de madera, indicada en las anteriores reivindicaciones, que se caracteriza igualmente por ir provista de un orificio central en el alma, para adaptación del casquillo cojinete, y orificios circulares equidistantes del central y entre sí (uno

105.

con otro) para penetración de la goma vulcanizada, sujeción y formación de un solo cuerpo.

110.

CUARTO = Por la misma rueda de goma vulcanizada, con alma de madera, indicada en las anteriores reivindicaciones, que se caracteriza igualmente por ir provista de un casquillo-cojinete, con orificio central y rebajes o cuellos circulares, para adaptación de la goma vulcanizada y sujeción del mismo al conjunto.

115.

QUINTO = Por una "RUEDA DE GOMA VULCANIZADA, CON ALMA DE MADERA".

Tal y como queda descrito en la presente Memoria y para los fines que en ella se dejan bien especificados.

120.

La presente Memoria descriptiva consta de seis hojas, las cuales se han foliado y mecanografiado por una sola cara. A las mismas se deja unido (con

17715

- seis -

13



125.

el número de copias preciso) otra de planos, en forma y tamaño reglamentarios (formato sencillo: treinta y uno por veintiún centímetros), para la mejor comprensión del invento que se desea registrar como Modelo de Utilidad.

Madrid, a doce de Julio de mil novecientos - cuarenta y ocho.

129

Por autorización de D. Jesús Salvador Pérez.

Cuodique de
males

ARD.

FIG. I

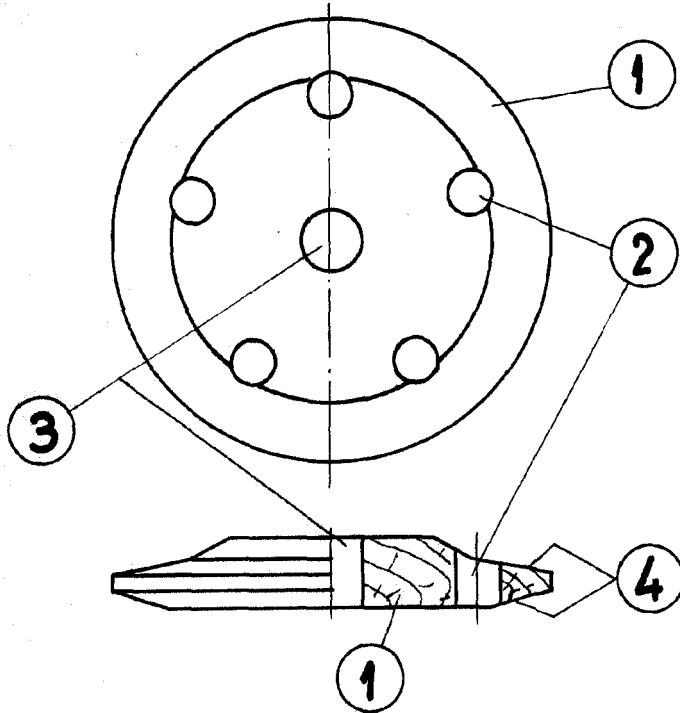

FIG. II

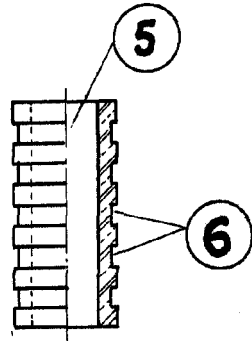
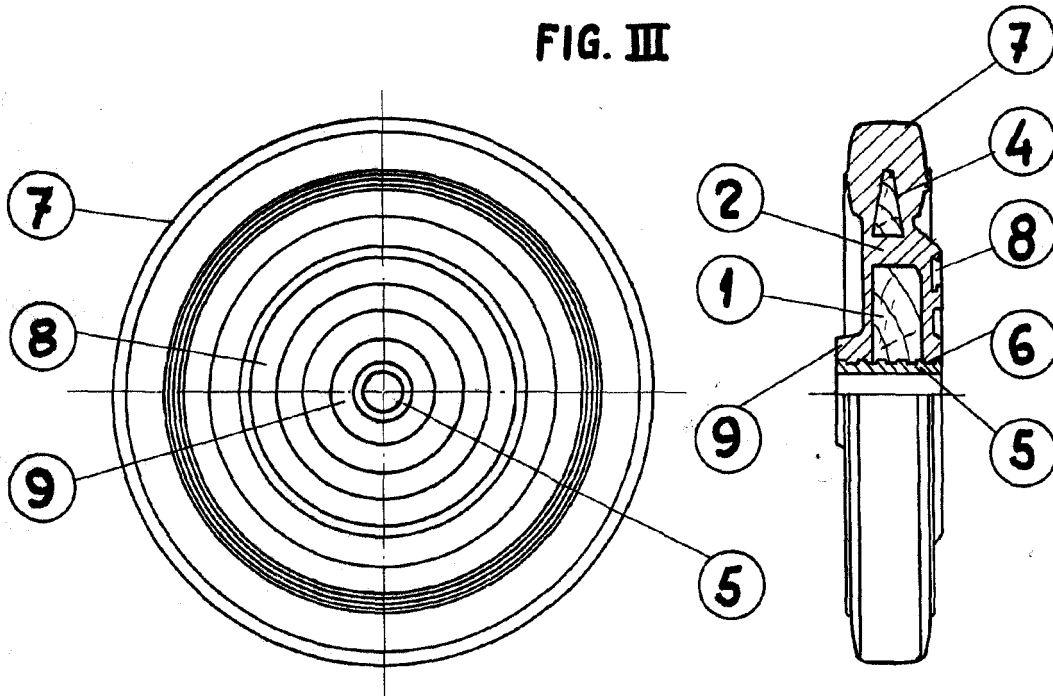

FIG. III



San Sebastián 2 Julio 1948

*Producción de
males*

Escala variable