



17572

SE/.

17572

M e m o r i a D e s c r i p t i v a

para un modelo de utilidad por veinte años en España, por: "Marco para ventanas, puertas y similares", a favor de Don Henrique Jorge MARTINS, residente en Oporto (Portugal) R. do Monte dos Burgos, 151.

.

El presente modelo de utilidad se refiere a un marco para ventanas, puertas y similares, que presenta apreciables ventajas sobre los conocidos.

5 No hay costumbre de fabricar marcos y molduras de hormigón armado por las dificultades que presenta el moldeado y extracción del molde de las piezas respectivas, debidas a la escasa fortaleza de sus dimensiones transversales y a resultar extraordinariamente laborioso el procedimiento normalmente empleado en la fabricación de esta clase de material. Otra dificultad consiste en la
10 unión de las diferentes piezas, que en los métodos usuales no ofrece seguridad alguna.

En el marco según el presente Modelo de Utilidad, la unión



de las piezas transversales se efectua mediante pasadores fijados con masa de cemento, y que penetran en orificios de que van provistos, en sus puntos de unión, las diferentes piezas. Estos pasadores debidamente fijados dán una gran solidez al conjunto, al mismo tiempo que evitan el descentramiento de las piezas durante su colocación.

Aparte de la gran solidez del marco, conviene destacar su incombustibilidad y resistencia a los agentes que atacan el hierro y la madera, materiales estos de los que generalmente se fabrican los marcos.

En los dibujos adjuntos se representa una forma práctica de ejecución del modelo de utilidad.

La fig. 1ª representa un marco de ventana, en el que con -1- se señala el marco exterior, con -2- la pieza divisoria horizontal y con -3- las piezas verticales.

La fig. 2ª consiste en un detalle de la unión entre las piezas verticales y las horizontales. La pieza horizontal -2- va unida a la pieza vertical -3- por el pasador -5- que penetra por orificios -4- de que van provistas ambas piezas. Se comprende facilmente que la unión efectuada de esta forma resulta perfecta.

N O T A
=====

El presente modelo de utilidad comprende las siguientes reivindicaciones:

1.- Marco para ventanas, puertas y similares, formado por elementos o molduras fabricados de conglomerado de cemento y grava, armado y vibrado, caracterizado porque la unión de las diferentes piezas se realiza mediante pasadores fijados con ma-

17572

-3-



sa de cemento y que penetran en orificios de que van provistos, en sus puntos de unión, los elementos o molduras.

2.- " Marco para ventanas, puertas y similares ".

Según se describe y reivindica en la presente memoria descriptiva y se ilustra con los dibujos que a la misma se acompañan.

Consta esta memoria de tres hojas foliadas y escritas a máquina por una sola de sus caras.

Madrid, 8 de Marzo de 1.948.

17572

Fig. 1.

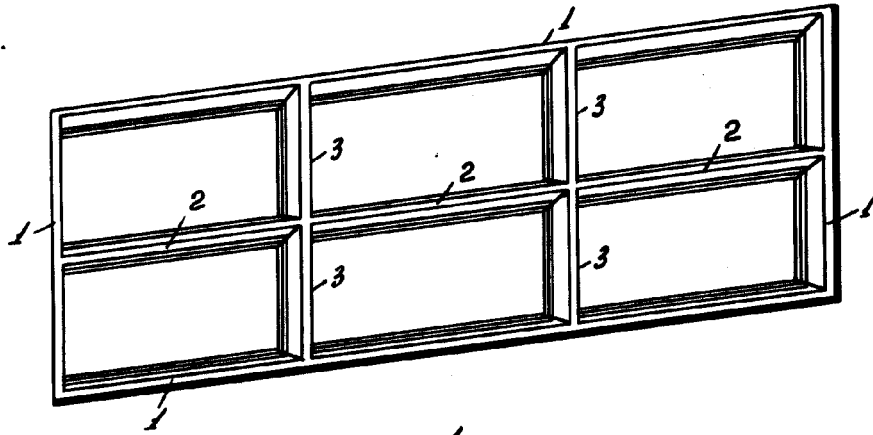
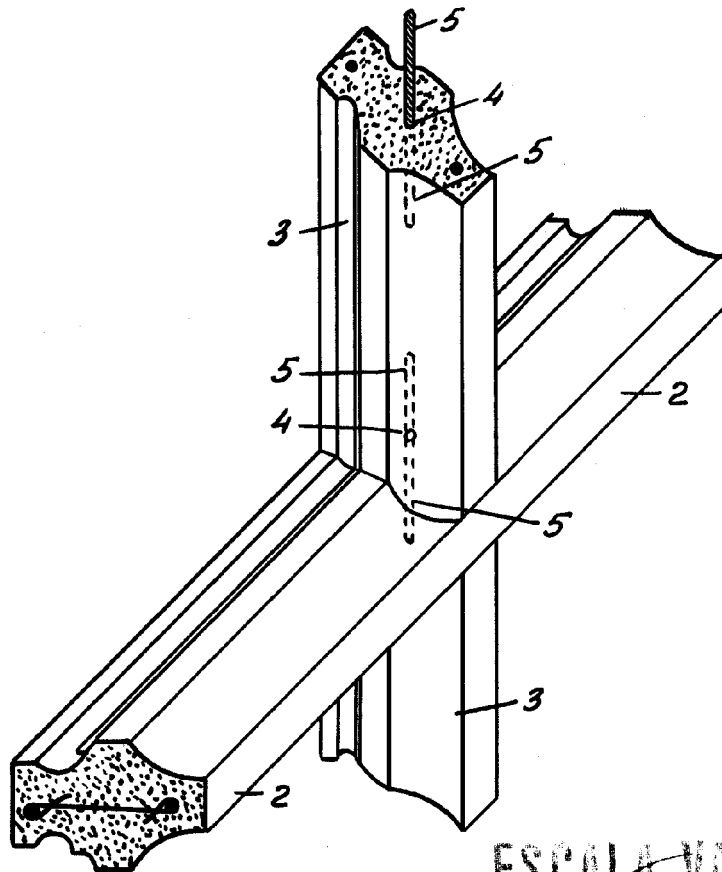

Fig. 2.



ESCALA VARIABILE
Clava