

17564



17564

MODELO DE UTILIDAD

SOLICITANTE: D. Mateo Tamayo Cantabrana

RESIDENCIA: Vitoria.- Florida, 31.

- - -

MEMORIA DESCRIPTIVA

sobre

"PRECINTO DE CHAPA PERFECCIONADO"

-.-

El presente modelo de utilidad corresponde a un precinto de chapa perfeccionado, que se aplica para presentar saqueria, cajas, paquetes postales, charcuteria, etc.

5 Son conocidos los precintos de chapa compuestos por dos circulos, de distinto diametro, pero presentan el inconveniente de que el círculo mayor ooge con el reborde que sobrepasa al inferior y puede facilmente deshacerse, sustituir la cuerda objeto del precinto y volverlo a poner.

10



El inconveniente mencionado, se obvia con el modelo de utilidad al que corresponde esta invención, y en los dibujos adjuntos atítulo de ejemplo no limitativo, se ilustra una forma de ejecución con referencia al cual:

El precinto de que se trata está constituido por un rectángulo de chapa, dividido en dos partes iguales, 1, en cuyo centro, de uno a otro lado de cada rectángulo, vá una especie de canalón, 2, en forma de media caña, en cuyos costados se diponen dos orificios, 2 y 2' y tres orificios, 3, 3' y 3'' respectivamente, practicados a presión desde la cara exterior, orificios que produce en la chapa una rebaja interna por el dobléz del canalón, que impide que la cuerda que pasa por él pueda sacarse sin romperla o deshilarla, impidiendo así la violación del precinto.

Uno de los rectangulos antes mencionados, presenta una pequeña concavidad, 4, que encajará en el correspondiente espacio convexo, 5, una vez doblado el precinto por la línea central existente entre los canalones tambien citados anteriormente.

Es facilmente comprensible que éste precinto podrá fabricarse sin limitación de materiales ni tamaños, de acuerdo con las características de los envases a precintar.

NOTA

Descrita suficientemente la naturaleza del invento y su forma de realización practica, se hace constar que la presente ememoria descriptiva es susceptible de modificaciones de detalle en cuanto



no alteren su esencialidad y siendo por tanto lo que se solicita como Modelo de Utilidad por 20 años en España lo que se recoge en las siguientes:

REIVINDICACIONES

1º.- Precinto de chapa perfeccionado, caracterizándose porque está constituido por un rectángulo dividido en dos partes iguales, en cuyo centro, de uno a otro lado de cada rectángulo, vá una especie de canalón en forma de media caña, en cuyos costados se disponen dos y tres orificios, respectivamente.

2º.- Precinto, según reivindicación precedente, caracterizándose porque uno de los rectángulos presenta una pequeña concavidad que encaja en el correspondiente espacio convexo, una vez doblado el precinto por la línea central existente entre los dos canales.

3º.- " Precinto de chapa perfeccionado", según queda sustancialmente descrito en la presente memoria que consta de tres paginas mecanografiadas por una sola cara y se representa en el dibujo adjunto.

Madrid a 22 de Junio de 1.948

17564



1950
A

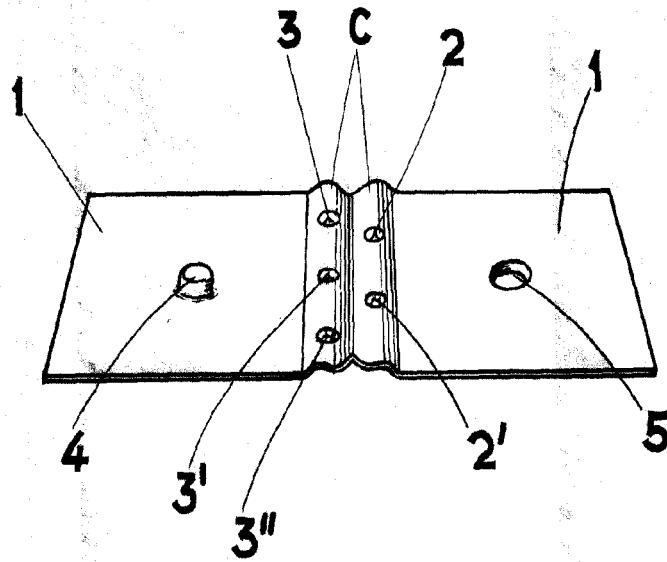

MADRID 22 DE JUNIO DE 1948.
"MATEO TAMAYO CANTABLANA"

p p

NO G. EL-SIRVENT

[Handwritten signature]

[Handwritten signature]

ESCALA VARIABLE.