

17539

17539



MODELO DE UTILIDAD

por 20 años

por "UN GRIFO PERFECCIONADO" a favor de D. José Ricol Priu, de nacionalidad española, domiciliado en Esplugas de Llobregat (Barcelona), Laureano Mfró, 150.

=====

MEMORIA DESCRIPTIVA

El recurrente ha ideado y puesto en ejecución práctica un grifo perfeccionado para líquidos que resulta mucho más simple de construcción y de montaje; más eficiente en el servicio y mucho menos vulnerable a las averías. Siendo nuevo este grifo, el recurrente solicita que se le garantice en su propiedad y explotación exclusiva, mediante la concesión del registro del Modelo de utilidad a que se refiere la presente memoria descriptiva.

- 5.
10. Aunque variable a los efectos del registro que se solicita en todos cuantos detalles no afecten, alteren, cambien o modifiquen su esencia, para definir las características del grifo que nos ocupa, podremos

15. referirnos, a título de ejemplo, a los dibujos que se adjuntan a esta memoria.

El grifo propiamente dicho queda formado por la caja -1-, con su asiento -2- y dos cuerpos de rosca -3- y -4- de diferentes diámetro y paso, y por el vástago cilíndrico -5- roscado en -7- con su válvula de cierre -6- en su extremo; este vástago presenta su parte superior -8- también cilíndrica pero de mayor diámetro, limitada inferiormente por el relieve anular -9-. En esta parte -8- de mayor diámetro se ajustan y pueden deslizarse a su largo, el anillo roscado -10- del prensa estopas, que se rosca a la correspondiente parte roscada -3- de la caja, la arandela o punta elástica -11- y el anillo metálico y rígido de asiento -12-, el cual chocará y se afianzará sobre el asiento -13- previsto en la propia caja -1-.

30. Fácil es deducir el funcionamiento y también las ventajas de este grifo; existe sola una caja o unión la -3-, que requiera prensa estopas.

El avance o extremo del vástago -5-, o sea el cierre y apertura del paso de líquido se efectúa gracias a una sola rosca la -7-4-, que no influye en absoluto en la posición del prensa -3-10-11-12-13-.

La solución de este prensa estopas es correctísima ya que el cierre se asegura entre el anillo -12- y el asiento -13-, que podrán ajustarse y hermanarse con toda la precisión que se desee. Y al abrir el grifo, es imposible que ni por impericia, se afloje o desenrosque el prensa, pues el tope -9- chocará con el anillo metálico -12-, que de hecho actuará entonces de contratuerca del -10- y por tanto le afianzará.

45. N O T A.

Se reivindica como objeto de este registro por



Modelo de utilidad:

50. 1.- Un grifo perfeccionado, caracterizado por el hecho de que su vástago, con la válvula fija en su punta, esté formado por un eje cilíndrico roscado a la caja del grifo y cuyo diámetro es ligeramente menor en su parte inferior roscada; en este vástago quedan separadas ambas partes cilíndricas, de mayor y menor diámetro por un relieve anular. El hecho de que a lo largo de la parte de mayor diámetro pueden deslizarse libremente, el anillo roscado del prensa estopas, una arandela o junta de material elástico y un anillo rígido, mejor metálico, el cual se ajustará y asentará sobre un asiento previsto en la caja del grifo por debajo del cuerpo roscado del prensa estopas.
60. 2.- El propio grifo de la reivindicación anterior, caracterizado por el hecho de que la caja del grifo a los efectos de ajustaje del vástago, presente dos únicos cuerpos roscados que serán, el correspondiente al anillo roscado del prensa estopas, en su parte superior; y el correspondiente a la zona roscada del vástago para determinar su avance y retroceso, en la parte media.
65. 3.- El propio grifo de las reivindicaciones 1 y 2, caracterizado por el hecho, de que la propia caja del grifo presente a los efectos de ajustaje del vástago, un asiento anular para el anillo rígido que forma parte de los elementos del prensa estopas, y otro inferior, para la válvula de cierre, que podrá ser un anillo postizo, ajustado al fondo de la caja del grifo. Asimismo el
70. hecho, de que entre el asiento primeramente citado y el cuerpo roscado de avance, se prevea un ensanchamiento en el orificio o cavidad de la caja para dar libre paso al reborde anular que separa los dos tramos del vástago de diferente diámetro.
- 75.



80. Sean cuales fueren las circunstancias que concurren con la esenciabilidad del Modelo de utilidad definido en las anteriores reivindicaciones, cual objeto es:
4.- "UN GRIFO PERFECCIONADO".

85. Consta la presente memoria de cuatro hojas foliadas, mecanografiadas por una sola cara y del dibujo unido a la misma.

Barcelona siete de junio de mil novecientos cuarenta y ocho.

P. A. de D. José Ricol Priu,

L. DURAN
P. P.



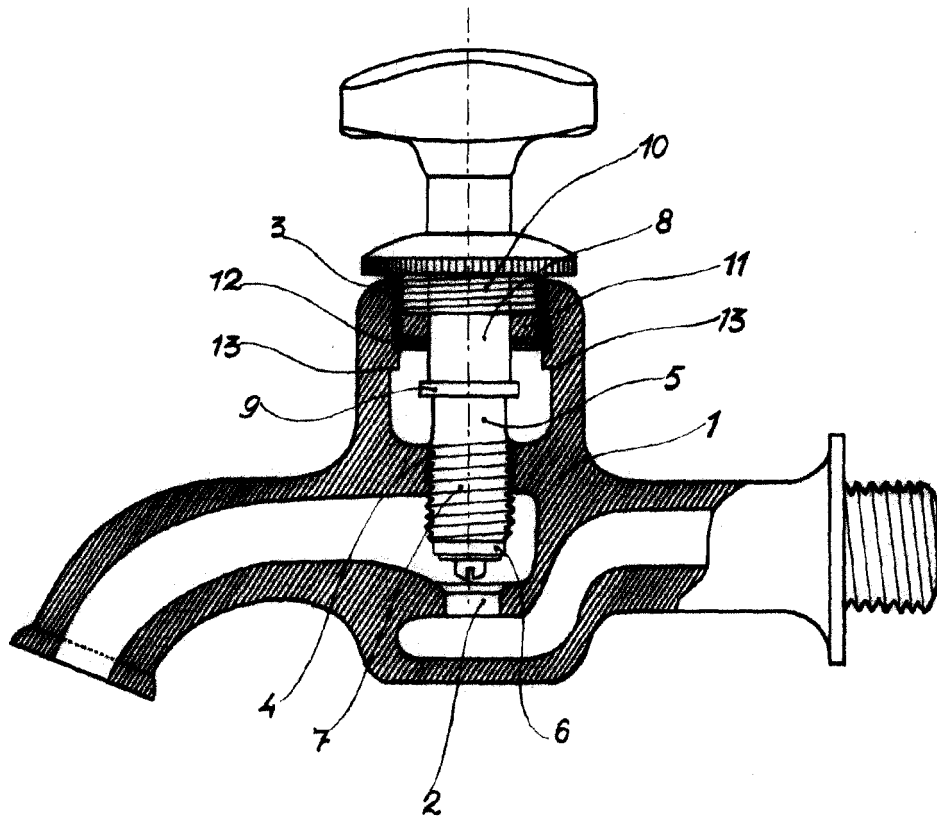

Barcelona 7 junio de 1948.

L. DURÁN
P. P.

Escala variable