

17533



17533

MODELO DE UTILIDAD

por veinte años

a favor de Don Enrique RIBAS
Pe y , de nacionalidad española, residente en Barcelo-
na, calle Villarreal, número 193, p e r :

"CAFETERA-EXPRES MÚLTIPLE, FORMANDO VENTANA O PUENTE PA-
RA VISIBILIDAD Y ACCESO A SU TRAVES".

MEMORIA DESCRIPTIVA

- 1 Las grandes cafeteras-expres, múltiples, para ser-
vicio de bares y cafés, presentan el inconveniente de que
su propio mueble impide que el consumidor pueda observar
como se prepara su café. Al propio tiempo impiden ver el
- 5 local desde el mostrador; a obviar tales inconve-
nientes tiene la solución objeto del presente registro.
Asimismo resulta su construcción simplificada, permitien-
do normalizar la misma, en el sentido de que basta pre-

17533



ver más o menos largas unas elementos, o acoplar un mayor o menor número de ellas, si se construyen los mismos por piezas, para tener la cafetera de las dimensiones previstas, subsistiendo en cambio inalteradas las restantes;

5 Elle, además, facilita eventuales ampliaciones o reducciones del aparato y su reparación, y todo al tiempo que se consigue un buen efecto estético:

En su esencialidad la característica de la nueva disposición, consiste en que, de acuerdo con la misma, los
10 diferentes portacacillos van suspendidos, alineados, de un travesaño o cuerpo horizontal común, en cuyo interior van dispuestas las conducciones de agua y vapor y en el que van fijados los respectivos grifos o llaves de gobierno para la alimentación indistinta e independiente, particular,
15 de los varios portacacillos, quedando entre el dicho cuerpo horizontal y el zócalo del aparato, un espacio libre, en el que quedan accesibles y a la vista los portacacillos y que deja libre la visibilidad y el paso, a modo de ventana o puente, a su través:

20 A modo de montantes, soportan el travesaño o cuerpo horizontal dicho, y lo acoplan con el zócalo o basamento del aparato, dos o más cuerpos verticales con los que se enmarca a la vez la ventana o espacio libre referido, de cuyos montantes, ovan menos uno aloja la caldera y elementos calefactores del aparato y soporta los correspondientes
25 elementos de control y maniobra, pudiendo estar constituido el o los restantes, indistintamente, uno o varios, por cuerpos conteniendo otras calderas y elementos calefactores, por cuerpos constituyendo aparatos accesorios
30 -tal: molinos de café- o por simples columnitas;

17533



En los dibujos adjuntos se representan, a título de ejemplo, unas realizaciones particulares de la nueva disposición que nos ocupa: En ellos: Figura 1 es una cafetera triple con una sola caldera, la figura 2 una cafetera con caldera y molino de café, la 3 una múltiple con dos calderas y la 4 una cafetera de seis portacacillos, con dos calderas y un molino central:

Según es de ver, por los dichos dibujos, y se ha anunciado ya, el conjunto del mueble-cafetera se forma a base de un cuerpo o larguero horizontal 1, un zócalo 2 y unos montantes 3, ya sean éstos cuerpos 3 conteniendo una caldera, cuerpos 3' constituyendo a la vez aparatos accesorios -molinos- o simples columnitas 3" de unión y apoyo: Entre estos elementos se limitan unos espacios o ventanas 4, a cuyo través queda visible el local para quien ocupa el mostrador y le permite servir, asimismo a su través, las tазas de café, realizar cobros y otras operaciones análogas, haciéndole posible atender comodamente a varios parroquianos:

Del larguero 1 van suspendidos los portacacillos 5, alineados, y en su frente van dispuestos los grifos 6 de gobierno de los pasos de agua y vapor para los mismos: En los cuerpos 3 que alojan las calderas, van los aparatos 7 de control y maniobra de la misma: En el interior del larguero 1 se alojan las conducciones de agua y vapor y en el zócalo los sumideros, a la parte que constituye superficie de apoyo:

Descrita la esencialidad de la nueva disposición y presentados unos ejemplos de realización de la misma, resta ya solo consignar que en la práctica podrá variarse in-

17533



calefactores, por cuerpos constituyente aparatos accesorios
-tal: molinos de café- e por simples columnitas.

3 - Cafetera-exprés múltiple, formando ventana e puen-
te para visibilidad y acceso a su través.

5

Consta la presente Memoria Descrip-
tiva de cinco hojas mecanografiadas, escritas por
una sola cara, numeradas del 1 al 5 y con sus li-
neas numeradas, a su vez, de cinco en cinco, y de
una hoja con dibujos, anexa.

10

Barcelona, 10 junio 1948
P.A:

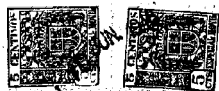

FIG.1

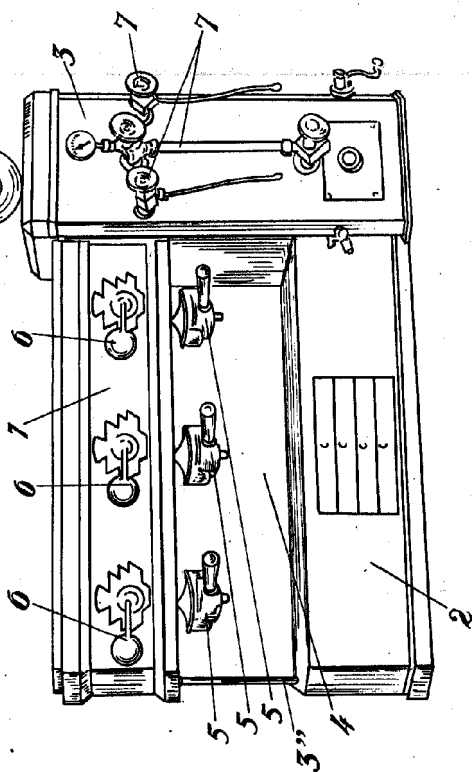

FIG.2

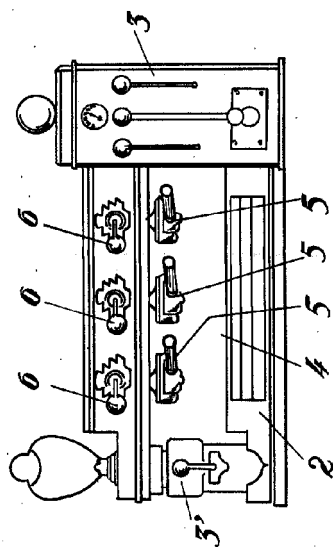

FIG.3

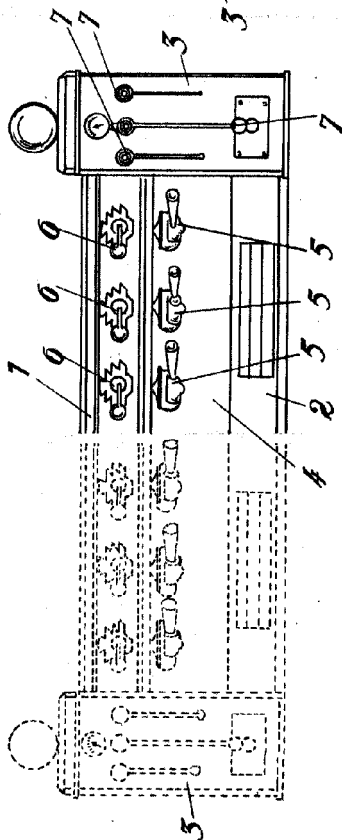
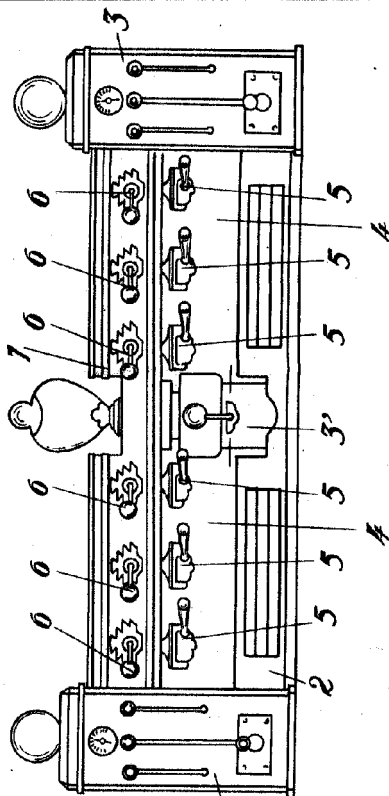

FIG.4



Barcelona, 10 junio 1948
P.A.

[Handwritten signature]