

17527



JUN. 1943

MEMORIA DESCRIPTIVA

del Modelo de Utilidad, por 20 años, solicitado a favor de D^a Concepción BASTUS Amorós, de nacionalidad Española, residente en Barcelona, calle Avenida de Carlos I, El Emperador, numero 75, por " UN TAPON DE CIERRE HERMETICO PARA TODA CLASE DE FRASCOS ".

Este Modelo de Utilidad se refiere a un tapón de cierre hermético para toda clase de frascos en que se precisa una obturación de su boca en las máximas condiciones posibles de hermeticidad.

5 La característica esencial del tapón de que se trata es la de estar constituido por una sola y única pieza de plancha metálica embutida.

Otra característica consiste en que para la apertura y cierre no se precisa utillaje de ninguna especie ni se perjudica en dichas operaciones al tapón en sí, cuya duración, 10 bajo este aspecto, es indefinida.

A continuación se describe el tapón de que se trata, que se muestra en sección y colocado en las figuras 1 y 2, en la posición de cierre en la primera y abierto en la segunda 15 y en planta por su cara inferior en la figura 3.



JUN 1948

- 2 -

17527

El tapón que se describe está constituido por un disco metálico -1- que se prolonga en una faja lateral troncocónica -2- que termina en una pestaña doblada un tanto hacia adentro -3-. En la faja -2- y pestaña -3- van practicados una pluralidad de cortes axiales -4-.

El fondo -1- no es plano pues afecta la forma de un casquete esférico sumamente rebajado, cuya curvatura puede quedar dirigida en uno u otro sentido gracias al hecho de los cortes -4- con lo que cuando dicho fondo considerado el tapón exteriormente es convexo puede por una simple presión ejercida sobre el mismo transformarse en cóncavo con lo que la faja lateral -2- varía la inclinación de su conicidad, que aumenta, dando lugar a que la abertura que queda en el borde de las pestañas -3- sea mayor en este caso que en el primero. Así pues, si el tapón de referencia se dispone sobre la boca de un frasco preparada al efecto, es decir, que presente un cuello troncocónico -5- seguido de una depresión preferentemente troncocónica -6-, provisto dicho tapón de una lámina de goma, corcho o material análogo y en la forma representada en la figura 2, bastará obrar contra la referida faja lateral -2- por dos puntos diametralmente opuestos y hacia adentro para que cambie la posición del fondo -1- y las pestañas -3- queden aplicadas contra la depresión -6-, como se muestra en la figura 1, y con ello fuertemente sujeto el disco de goma o corcho entre el propio fondo -1- y el extremo del cuello -5-.

Las dimensiones del tapón descrito podrán ser variables en cada caso como lo serán sus formas accesorias, el grueso de la plancha de acero de que se fabrique, el número de cortes -4- que lleve practicados y en general en todo cuanto no altera, cambie o modifique la esencialidad del objeto del



8 JUN. 1948

propio Modelo de Utilidad.

----- N O T A -----

Se reivindica como objeto de este Modelo de Utilidad:-

- 1º.- Un tapón de cierre hermético para toda clase de frascos,
 50 esencialmente constituido por un disco cuyo borde se prolonga
 en una faja troncocónica terminada por una pestaña un tanto
 dirigida hacia adentro yendo practicados en dicha franja y
 pestaña una pluralidad de cortes axiales de manera que el
 fondo de dicho tapón que afecta la forma de un casquete
 55 esférico sumamente rebajado puede pasar de convexo a cóncavo
 considerado exteriormente, obrando simplemente sobre el mismo,
 dando lugar con ello a que la franja troncocónica que lo li-
 mita acentúe su oblicuidad aumentando así el diámetro del
 borde de su pestaña y, por el contrario, al obrar contra la
 60 mencionada franja por dos puntos diametralmente opuestos y
 de fuera hacia adentro, pasa el fondo de cóncavo a convexo
 y disminuye la oblicuidad de la propia franja reduciendo el
 diámetro de su boca, de manera que si ha sido colocado en la
 de un frasco debidamente dispuesto para ello queda fuertemen-
 65 te retenido en el mismo.
- 2º.- Un tapón de cierre hermético para toda clase de frascos.
 Consta la presente memoria descriptiva de tres hojas folia -
 68 das escritas por una sola cara.

Barcelona, 8 de JUNIO de 1948

P. A.

JUAN LORI

17527

FIG. 1

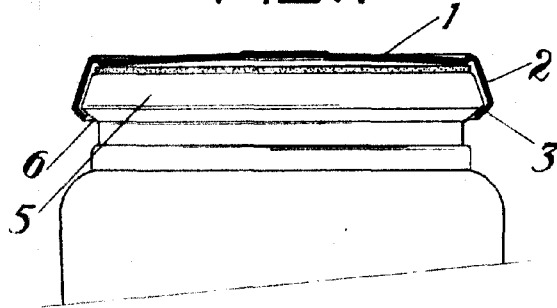

FIG. 2

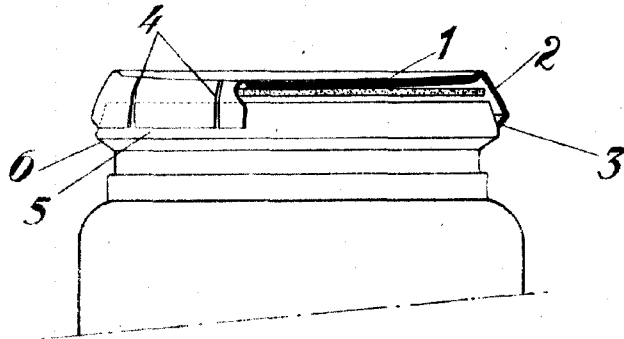
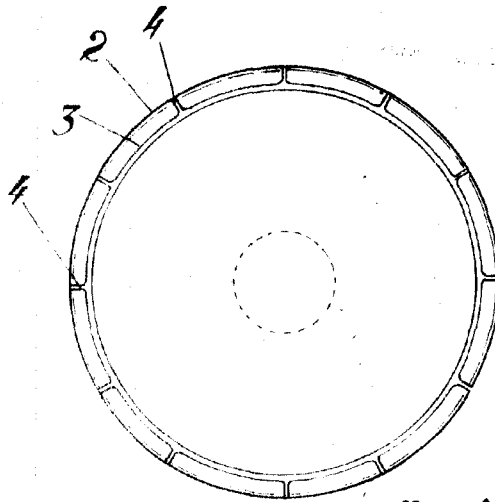

FIG. 3



BARCELONA 8 DE JUNIO DE 1948
P. A.

JUAN LLORI

P. P. *Attorney*

Escala variable.