

17521

17521



MEMORIA DESCRIPTIVA  
DEL  
MODELO DE UTILIDAD

que por 20 años para España y sus posesiones, se solicita a favor de DON ANTONIO MOLONS BONET, de nacionalidad española, con domicilio en BARCELONA (España) calle Cerdeña, 378-1ª por: UN APARATO SOPORTE PARA LA LIMPIEZA DEL CALZADO.-

-Memoria descriptiva-

Este aparato soporte para la limpieza del calzado, que nos ocupa y cuyo registro se solicita, se caracteriza, por estar construido en la forma siguiente:

Por una placa (A-figs.1-2) en forma alargada y construida en metálico, madera, ó en cualquier otra clase de material apropiado para ello, la cual llevará hecha una ranura central (B-figs.1-2) por la que se desplazará una pieza plantilla (C-figs.1-2) curvada en forma de tacón, que se podrá graduar a la medida que se desee, fijándola bien por medio de un tornillo de palomilla (D-figs.1-2) ó de otra forma adecuada cualquiera, llevando por el extremo delantero de la placa (A-figs.1-2) y de la misma pieza, un tope fijo (E-figs.1-2) de forma curvada, con un pequeño entrante (F-figs.1-2) que servirá para la sujeción de la punta ó parte

delantera del calzado, quedando éste fijado y en disposición para ser limpiado con toda comodidad, por la presión de ambas piezas (C-figs. 1-2) y (E-figs.1-2).-

15

Este dicho aparato, irá colocado en forma, horizontal y fijado, bien a la pared, á un mueble, ó a cualquier otro sitio adecuado que se desee, por medio de una pequeña escuadra metálica (G-figs.1-2) con sus correspondientes tornillos (H-figs.1-2) de fijación, llevando la placa (A-figs.1-2) hecho en su extremo trasero y por la parte inferior un pequeño rebaje (I-figs.1-2) por medio del cual acoplará sobre la pequeña escuadra (G-figs.1-2) llevando ambas unos taladros que coincidirán, en el cual llevará un tornillo (J-figs.1-2) bien de palomilla ó de otra forma cualquiera, que las unirá fuertemente fijándolas, quedando todo hecho una pieza.-

20

25

Dicho aparato podrá ser construido en mayor ó menor tamaño y en diferentes clases de materiales apropiados para ello.-

Todo formando el aparato soporte para la limpieza del calzado, - que se desea patentar según se detalla en los dibujos adjuntos que representan:

30

La figura 1) El aparato soporte visto de costado con la disposición de su fijación, al sitio que se desee, y

La figura 2) El aparato soporte visto en planta.-

-REIVINDICACIONES-



Se reivindica como de la propia y nueva invención la propiedad y explotación exclusivas de:

35

1) Un aparato soporte para la limpieza del calzado, caracterizado por estar constituido por una placa en forma alargada y construida en metálico, madera ó cualquier otra clase de material apropiado para ello, la cual llevará hecha una ranura central por la que se desplazará una pieza plantilla en forma de tacón llevando por el extremo delantero de la placa y de la misma pieza, un tope fijo de forma curvada, con un pequeño entrante en donde acoplará la puntera del calzado, y por el extremo trasero, por su parte inferior, hecho un rebaje para el acople

40

de la misma, sobre la escuadra de fijación a la pared ó sitio que se  
desee.-

45

2) Un aparato para la limpieza del calzado, según reivindicación 1) caracterizado por llevar acoplada en la ranura central por la que se desplazará, una pieza plantilla curvada en forma de tacón que se podrá graduar á la medida que se desee, según el largo del calzado á limpiar dejándola sujeta y fija, por medio de un tornillo de palomilla ó de otra forma adecuada cualquiera, quedando el calzado sujeto entre esta pieza y la otra del extremo delantero.-

50

3) Un aparato para la limpieza del calzado, según reivindicaciones 1) y 2) caracterizado por ir colocado en forma horizontal y fijado a la pared ó cualquier otro sitio que se desee, por medio de una pequeña escuadra metálica con sus tornillos correspondientes de fijación, sobre la que acoplará la placa base por el rebaje que lleva hecho en su extremo trasero, llevando tanto la placa como la escuadra hecho un taladro que coincidirán y en el que entrará un tornillo pasante con su tuerca de palomilla ó en otra forma cualquiera, por medio del cual quedarán sujetas y aprisionadas, quedando todo hecho una pieza.-

55

4) Un aparato para la limpieza del calzado, según reivindicaciones anteriores, caracterizado por consistir esencialmente en:

60

"UN APARATO SOPORTE PARA LA LIMPIEZA DEL CALZADO" -

Consta la presente memoria descriptiva de tres hojas numeradas y mecanografiadas en una sola cara a las que se acompaña una de plano para su mejor comprensión.-

MADRID, 11 de junio de 1948.-

RODOLFO DE LA TORRE  
P. P.



O. Antonio Molinos Bonet.

Sea Grande

Hoje unico.

17521



17521



Figure n. 1.

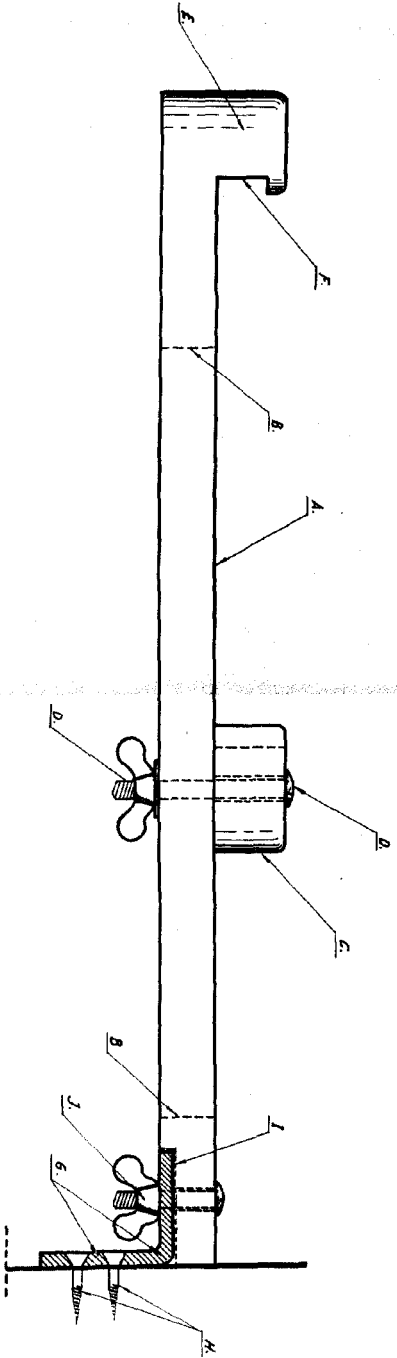
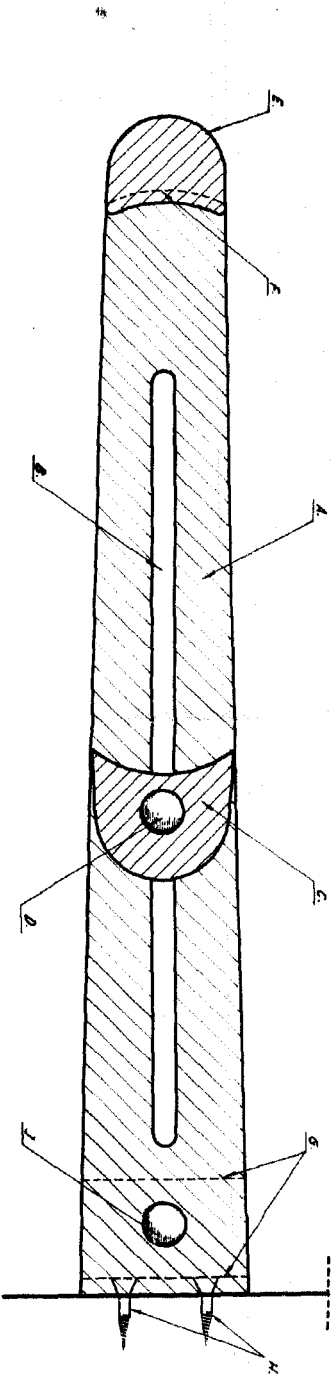

Figure n. 2.



Escala variable.

17521