

17426



1948

E/V.

17426

MEMORIA DESCRIPTIVA

que se acompaña a la solicitud de un modelo de utilidad por veinte años en España, por: "Aparato para reproducir imágenes o figuras", a favor de Don Francisco Amer Masfarré, residente en Madrid, Serrano, 21.-

=====

El presente modelo de utilidad se refiere a un aparato para reproducir imágenes o figuras que permite copiar éstas exactamente en la misma escala sin deteriorar el original, ni tener que hacer sobre él ninguna clase de señal o medida.

Para mayor claridad y concreción de esta memoria descriptiva expondremos las características del aparato que se reivindica con referencia a las adjuntas figuras, correspondientes a una de sus formas de ejecución preferentes; pero que no tiene carácter alguno limitativo, sino únicamente el de un ejemplo de realización a los fines que se indican, ya que tanto en la forma y dimensiones del aparato, como en los materiales de que se le construya y en los detalles de su presentación y organización, se atenderá en cada caso a lo que sea mas pertinente para la aplicación concreta de que se



trate. Pero mientras las modificaciones que se hagan no afecten a la esencialidad reivindicada, darán lugar a variantes igualmente comprendidas y protegidas por el presente registro.

La figura 1ª presenta esquemáticamente la proyección en alzado del aparato abierto para la primera fase del trabajo.

La figura 2ª, en análogo sistema de presentación, corresponde al aparato cerrado dispuesto para la segunda fase del trabajo.

Con referencia a dichas figuras y a los números que sobre ellas designan las distintas piezas del aparato y los elementos que intervienen en el trabajo, la descripción de aquel y modo de realizar éste es como sigue:

La caja 1 del aparato tiene montado en su cara anterior el objetivo 2, en el interior el espejo 4, inclinado 45º respecto a la cara que soporta el referido objetivo, en la parte superior el cristal esmerilado 5 y en la arista de la cara paralela a la portadora del objetivo, y mediante la bisagra 8, va unida la caja 6 en cuyo interior se aloja la bombilla 9 o foco luminoso de luz que por el enchufe 10 se conecta a la red de alumbrado.

El modo de operar con este aparato es como sigue:

Colocado en la adecuada posición, respecto al original 3 que se desea reproducir, los rayos luminosos procedentes de dicho original dan a través del objetivo 2 y reflejada por el espejo 4 una imagen sobre el cristal deslustrado 5 semejante a dicho original, la cual puede puntearse o dibujarse sobre ese cristal.

Una vez recogida así la imagen, se la puede proyectar sobre el lienzo 11 en el que se desea copiar exactamente el original 3; para ello siempre que la posición relativa del aparato respecto a la pantalla sea idéntica que la que en la primera fase tuvo respecto al original, se cierra la parte 6 de caja sobre la 1, se conecta la lámpara 9 al alumbrado y la figura dibujada sobre 5 da lugar a unos



1948

3.-

rayos dirigidos exactamente en la misma dirección, pero en sentido contrario que en la fase anterior de trabajo, los cuales dan lugar, sobre la pantalla II, a los puntos y líneas que sirven de guía para efectuar la exacta reproducción que se desee. Cuanto mas completo haya sido el registro de detalles en la primera fase, sobre el cristal deslustrado 5, mayor será el número de datos disponibles sobre la pantalla II para efectuar la reproducción.

N O T A.-
 =====

El presente modelo de utilidad comprende las siguientes reivindicaciones;

1.- Aparato para reproducir imágenes o figuras, caracterizado porque está constituido por una caja que en su cara anterior, y hacia su centro, tiene montado un objetivo, en el interior un espejo plano, que forma con aquella ángulo de 45° , y en la superior un cristal deslustrado que recoge la imagen proyectada por dicho sistema óptico de cualquier original colocado en el exterior.

2.- Aparato según la reivindicación anterior, caracterizado porque en la parte superior de la cara opuesta a la que lleva el objetivo, se une, mediante unas bisagras o disposición análoga, otra caja similar a la primera que aloja una lámpara o foco luminoso de modo que al abatir esta segunda parte de la caja sobre la primera, la luz proyecte los dibujos efectuados en el cristal deslustrado al exterior sobre el plano o lienzo donde se ha de reproducir la imagen, en cuanto el indicado foco se conecte a la luz.

3.- Aparato para reproducir imágenes o figuras.

Según se describe y reivindica en la presente memoria descriptiva y se ilustra con los dibujos que a la misma se acompañan.

Consta esta memoria de tres hojas foliadas y escritas a máquina por una sola de sus caras.

Madrid, a 3 de junio de 1948.



Fig. 1

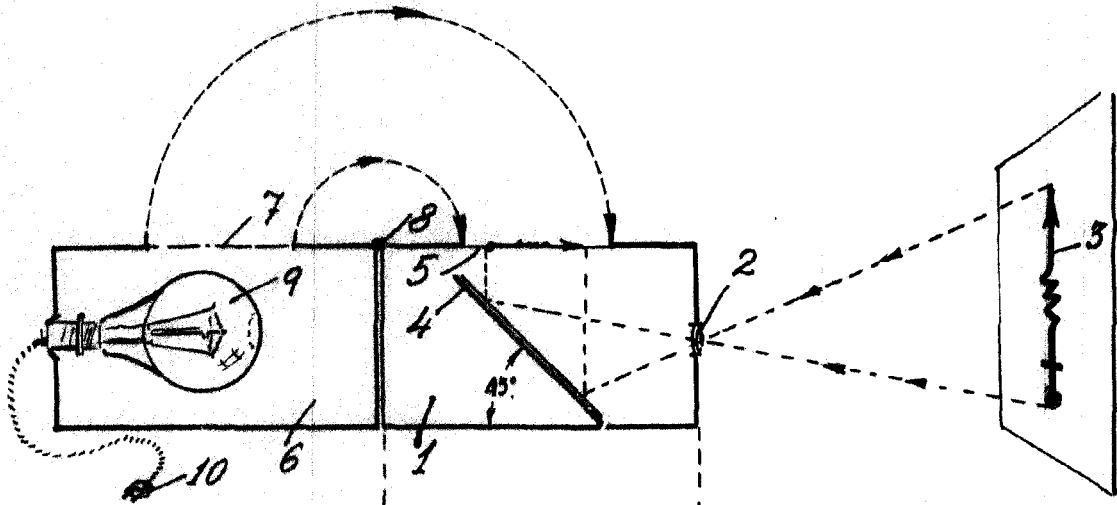
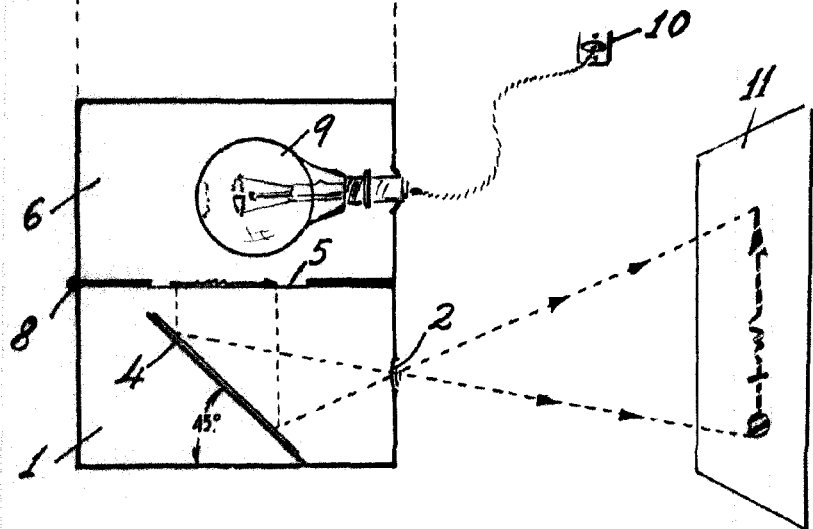

Fig. 2



Madrid 23 JUN 1948

ESCALA VARIABLE