

17404



MAY. 1947

MEMORIA DESCRIPTIVA

del Modelo de Utilidad, por 20 años, solicitado a favor de Don Arquímedes SALVADOR ? Llop, de nacionalidad Española, residente en Barcelona, calle Marina numero 19, por " UN MUESTRARIO PARA MADERAS ".

Este Modelo de Utilidad se refiere a un muestrario para maderas.

Una característica de este muestrario es la de que construido de dimensiones adecuadas para que resulte de manejo fácil y de cómodo transporte, permite dejar a la vista un gran número de muestras, condición precisa dado el gran número de variantes en dibujos, colores y matices que figura en cada clase de madera.

Otra característica consiste en la manera como se constituye cada una de las hojas del referido muestrario, que en líneas generales afecta la forma de un libro con sus correspondientes tapas y cuyas hojas provistas de muestras en sus dos caras quedan dobladas por su parte media, rebatiéndose sobre sí misma para reducir así el tamaño del propio libro.



MAY. 1947

- 2 -

17404

15 En los dibujos de la hoja adjunta se representa a título de ejemplo un caso de realización práctica del mismo. Las figuras 1 y 2, muestran vista de frente y en sección vertical una porción de una de las hojas del referido muestrario; en la figura 3, se representa aquel completamente abierto y en la
20 figura 4, se dibuja esquemáticamente, visto por su parte superior.

Cada una de las hojas del muestrario de que se habla está constituida por una placa -1-, generalmente de cartón, en la que van practicadas unas ventanas cuyo número, forma y tamaño
25 y distribución pueden variar en cada caso y en cada una de las mismas se dispone un conjunto formado por una placa -3-, que puede ser de cartón, y que en ambas caras lleva fijada una porción -4- de madera, que constituye la muestra de que en cada caso se trate. La placa -3- junto con las láminas de mader
30 ra -4- han de formar precisamente un espesor igual que la placa -1- en cuyas ventanas se alojan dichas piezas, cuya retención en las mismas se verifica por cada cara de la placa -1- mediante una hoja de papel o cartulina -5- en la que van practicadas las mismas ventanas que en la respectiva placa -1-,
35 pero un tanto menores realizando a la vez la función de cubrejuntas y dando así un mejor acabado y presentación a las referidas hojas. En las de recubrimiento -5- pueden figurar toda clase de dibujos o inscripciones así como datos relacionados con las maderas cuyas muestras figuran en las mismas.

40 Con las hojas obtenidas de la manera dicha se forma un libro con sus correspondientes tapas -7- y un lomo -8-, si es de construcción permanente, o de cualquier otra modalidad, por ejemplo de hojas cambiables. Las hojas con las muestras van igualmente montadas de una manera conveniente y su anchura
45 es aproximadamente la del doble del ancho del libro pero quedan



3 MAR. 1947.

- 3 -

17404

dobladas por su mitad de manera que la porción extrema -6ª- de las mismas puede girar alrededor de la línea -6ª- y rebatirse sobre la parte interna -6- de la misma.

50 Con el tipo de construcción descrito se dobla la superficie de dichas hojas, una vez abiertas por completo, siendo por tanto en gran número las muestras de madera que, quedan visibles a la vez.

55 Los detalles de dimensiones, formas, materiales y construcción de las tapas -7- y del sistema de acoplamiento que se adopte serán variables, como lo será la forma de articulación que se emplee entre cada hoja -6ª- y su prolongación rebatible -6ª-.

----- N O T A -----

Se reivindica como objeto de esta Patente:-

1ª.- Un muestrario para maderas, constituido por una pluralidad de hojas dispuestas entre unas tapas y contando con un medio cualquiera conveniente de fijación mutua, caracterizado por el hecho de que cada una de dichas hojas es doble en el sentido de su anchura, rebatiéndose la parte de la misma que queda por fuera de las tapas sobre la parte que queda en el interior del libro, todo ello con el fin de aumentar la superficie visible a la vez de las dos hojas del propio libro una vez abierto y por tanto el número de muestras de madera que figuran en las mismas.

70 2ª.-El propio muestrario en el que cada una de las hojas que lo integran está constituido por una placa de cartón o material análogo provista de unas ventanas cuyo número, forma y distribución serán variables y en cada una de dichas ventanas se aloja un conjunto formado por una placa generalmente de cartón



6 MAY. 1947

- 4 -

17404

que en ambas caras lleva fijada una placa o chapa de madera,
75 siendo el grueso de dicho conjunto igual al de la placa antes
citada y verificándose la retención de aquellos, en las ven-
tanas respectivas de cada placa mediante una hoja de papel,
cartulina o tela en la que van practicadas las mismas venta-
nas que en la referida placa pero un tanto más pequeñas que
80 en aquella con lo que realizan a la vez una función de tapa -
juntas para cada elemento.

3ª.-En el propio muestrario de las figuras 1 y 2, el verificar
la unión articulada de cada página con la hoja que constituye
su prolongación y que se rebate sobre la misma ya sea por un
85 medio de los empleados en la industria de la encuadernación
ya por un procedimiento mecánico cualquiera.

4ª.-Un muestrario para maderas.

Consta la presente memoria descriptiva de cuatro hojas foliadas
89 escritas por una sola cara.

Barcelona, 26 de MAYO de 1948.

P. A.

JUAN LLORT

J. L. Llorca

FIG. 1

FIG. 2

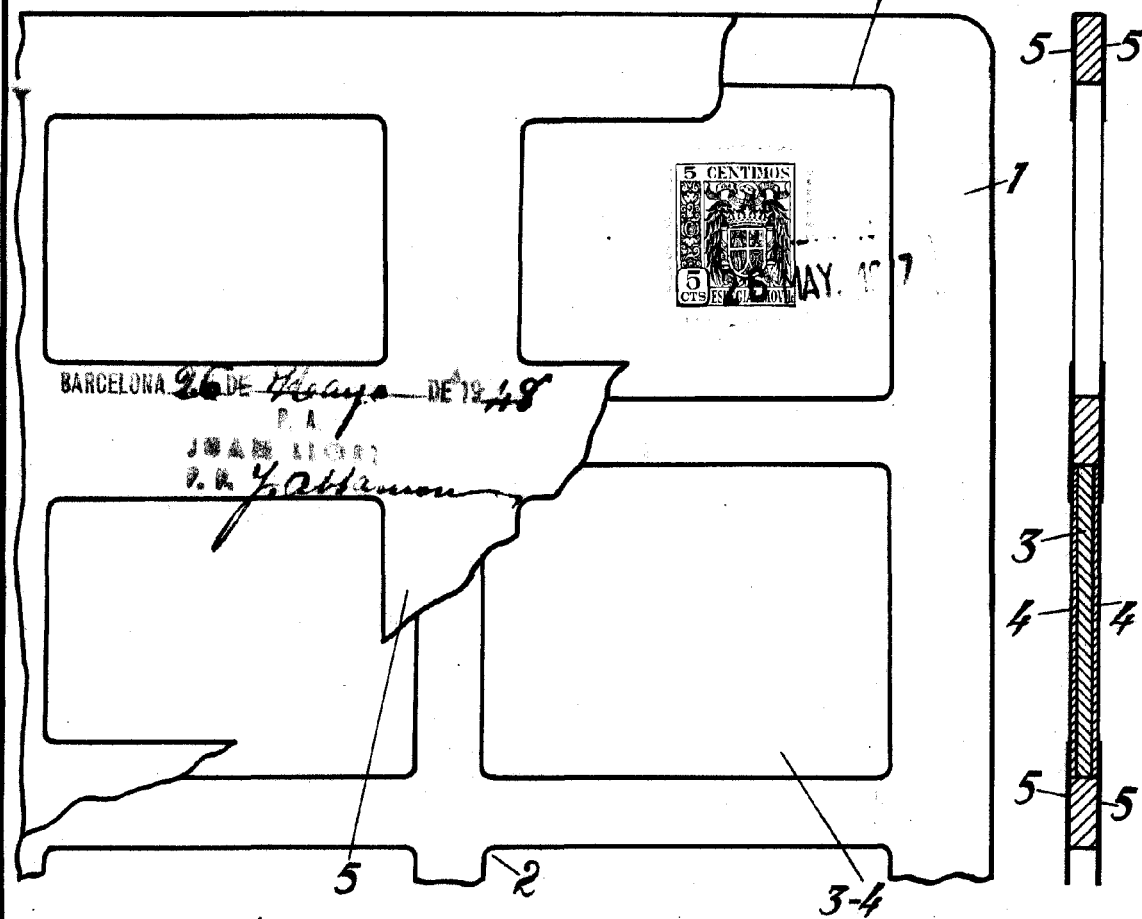

FIG. 3

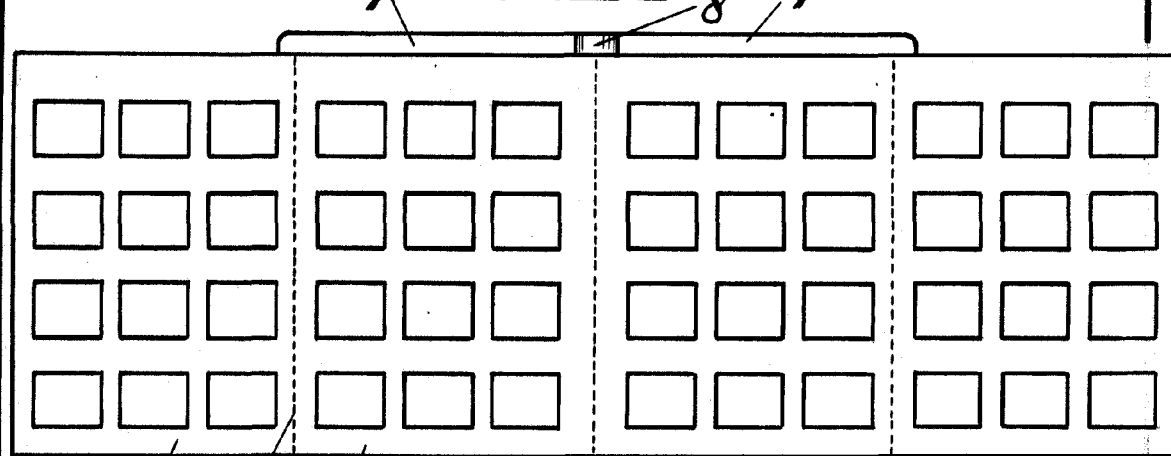
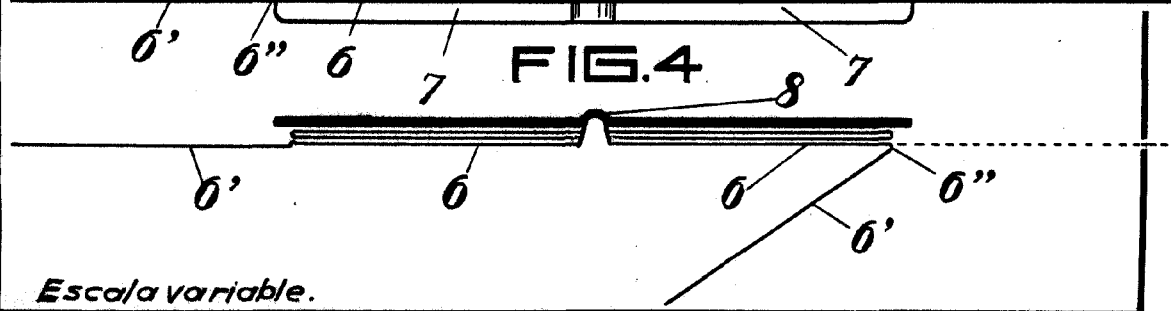

FIG. 4



Escala variable.