

17362

Carpeta núm. 2,915.

Expediente núm.

17362

MODELO DE UTILIDAD

a favor de

D. Miguel Llebot Cañellas, domiciliado en Barcelona,

5

por:

"Pantalla para la soldadura"

-0000-

MEMORIA DESCRIPTIVA

El objeto del presente modelo de utilidad

10 lo constituye una pantalla para la soldadura al arco que, convenientemente dispuesta sobre un armazón o casco, puede ser utilizada para toda clase de trabajos en los cuales sea necesario protegerse contra las radiaciones luminosas de un potente manantial.

15

Al objeto de poder describir con todo detalle posible la pantalla que se reivindica, en la figura de la hoja de dibujos adjunta se muestra, a título de ejemplo, una forma de ejecución práctica de la misma. En dicha figura, la pantalla aparece en perspectiva y con algunos cortes parciales que permiten ver su constitución.



20

Tal como muestra la figura, la pantalla objeto del presente modelo de utilidad, está constituida por pares de cristales o vidrios oscuros -1- que se han

25 dispuesto en el interior de un par de agujeros previstos en una placa rectangular -2- de material blando, por ejemplo cartón, corcho, etc.; el espesor de la placa corresponde con el espesor de los pares de cristales o vidrios oscuros -1-.

Sobre ambas caras de la placa -2- quedan aplicadas unas placas -3- que presentan un par de agujeros, de manera tal que recubran tan sólo los cantos o bordes de los citados cristales o vidrios oscuros -1-.

El conjunto descrito ha sido solidarizado entre si mediante pasadores -4- y tiras de papel o tela -5- que, recubriendo los cantos de las placas -2- y -3-, han sido pegadas fuertemente a los bordes de las placas externas -3-.

Después de lo manifestado se comprende que serán susceptibles de variación aquellos detalles de construcción de la pantalla que no influyan en su esencialidad, en su consecuencia los pares de cristales o vidrios oscuros podrán ser esféricos o no y disponerse superpuestos en el número que se tenga por conveniente, siendo su perfil circular o no, de acuerdo con los agujeros previstos en las placas, pudiendo ser éstas de cualquier espesor y dimensiones y, montarse la pantalla, sobre cualquier armazón o casco.



#### N O T A

Se reivindica como objeto de este **MODELO DE UTILIDAD**, por espacio de los veinte años fijados por la ley, la exclusiva de fabricación y venta en España de:

1. Una pantalla para la soldadura, que esencialmente se caracteriza por estar constituida por pares de vi

drios o cristales oscuros (1) que se han dispuesto en el interior de un par de agujeros previstos en una placa (2) de material blando, siendo el espesor de la placa el correspondiente al de los pares de cristales o vidrios oscuros, quedando aplicadas sobre ambas caras de la placa (2) unas placas (3) que presentan un par de agujeros, de manera tal que recubran tan sólo los cantos o bordes de los pares de cristales o vidrios oscuros, estando el conjunto descrito solidarizado entre sí mediante pasadores (4) y tiras de papel, tela o material similar (5) que, recubriendo los cantos de las placas (2-3), quedan fuertemente pegadas a los bordes de las placas externas (3).

65

2. Una "Pantalla para la soldadura".

Barcelona, 20 de mayo de 1948.

P.P.



17362

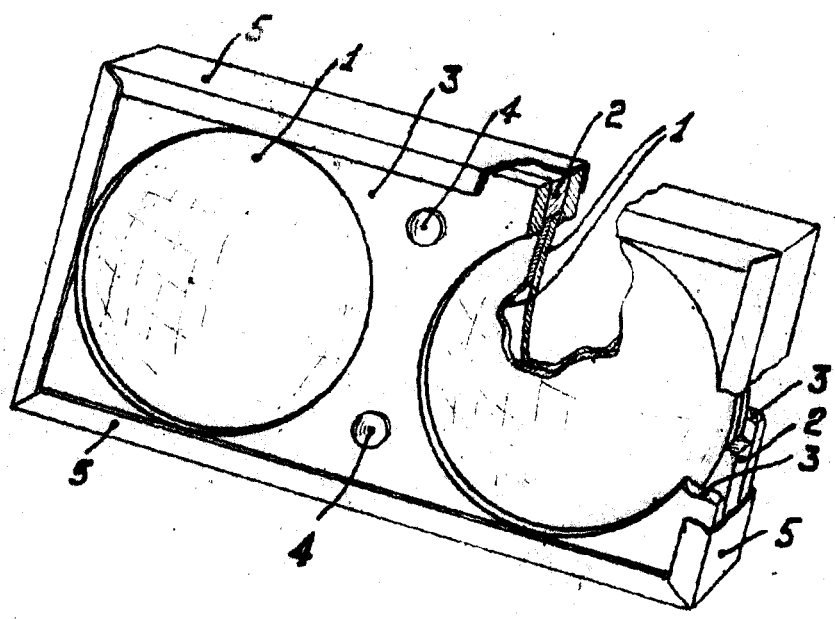

ESCALA VARIABLE

Barcelona, 20 de mayo de 1948

*F. J. J. J.*