

17308  
17308

**MODELO DE UTILIDAD**

\*\*\*\*\*

por "Un juguete de tiro al blanco".

a favor de Don Alberto MANSBERGER VALDES, domiciliado en  
Barcelona, Mallorca, nº 233.

\*\*\*\*\*

5

**MEMORIA DESCRIPTIVA**

El juguete a que se refiere el presente modelo de utilidad es de los llamados de tiro al blanco y se caracteriza, tanto por su particular mecanismo como por la amenidad que como juguete proporciona.

10

Dicho juguete de tiro al blanco aparece representado en el dibujo que se acompaña siendo en el mismo: Fig. 1, una vista lateral en corte por un plano vertical medio;

Fig. 2, una vista de frente; y Fig. 3, una vista de detalle.

Tal juguete está constituido por una caja -1- abierta por su parte superior o presentando al mismo efecto una abertura apropiada; en la parte superior de dicha caja y apoyado en sus caras posterior -2- y anterior -3-, va dispuesto un eje -4- que es soporte de un disco -5- que sobresale adecuadamente por la parte superior de la caja -1- si ésta es abierta por aquel lugar, o deja visible una porción de su superficie si aquella presenta una ventana frontal. El citado disco -5- va provisto en su cara posterior de tantos toques -6- como vistas distintas -7- contenga su cara de frente, habida cuenta de que cada vista o dibujo abarcará la porción de disco visible que sobresale por la parte superior de la caja -1- o que permita la ventana frontal de ésta, todo ello bajo la circunstancia de estar acoplado el eje -4- a un muelle en espiral -8- de forma que al no haber retención alguna que lo impida, se puede hacer girar el disco -5- maniobrado por un botón -9- de que va provisto a tal efecto el eje -4-, cargando dicho muelle, y cuya descarga continúa al dejarlo libre viene impedida por un tope -10- unido al botón de blanco o "diana" -11- que puede deslizar dentro del agujero -12- en que va situado, estando montado el referido tope -10- de manera que al encontrarse la "diana" -11- en su posición límite anterior, establece en virtud de la acción de un pequeño resorte -13-, el tope -10-, contactando con uno de los toques -6-, impida el giro del disco -5-, pero que al desplazarse momentáneamente dicha "diana" -11- hacia su límite posterior por la acción del proyectil que choque contra el mismo con fuerza suficiente para vencer la débil resistencia que ofre-

ce el resorte -13-, al hacer blanco, cese la retención que ejerce el tope -10- y pueda girar el disco -5- en la magnitud angular que determina la separación de los sucesivos toques -6-.

5 El muelle -3- arrollado en espiral, tiene su extremo interior unido al eje -4- y el exterior a un soporte -14- fijado en lugar apropiado de la cara interna de la pared posterior -2- de la caja -1-.

10 La superficie anterior del disco -5- podrá subdividirse en un número cualquiera de partes o vistas -7- que sucesivamente vayan apareciendo a la vista del tirador, al hacer blancos, con lo cual podrán desarrollarse distintos motivos de amenidad como por ejemplo de "caza mayor" apareciendo sucesivamente distintos animales salvajes; de guerra con adecuadas representaciones; y otros.

15

En el juguete descrito, podrá ser cualquiera adecuada el material constitutivo de sus diferentes partes o piezas y también podrán variar los medios utilizados para lograr su mútuo y conveniente acoplamiento.

20

**N O T A**  
\*\*\*\*\*

Se reivindica como objeto del presente modelo de utilidad:

18.- Un juguete de tiro al blanco constituido por una caja o armazón que contiene al botón de blanco o "diana" montado de manera que pudiendo deslizar entre límites apropiados dentro del agujero que lo contiene, va acoplado e lla

25

17308

va unido un tope, de forma que al estar la "diana" en su posición límite anterior que es la permanente por la acción de un pequeño resorte, dicho tope impide el giro de un disco cuyo eje está soportado por la citada caja o armazón, no siendo impedido dicho giro cuando por la acción del choque del proyectil contra la "diana", se desplace ésta momentáneamente hacia atrás, arrastrando el tope que le va unido, cesando, también momentáneamente de actuar éste como elemento retentivo del disco.

21.- Un juguete de tiro al blanco, según 1), en el cual el disco citado, tiene tendencia a girar por la acción de un muelle en espiral que actúa sobre el eje que lo sustenta, y presentar su cara anterior o de frente subdividida en varias partes o vistas y su cara posterior provista de tantos topes como vistas distintas contenga su cara de frente, habida cuenta de que los sucesivos contactos del tope que lleva la "diana" con los topes dispuestos en la cara posterior del disco, hacen aparecer sucesivamente a la vista del tirador, luego de cada "diana", las diversas vistas que el disco contiene.

31.- Un juguete de tiro al blanco en el cual la carga del disco para que gire automáticamente al cesar la retención que ejerce, impidiéndolo el tope unido a la "diana", se logra mediante un botón de maniobra acoplado al eje que lo sustenta, el cual se hará girar enrollando al muelle en espiral que actúa sobre éste eje, pero evitando al hacer esta operación de apretar la "diana" a fin de que dejen de contactar los topes que normalmente impiden el giro.

41.- Un juguete de tiro al blanco, según 1) y 2)

pudiendo variar la índole de las vistas o dibujos que contenga la cara anterior o de frente del disco giratorio reivindicado y su perfil o enmarcado.

52.- UN JUGUETE DE TIRO AL BLANCO.

5 Y todo cuanto afecte a la esencialidad de lo mostrado en el adjunto dibujo y descrito en la presente memoria que consta de cinco hojas foliadas y mecanografiadas por una sola cara.

Barcelona, 12 mayo 1948.

ALBERTO MANSBERGER VALLES

p/a

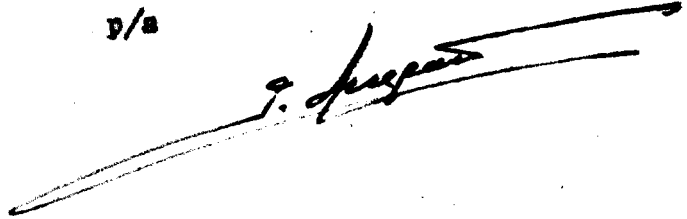

17308



FIG. 1

FIG. 2

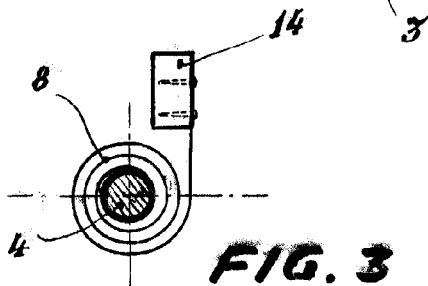
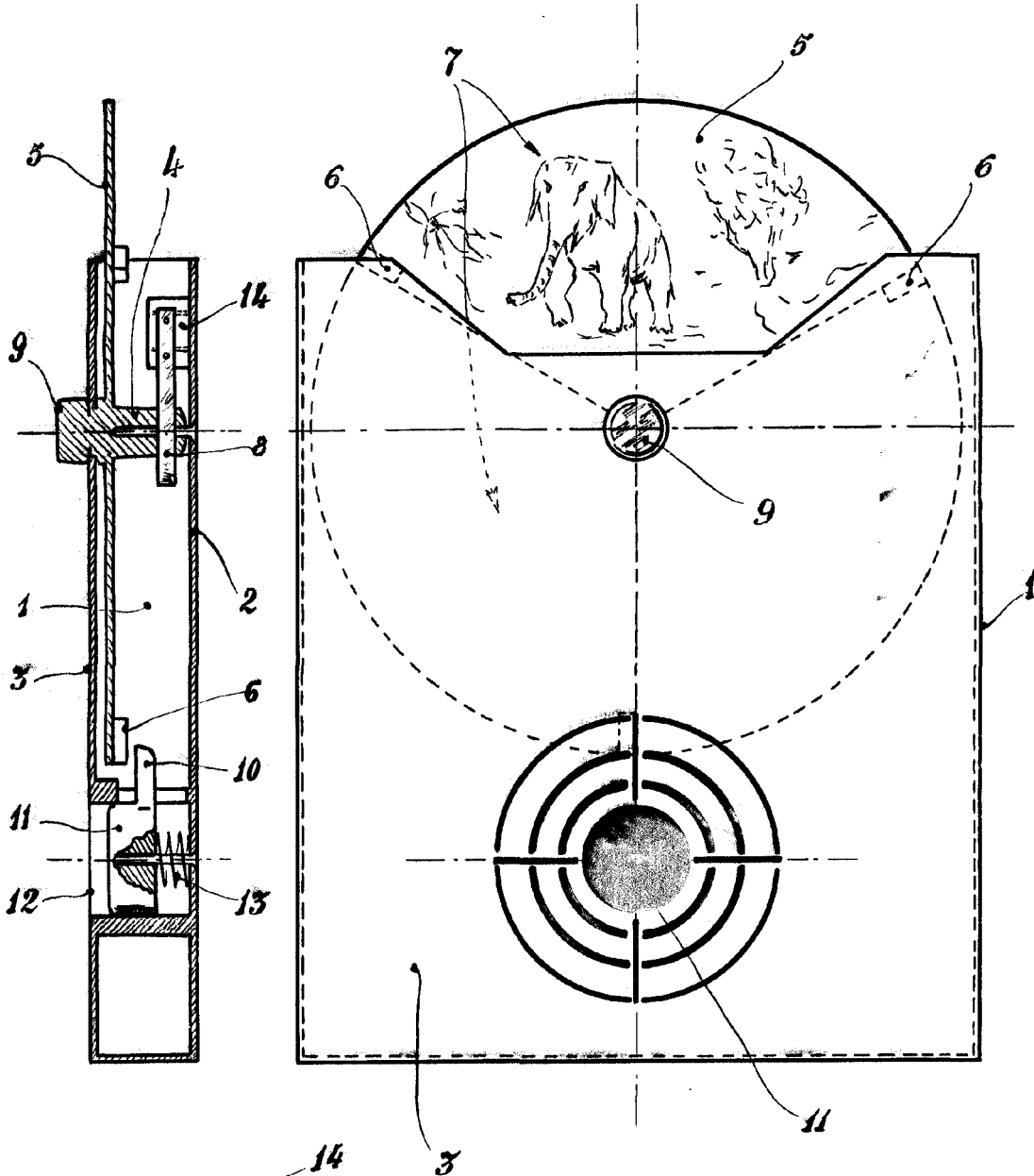

FIG. 3

BARCELONA, 12 DE MAYO DE 1948.

P.P.

*9. Jueves*

ESCALA VARIABLE