



17298

18 MA 2

MODELO DE UTILIDAD

para "UN MUESTRARIO-ENVASE MULTIPLE PARA VENTA DE MEDIAS".

Solicitante: J. ROSSELL, S.A., de Tarrasa (Barcelona), calle de San Ildefonso, núm. 17.

MEMORIA DESCRIPTIVA.-

El modelo de utilidad cuyo registro se solicita consiste en un muestrario-envase múltiple para venta de medias.

Se caracteriza por reunir en un conjunto, a un grupo de envases individuales de medias, los cuales quedan unidos

5. entre sí por un medio de encuadernación que permite su apilamiento o despliegue, con la particularidad de que el conjunto apilado queda dentro de una encuadernación en forma de libro, lo cual da facilidad para hojear los envases

10. como si fuesen las hojas de un libro ordinario, o bien desplegar estos envases para presentar al público, en escaparates o similares, el conjunto de medias del muestrario. Este muestrario es a su vez envase para venta, puesto que cada envase individual puede ser desprendido del conjunto, por corte del elemento m medio de encuadernación.

15. Se presta esta presentación para reunir en un conjunto una serie de medias, sea por medias docenas o por docenas, en una sola calidad o surtidas, sirviendo por lo tanto de elemento útil para el vendedor y para el público.

20. El conjunto, con su cubierta libro, va encerrado en una funda adecuada y caprichosa, que sirve también como recla-



17298

18 MAY 1949

mo.

Con el fin de dar una mayor facilidad para la explicación, se une a la presente memoria descriptiva una lámina de dibujos, en la que se ha representado un caso de realización, que se cita tan solo a título informativo.

5.

En dicha lámina de dibujos:

la figura 1ª representa el envase muestrario en forma de libro L, visto en perspectiva, juntamente con su funda exterior E,

10.

la figura 2ª indica el envase muestrario abierto como un libro;

la figura 3ª muestra el medio de acoplamiento de los envases individuales;

15.

la figura 4ª indica los envases individuales unidos al medio indicado en la Fig. 3ª; y

la figura 5ª manifiesta el muestrario desplegado, sobre las cubiertas que forman el libro.

20.

Consiste el modelo en una sucesión de envases individuales para medias -1-, los cuales se reúnen entre sí, merced al medio expansivo -2-, al cual se pegan en una de las dobleces b del mismo, quedando las dobleces y caras restantes a y c, para facilitar el despliegue, el cual se realiza según indican las flechas F en la figura 3ª, para resultar tal como lo muestra las figuras 4ª y 5ª: formando libro cerrado (Figura 1ª), abierto (Fig. 2ª), o desplegado (Fig. 5ª).

25.

Sobre cada envase individual queda siempre una pestaña P, en la cual se indica el número y clase de las medias; cada pestaña sucesiva aparece al quitar el envase de encima, cuando se vende aislado, quedando por éllo siempre visible el primero, con la pestaña citada, como muestran las figu-

30.



17298

ras 2ª y 5ª.

18 May 1948

5. El modelo, dentro de su esencialidad, puede ser llevado a la práctica en otras variaciones, a las cuales alcanzará igualmente la protección que se recaba. Podrá, pues, ser construido en cualquier forma y tamaño, utilizando para su fabricación los materiales más adecuados: por quedar todo ello comprendido dentro del espíritu de las reivindicaciones.

N O T A

10. Descrito el objeto y utilidad de la invención, lo que se declara como no divulgado ni practicado en España, comprende las siguientes reivindicaciones:

15. 1ª.- Un muestrario-envase múltiple para venta de medias, caracterizado esencialmente por estar constituido por un apilamiento desplegable de envases individuales para medias, los cuales, en este apilamiento, quedan alojados en una encuadernación en forma de libro, siendo convenientemente adherido al mismo el envase inferior, de tal forma, que en esta disposición puede ser hojeado el libro, haciendo cada envase el papel de hoja del mismo, o bien pueden estos envases desplegarse para presentar su conjunto en superposición escalonada a la vista del público, sobre las cubiertas de la encuadernación.

25. 2ª.- Un muestrario según la reivindicación anterior, en el que, el medio desplegable que une los envases individuales, deja siempre sobre el superior una pestaña visible, para que en ella figure la marca y clase de media envasada.



17298

3ª.- Un muestrario según las anteriores reivindicaciones, en el que, cada envase individual puede ser separado del resto, a los efectos de facilitar su venta aislada.

5. 4ª.- Un muestrario según las reivindicaciones precedentes, en el que, el libro envase se protege con una funda exterior caprichosa, que al propio tiempo puede servir como adorno o reclamo.

5ª.- Un muestrario-envase múltiple para venta de medias.

10. Según se describe y reivindica en la presente memoria descriptiva, que consta de cuatro hojas, foliadas y escritas a máquina por una sola cara, acompañadas de una lámina de dibujos.

Madrid, a 17 de mayo de 1948.

J. ROSSELL, S.A.

p.a.

17298



FIG. 1^a

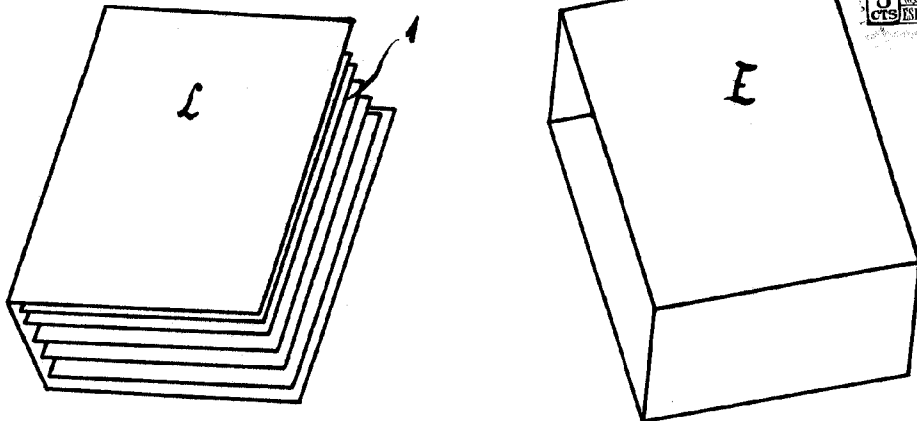

FIG. 2^a

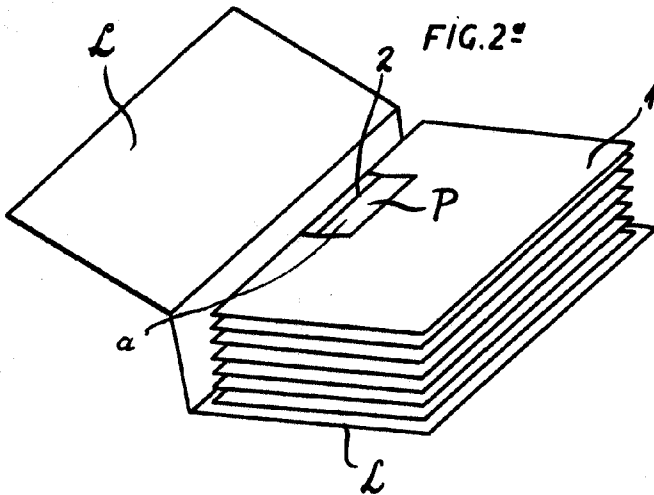

FIG. 3^a

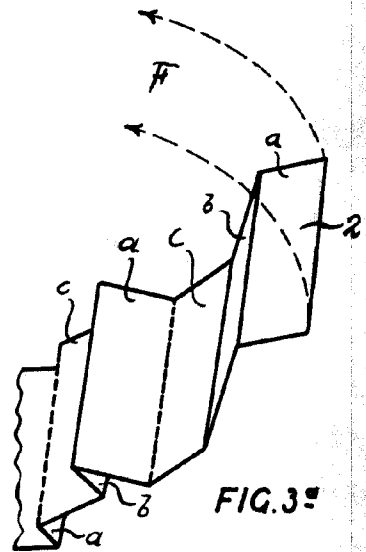

FIG. 5^a

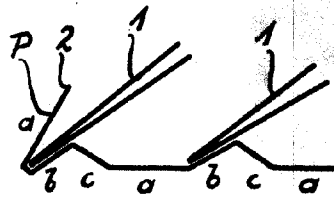
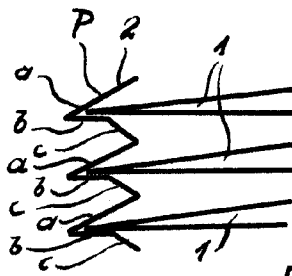
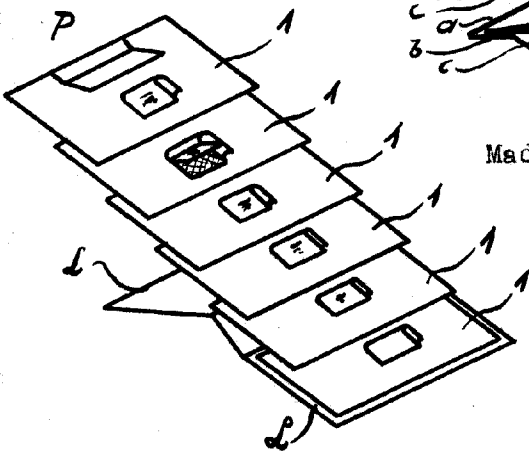

FIG. 4^a

Madrid, 18 Mayo 1948

[Handwritten signature]

17298