

17291



MAY 1948

17291

MEMORIA DESCRIPTIVA

para un modelo de utilidad por veinte años por "SILLA PLEGABLE PARA TRANSPORTAR NIÑOS O PERSONAS ADULTAS, DE PLEGAMIENTO LATERAL, CONSTRUIDA EN TUBO Ó VARILLA METALICA O MADERA, TOTAL O PARCIALMENTE"(grupo 6º, clase 55) a favor de Don Juan DIAZ DUQUE, residente en Madrid, c/de Cristobal Bordiú, nº 15.

El objeto del presente modelo de utilidad se relaciona con una silla plegable para niños ó personas adultas, siendo su característica principal el plegamiento lateral de la misma, lo que permite reducir grandemente el volumen de aquella y su peso.

5 En los dibujos adjuntos está ilustrada dicha silla, en la que  
1 son dos bastidores en que se fijan las ruedas y los elementos pasivos del mecanismo; 2 es la parte superior de la "doble T"; 3 un eje-corredera; 4 la barra diagonal de la "doble T"; 5 el eje giratorio de las barras diagonales de "doble T"; 6 la parte  
10 inferior de la "doble T"; 7 el eje de la barra inferior de "doble T"; 8 son los dispositivos para la colocación de las ruedas; y 9 unos tubos de prolongación en la parte delantera con unas pestañas  
10, en los que se colocan los reposa-pies.

15 Como se desprende de los dibujos adjuntos, los dos bastidores 1 sirven de manillar para la conducción de la silla plegable, aparte de ir fijas las ruedas en los mismos.



MAY. 1948

20

Las dos piezas en forma de "doble T" van unidas a unos ejes giratorios y constituyen la parte activa del mecanismo. Los extremos de la barra inferior de "doble T" van dispuestas en forma giratoria sobre el eje 7 que, rigidamente, está unido a la base de los bastidores laterales.

25

Los extremos de la barra superior de "doble T" resbalan a lo largo de las partes verticales de los bastidores que le sirven de guía, y giran lo mismo como los inferiores por rotación sobre un eje interior.

El asiento y respaldo de la silla van formados por unas telas fuertes en varias capas.

30

El apoyo de los pies está formado por una tablilla dividida, que gira sobre unas charnelas ó bisagras, impidiendo que la silla se cierre cuando se encuentra en posición horizontal.

Por debajo de esta tablilla van dispuestos unos tubos que corren dentro de otros de mayor calibre. Al sacarlos sirven para transportar la silla en escaleras y sitios que tengan desnivel llevando la silla entre dos personas.

35

Como se ve por la disposición de esta silla plegable, se reduce su volumen por plegamiento lateral a un espacio insignificante, y como el peso de la silla es en extremo reducido, por su construcción de tubos, su transporte, así como su conservación en las habitaciones reúne las máximas comodidades, aparte del fácil montaje de la silla, que, en un momento, está habilitada para su correspondiente servicio.

40

NOTA

Se declara de novedad y de propia invención el objeto de la presente solicitud de modelo de utilidad, con las siguientes

45

Reivindicaciones

1.-Silla plegable para transportar niños ó personas adultas, de

17291



MAY. 1948

50 plegamiento lateral, construida en tubo ó varilla metalica, ó madera, total ó parcialmente, caracterizada porque comprende dos bastidores rigidos en los que se fijan las ruedas, sirviendo al mismo tiempo de manillar para la conducción; dos piezas de "doble T" dispuestas en forma diagonal sobre unos ejes giratorios, a mas de unas correderas en los extremos de las barras horizontales superiores de "doble T", y una tablilla dividida de apoyo para los pies, sentada sobre unas prolongaciones de tubos que lleva unas pestañas a este efecto.

55 2.- Silla plegable, según la reivindicacion anterior, caracterizada porque los bastidores forman respectivamente una sola pieza rigida, disponiendose entre los mismos dos piezas de "doble T" que se unan por su centro mediante un tornillo con tuerca ó análogo, el cual sirve de eje giratorio para el plegamiento lateral de la silla.

60 3.- Silla plegable, segun las reivindicaciones anteriores, caracterizada porque los brazos laterales de la "doble T" descansan sobre unos ejes interiores, girando sobre los mismos.

65 4.-Silla plegable, segun las reivindicaciones anteriores, caracterizada porque los extremos de los brazos del "doble T" forman unas correderas paralelas sobre la parte vertical de los bastidores.

70 5.- Silla plegable, segun las reivindicaciones anteriores, caracterizada porque en la parte inferior delantera de los bastidores se dispone, sobre unos tubos, una tablilla dividida, que gira sobre charnelas ó bisagras, yendo apoyada sobre unas pestañas soldadas a ambos lados de dichos tubos.

75 6.-El modelo de utilidad cuyo privilegio se solicita para España y sus dominios, deberá recaer por "SILLA PLEGABLE PARA TRANSPORTAR NIÑOS Ó PERSONAS ADULTAS, DE PLEGAMIENTO LATERAL, CONSTRUIDA EN TUBO O VARILLA METALICA Ó MADERA, TOTAL Ó PARCIALMENTE" según se describe y reivindica en la presente memoria y se ilustra con los dibujos que a la misma se acompañan.

Madrid, 17 de Mayo de 1948.  
pp: Juan DIAZ DUQUE



17 MAY 1948

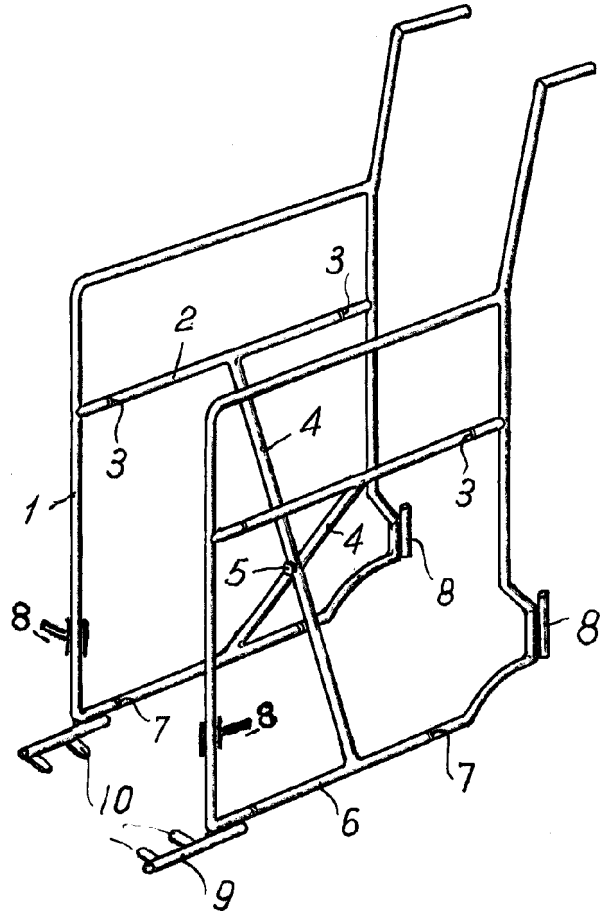

ESQUEMA VARIABLE.  
DISEÑADO POR: JUAN DIAZ HUQUE