

17230



17230

M O D E L O  
D E  
U T I L I D A D

a favor de Don ANGELO RIART RIBERA, de nacionalidad española, residente en Barcelona, calle San Salvador, 37, por "UNA DUCHA PERFECCIONADA".

- . -

MEMORIA DESCRIPTIVA

La presente invención se refiere a una ducha perfeccionada, la cual resulta muy práctica en su empleo, de fácil limpieza y desobstrucción de sus orificios y de fácil montaje y desmontaje.

5. Presenta la ducha objeto del presente modelo de utilidad la característica esencial de estar constituida de dos piezas, una la parte cónica o copa superior y la otra el plato base provisto de los orificios de salida, estando acopladas estas dos piezas
10. por rosca, bayoneta o cualquier dispositivo apropiado.



Para la mejor comprensión de la presente memoria descriptiva, se acompaña un dibujo en el que, esquemáticamente y tan sólo a título de ejemplo, se representa un caso práctico de realización del objeto de la invención.

En dicho dibujo, la figura 1 representa una vista en alzado, parcialmente seccionada, de la ducha; y la figura 2, un despiece de la misma.

La pieza superior -1- en forma de cono o copa invertida, presenta el cuello fileteado en rosca -2- y en su base la parte también en rosca -3-, siendo el cuello -2- para el acoplamiento a la tubería o conducción y la base -3- para la unión al plato -4-, el cual presenta la rosca complementaria -5- en su pared lateral, y los orificios -6- en su base -7- para la salida del líquido.

Las piezas -1- y -4- se unen y acoplan por sus respectivas roscas -3- y -5- realizándose el montaje y desmontaje de ambas piezas muy fácilmente, sin precisar separar la pieza -1- de la tubería de conducción.

Tal sistema de ducha presenta múltiples ventajas sobre todos los dispositivos similares conocidos hasta el presente, pudiéndose, entre otras cualidades, destacar las siguientes:

a) el fácil montaje y desmontaje permite la limpieza del conjunto;

b) la misma facilidad de separación de sus piezas permite la desobstrucción de los pequeños orificios



de la ducha;

c) la construcción es muy simple, puesto que la fabricación de las dos piezas por separado, sin soldaduras entre ellas, es más fácil que en los otros dispositivos;

5.

d) esta fabricación en dos piezas permite la fabricación de las mismas a base de materias plásticas por moldeo; y

10.

e) la posibilidad de fabricación con materias plásticas elimina las oxidaciones que siempre se producen en las duchas metálicas.

Debe tenerse en cuenta que el acoplamiento entre las dos piezas descritas podrá realizarse por cualquier sistema adecuado, sea rosca, bayoneta, presión o similar.

15.

Serán independientes del objeto del presente modelo de utilidad los materiales, forma y dimensiones, tanto absolutas como relativas, de las piezas de la ducha y, en general, todo cuanto no altere, cambie o modifique la esencialidad de la invención.

20.

- . -

N O T A

Se reivindica como objeto del presente modelo de utilidad:-

1. Una ducha perfeccionada, que se caracteriza

27 MAR



esencialmente por estar constituida de dos piezas, una la parte superior cónica en forma de copa invertida, y la otra o plato con los orificios de salida del líquido, estando acopladas estas dos piezas, por rosca, bayoneta, presión o cualquier medio apropiado.

5.

2. Una ducha perfeccionada.

La presente memoria consta de cuatro hojas foliadas, escritas por una sola cara.

Barcelona, a 27 de abril de 1948.

Angel RIART RIBERA

p.a.

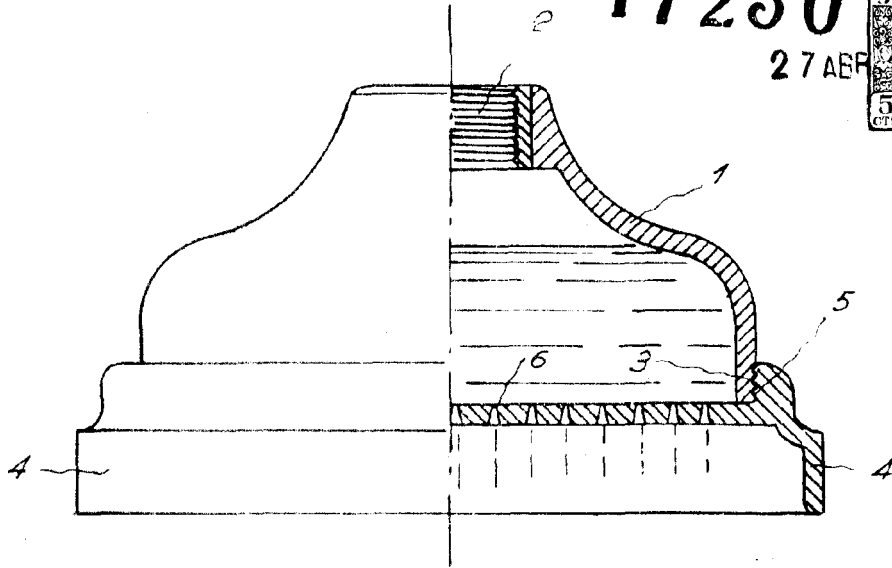

Fig. 1

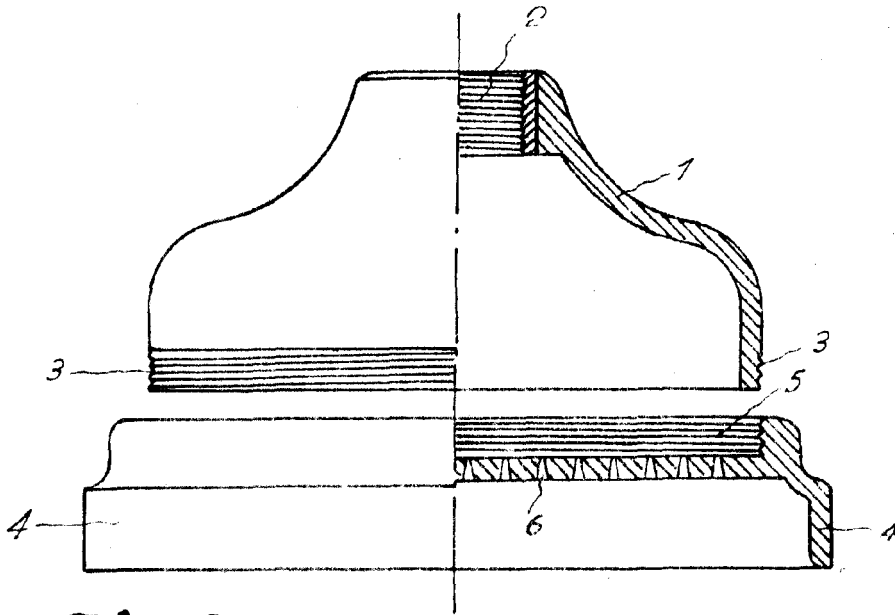

Fig. 2

Barcelona, 27 Abril 1918  
Angel Riart Ribera  
P.A.