

17226



17226

MODELO DE UTILIDAD

por 20 años

por "UNA ALMOHADILLA PARA ASIENTOS EN GENERAL Y PARTICULAR-
MENTE PARA SILLINES SUPLEMENTARIOS DE MOTOCICLETA", a fa-
vor de D. Salvador Baille Jofré, de nacionalidad española,
domiciliado en Barcelona, Princesa, 40.

=====

MEMORIA DESCRIPTIVA

El recurrente ha ideado y puesto en ejecución prác-
tica una almohadilla para formar los sillines suplementarios
de las motocicletas y de las bicicletas y por extensión pa-
ra cualquier asiento, que por ser nueva, y por la utilidad
y comodidad de su uso, solicita que se le garantice en su
propiedad y explotación exclusiva, mediante la concesión
del Modelo de utilidad a que se refiere la presente memo-
ria descriptiva.

En los dibujos que a título de ejemplo se adjuntan
a esta memoria podrán apreciarse las características de
la almohadilla que nos ocupa.

Consiste dicha almohadilla en un cuerpo -1- de forma

15. aplanada, plano en su base superior -2-, y curvo o plano por la inferior -3- ya sea para adaptarse y unirse directamente a la misma periferie del guardabarros, ya para ajustarse y unirse a un soporte porta paquetes o especial. Este cuerpo es de caucho esponjoso, y está perforado según -4- longitudinal, o transversalmente, en sentido horizontal; o bien presenta una serie de canales -5-, huecos, alveolos, hoyos o cavidades -5- abiertos por la base inferior. Estos huecos actuarán de amortiguadores muy eficaces. La base superior y las laterales podrán estar cubiertas o forradas por una funda de lona, piel, cuero, pagamoid u otro material idóneo. Puede quedar formada por dos piezas yuxtapuestas unidas por un plano medio -7-.
- 20.
- 25.

A los efectos legales del Modelo que se solicita, serán variables todos cuantos detalles no afecten, alteren, cambien o modifiquen la esencia de la almohadilla descrita. Y por tanto su forma se adaptará a la del asiento, en general, a que se destine.

30.

N O T A.

Se reivindica como objeto de este registro por Modelo de utilidad:

35.

1.- Una almohadilla para asientos en general y particularmente para sillines suplementarios de motocicleta, caracterizada por el hecho de estar formada por una o dos, o más piezas superpuestas y unidas formando un solo cuerpo y de forma aplanada de caucho esponjoso, perforadas según ejes horizontales, en sentido longitudinal o transversal e presentando en su base inferior una serie de canales, hoyos, huecos, alveolos o cavidades que actuarán de amortiguadores.

40.

2.- La propia almohadilla de la reivindicación anterior, caracterizada por el hecho de que su base superior o util sea plana y continua y la inferior curva o plana

45.



50. continúa o discontinúa a causa de los canales, huecos o alveolos y adecuada para adaptarse y unirse directamente a la periferia del guardabarros o a un soporte porta paquetes o especialmente adecuado para dicha almohadilla y en general a la superficie superior del asiento a que se destine.

55. 3.- La propia almohadilla de las reivindicaciones anteriores, caracterizada por el hecho de que la totalidad de su superficie, o solo la superior y laterales, estén forradas, cubiertas o embutidas en el interior de una funda de lona, tela, cuero, piel, pegamoid y otra materia idónea.

60. Sean cuales fueren las circunstancias que concurren con la esencialidad del Modelo de utilidad definido en las anteriores reivindicaciones, cual objeto es:

4.- "UNA ALMOHADILLA PARA ASIENTOS EN GENERAL Y PARTICULARMENTE PARA SILLINES SUPLEMENTARIOS DE MOTOCICLETA".

65. Consta la presente memoria de tres hojas foliadas, mecanografiadas por una sola cara y del dibujo unido a la misma.

Barcelona veintitrés de abril de mil novecientos cuarenta y ocho.

P. A. de D. Salvador Balle Jofré,

L. DURÁN
P. P.



17226

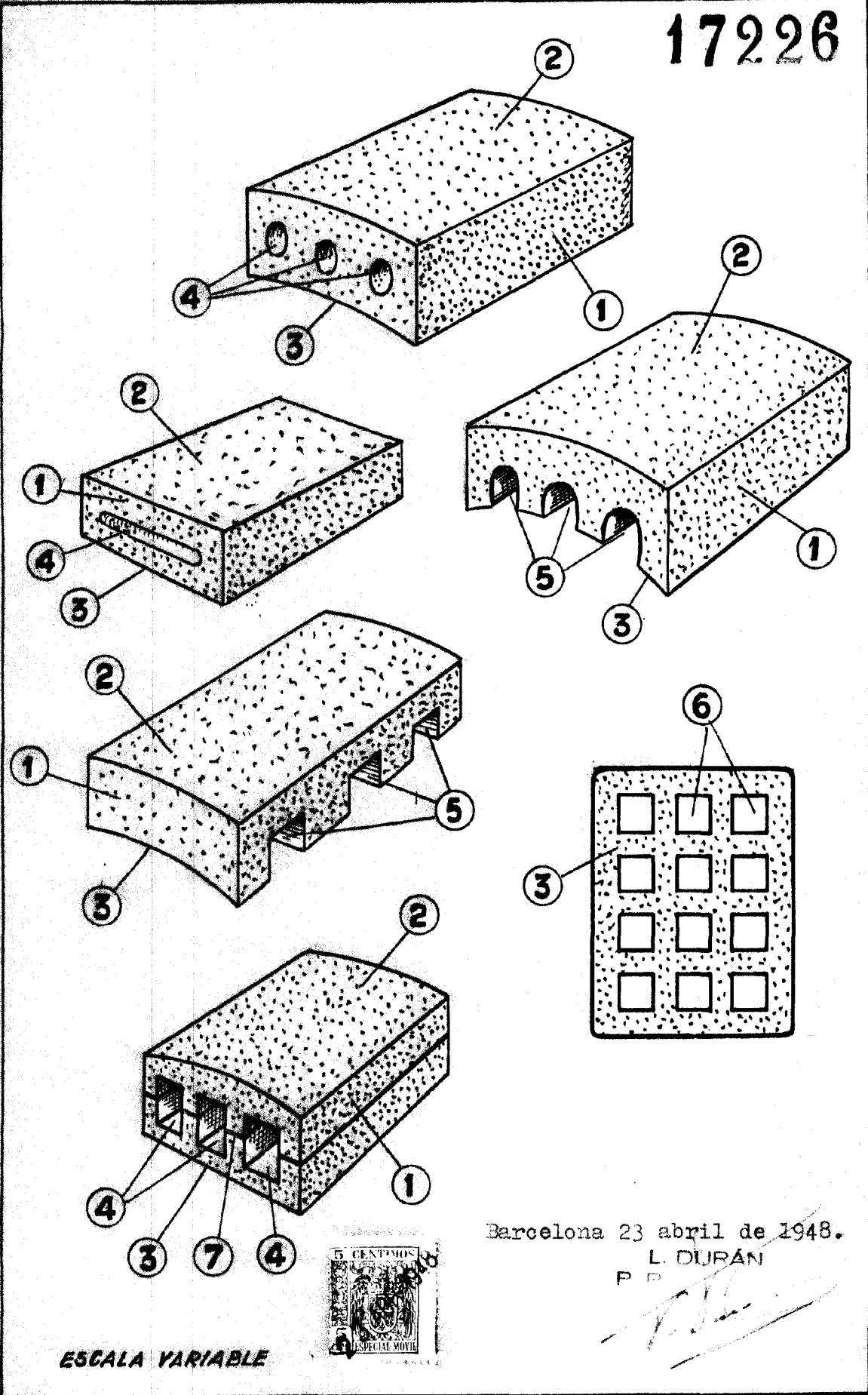

ESCALA VARIABLE



Barcelona 23 abril de 1948.

L. DURAN
P. P.

[Handwritten signature]