

17224

17224

Dn. José M<sup>a</sup> Garcia Catá, de nacionalidad española, domiciliado en Barcelona, calle Rosellón 247, solicita registrar un Modelo de Utilidad, por 20 años, para España y sus Colonias, que se refiere a "PEQUEÑO ESTUCHE PARA FACILITAR EL MAQUILLAJE DE LOS LABIOS".-(Clase 60).-Grupo 6º.-

-----

La barrita de carmín, que se utiliza para el maquillaje de los labios, se ha suministrado, hasta ahora, envasada en tubos, más o menos lujosos, que solo sirven para el fin indicado.-

5

Recientemente se ha mejorado la presentación y la utilidad de los tubos que contienen el colorete para los labios, acoplando a los mismos un espejo, ya sea fijo, superpuesto o articulado sobre el estuche tubular.-



10

En la actualidad empieza a divulgarse el empleo de un pincel distribuidor, para facilitar el maquillaje de los labios, con el que se logra reseguir mejor su contorno, al mismo tiempo que se distribuye el colorete, formando una fina película uniforme.-

15

El empleo simultáneo de los tres elementos necesarios para el maquillaje, esto es, colorete, pincel y espejo, ha sugerido la idea de reunirlos en un mismo estuche, que los haga solidarios, reduciendo el espacio que los mismos ocupan, cuando forman piezas independientes. Con dicho acoplamiento se consigue conservarlos unidos, para que estén dispuestos para

20 su empleo, sin el inconveniente que representa llevarlos esparcidos o revueltos con otros objetos, en el interior del bolso.

La presente solicitud de Modelo de Utilidad, tiene por objeto dar a conocer este nuevo accesorio para el maquillaje, que consiste en un pequeño estuche, de forma y presentación elegantes, el cual esportador de un espejo, junto al cual presenta una abertura, cerrada por una tapa giratoria, que en el momento del uso deja al descubierto la barrita de carmín y, además, en uno de sus lados, lleva un alojamiento adecuado para introducir el pincel distribuidor del colorete.-

30 En los dibujos adjuntos, que forman parte integrante de esta memoria descriptiva, se representa, a título de ejemplo, una realización práctica del estuche para el maquillaje de los labios, que en líneas generales acabamos de describir.-

Dichos dibujos muestran:

35 Fig.1.- Una vista en perspectiva del conjunto del estuche con el pincel colocado frente a la abertura de su alojamiento.



Fig.2.- Una vista en perspectiva del tubo portabarrita de carmín, colocado dentro del soporte giratorio que lo contiene y que actúa de tapa para cerrar la ventana del estuche, a través de la cual aparece la barrita de carmín, en sentido de su longitud.-

40 Haciendo referencia a los citados dibujos, pasamos a detallar las particularidades de forma, disposición y utilidad de los elementos que integran el nuevo estuche para el maquillaje de los labios.-

45 Tal como se representa en la perspectiva de Fig.1, el estuche está constituido por una caja (1), fabricada de cualquier material adecuado, ya sea metal, madera fina, o material plástico moldeada, cuya sección elíptica viene determinada por el acoplamiento de los elementos que ha de contener, procurando que éstos ocupen el menor espacio posible, a fin de reducir

50

las dimensiones del conjunto del estuche.-

55 Dicha caja presenta, cerca de su parte mas ancha, una -  
 abertura longitudinal (2), que deja a la vista la barrita de-  
 carmín (3), contenida en el estuche. El colorete va montado -  
 dentro de un soporte tubular (6'), seccionado en forma de me-  
 dia caña y rematado por una arandela (6), provista de un tope  
 (7), que sobresale en sentido perpendicular al plano de la -  
 misma, todo tal como se demuestra graficamente en la perspec-  
 60 tiva representada en la Fig.2.-

65 La barrita de carmín, dispuesta en el soporte antes des-  
 crito, forma el recambio que vá colocado dentro de un armazón  
 tubular (4), que presenta una abertura longitudinal (4'), a -  
 modo de ventana, la cual, una vez introducido dicho armazón -  
 en el interior del estuche, coincide, en posición y forma, -  
 con la abertura que deja libre la ventana (2), practicada en-  
 la caja (1). El soporte tubular (4) está solidamente unido a-  
 un botón (5), que sobresale por la parte lateral del estuche.



70 El soporte tubular (6'), que contiene la barrita de car-  
 mín, al ser introducida en el estuche queda inmóvil, en vir-  
 tud de que el tope (7), que sobresale de la arandela (6) que-  
 remata a dicho soporte, encaja en una regata practicada en el  
 fondo de la cavidad, en la que se aloja el armazón (4), el -  
 cual puede girar, alrededor de la barrita de carmín, actuando  
 75 sobre el botón exterior (5), a fin de hacer coincidir su aber-  
 tura (4') con la ventana (2) del estuche, para que resulte ac-  
 cesible la barrita de colorete, o bien, para taparla despues-  
 del uso, cubriéndola con la porción contigua de dicha funda -  
 tubular.-

80 El estuche presenta otro alojamiento (8), tambien cilín-  
 drico, para contener el pincel distribuidor, que es de cerdas  
 finas (10), cuyo mango (9) lleva, cerca de su extremo supe- -  
 rior, una zona estriada (11), que se ajusta sobre la boca de-  
 su alojamiento (8), a fin de que se establezca, entre ambas -

85 superficies, un roce bastante fuerte, que impida la salida fortuita del pincel.-

Sobre la superficie del estuche, y en la parte adyacente a la ventana (2), que deja a la vista la barrita de carmín, se ha dispuesto un pequeño espejo (12), que se utiliza para facilitar el maquillaje, al reflejarse en él los labios.-

90

La estructura y dimensiones del estuche que nos ocupa, son apropiadas para poder retenerlo, entre dos dedos de una misma mano, a fin de que la otra quede libre para utilizar cómodamente el pincel distribuidor del colorete.-

95 Se sobreentiende que la forma, disposición y arreglo del conjunto y de cada una de las partes que integran el estuche para el maquillaje de los labios, objeto de la presente solicitud de registro, serán susceptibles de todas aquellas variaciones, modificaciones y sustituciones que se estimen pertinentes, con tal de que cumplan el fin indicado y no se aparten esencialmente de la idea general que dejamos expuesta.-

100

El modelo de utilidad por "PEQUEÑO ESTUCHE PARA FACILITAR EL MAQUILLAJE DE LOS LABIOS", cuyo privilegio de explotación en España, sus Colonias y Protectorado, se solicita por un periodo de 20 años, recaerá sobre las particularidades que se concretan en las siguientes,

105

#### REIVINDICACIONES

110 1ª.- "PEQUEÑO ESTUCHE PARA FACILITAR EL MAQUILLAJE DE LOS LABIOS", caracterizado por el hecho de que está constituido por una caja (1), fabricada de cualquier material adecuado, cuya configuración externa es de sección elíptica alargada y viene determinada por el acoplamiento de los tres elementos que ha de reunir y contener, que son, un espejo (12), una barrita de carmín (3) y un pincel (10) para distribuir el colorete.-

115 2ª.- "PEQUEÑO ESTUCHE PARA FACILITAR EL MAQUILLAJE DE LOS LABIOS", según la reivindicación primera, caracterizado por el



120

hecho de que el estuche presenta una ventana longitudinal (2), que deja a la vista la barrita de carmín contenida en su interior, la cual está dispuesta dentro de un soporte tubular (6'), seccionado en forma de media caña, que a su vez va montado dentro de un armazón (4), también tubular, que presenta una apertura longitudinal (4'), coincidente, en posición y dimensiones, con la ventana (2) practicada en la caja del estuche, alojándose dicho armazón totalmente dentro del estuche, a excepción de un botón (5), que sobresale por la parte lateral del mismo y que sirve para hacer girar la funda tubular (4) alrededor de la barrita de carmín, cuyo soporte (6') permanece fijo, a fin de dejar abierta la ventana del estuche, para poder retirar el colorete con el pincel, o bien para taparla, después del uso.-

125

130



3ª.- "PEQUEÑO ESTUCHE PARA FACILITAR EL MAQUILLAJE DE LOS LABIOS", según la reivindicación primera, caracterizado por el hecho de que el estuche presenta un alojamiento cilíndrico (8), para contener el pincel distribuidor, que es de cerdas finas (10) montadas sobre un mango (9) que se ajusta a roce fuerte sobre la boca de su alojamiento.-

135

4ª.- "PEQUEÑO ESTUCHE PARA FACILITAR EL MAQUILLAJE DE LOS LABIOS", según la reivindicación primera, caracterizado por el hecho de que sobre la superficie del estuche y en la parte adyacente a la ventana que deja accesible la barrita de carmín, se ha fijado un pequeño espejo (12) para facilitar la operación del maquillaje.-

140

5ª. "PEQUEÑO ESTUCHE PARA FACILITAR EL MAQUILLAJE DE LOS LABIOS", tal como se ha descrito y demostrado en los dibujos adjuntos.-

145

Consta de cinco hojas foliadas y mecanografiadas por una sola cara.

Barcelona 24 de Abril de 1948

P.A. de Dn. José M<sup>o</sup> García Catá

*Juan B. Rentería*  
 JUAN B. RENTERIA

17224

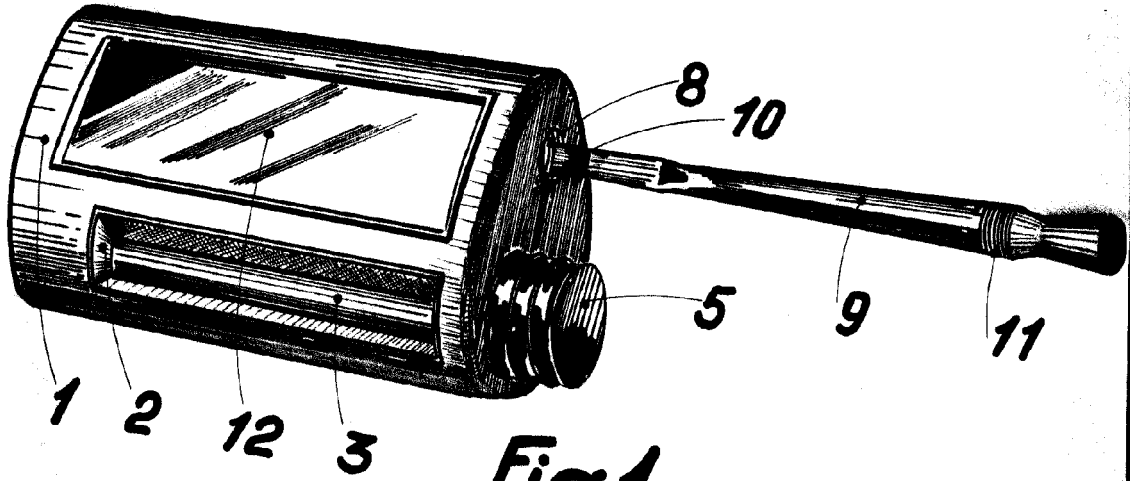

Fig. 1

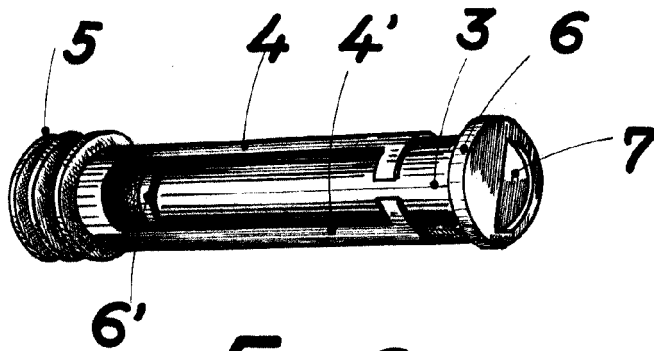

Fig. 2

Barcelona, Abril 1948  
 P.A.  
 Juan B. Renter Roldán

Escala variable