

17223

17223

MODELO DE UTILIDAD

por veinte años

a favor de Don Tomás NICOLAU Griñó, Don José María NICOLAU Griñó y Don Pedro BOSOM Griñó, de nacionalidad española y residentes en Barcelona, calle Marqués del Duero, número 48, por:

"TOCA-DISCOS PORTATIL DE JUGUETE".

MEMORIA DESCRIPTIVA

- 1 Es objeto de este registro un toca-discos simplificado, puede decirse sin mecanismos, de modo que puede ponerse en manos de niños, cual un juguete cualquiera, y no obstante produce un efecto comparable al de cualquier
- 5 toca-discos corriente.

Su característica esencial reside en el hecho de que se ha suprimido en él todo resorte, accionándose a mano, directamente mediante un manubrio que se solidariza con

17223



el eje del plato. Al efecto la misma pieza sujeta-discos se prolonga formando el tal manubrio.

Otra característica reside en que el estuche o maleta es de reducidas dimensiones, formado por dos piezas, base y tapa, articuladas según es lo corriente, pero presentando la particularidad de que son de la misma, o proxima-
5 mente de la misma, altura, y que la caja se abre completa- mente hasta descansar ambas piezas sobre la tabla o mesa sobre la que se sitúa el aparato. En dichas dos partes:
10 En la que hace de base va dispuesto el plato y su eje, y en la que hace de tapa el soporte del brazo del diafrag- ma y cumple además la función de servir de caja de reso- nancia rudimentaria. Con esta disposición, se tiene que pueden reducirse mucho las dimensiones de la maleta, ya
15 que ambas partes se aprovechan, en el uso, como soportes de elementos. Los espacios y huecos que quedan se utilizan, en el plegado, para alojar los elementos desmontables:

La comprensión del aparato y su disposición, queda- rá facilitada haciendo referencia a los dibujos adjuntos,
20 que representan un ejemplo concreto de realización. En dichos dibujos se representa siempre abierto el aparato, respectivamente su perspectiva en figura 1, en planta en figura 3 y en corte vertical convencional en figura 2. Las figuras 1 y 2 representan el aparato montado pronto
25 para funcionar, y la 3 el aparato desmontado, pronto para ser cerrado:

Según se ha dicho, el estuche se abre completamente, hasta descansar sus dos partes, caja 1 y tapa 2, en la tabla de apoyo, quedando a un mismo nivel.

30 El plato 3 es de pequeño diámetro y un eje, solidario,

17223



- 4, gira loco en su cojinate de apoyo 5 fijado al tablier
6. Al extremo superior, fileteado, del dicho eje, se ator-
nilla, en el mismo sentido que el de giro del plato, el
sujeta-discos 7, el cual se prolonga en el manubrio 8.
- 5 Dando, pues, vueltas a éste, gira el plato 3 a la velocidad
que se desee. El propio disco 9 que se toque, y más aun
si, preferiblemente, se colocan dos o tres 9', 9" a la
vez, actúan de volante. Con la propia finalidad puede apli-
carse un plato pesado supletorio.
- 10 En la tapa 2, abierta, se monta el brazo 10 del dia-
fragma en la forma usual, en un soporte o tablita 11 que
deja debajó un hueco o cajón 12 que actúa de caja de reso-
nancia junto con el resto de la cámara formada por el to-
tal de la tapa.
- 15 El manubrio, diafragma y brazo de diafragma, desmon-
tados, pueden alojarse conforme muestra la figura 2, res-
pectivamente en los espacios 12, soporte 13 en el que en-
caja el diafragma y 14, quedando fijados dichos elementos
al quedar retenidos en ellos o ajustarse unos con otros al
20 plegar el estuche.
- Una vez plegado el aparato, sus dimensiones resultan
ser aproximadamente de 18 x 12 x 8 centímetros, cerrándose
el estuche mediante correspondientes cierres 15 y pudiendo
suspenderse del asa 16.
- 25 Resulta pues un aparato miniatura, simple y virtual-
mente sin mecanismos; de manejo cómodo y sencillo: Un ver-
dadero juguete. Y no onstante pueden tocarse con él discos
de dimensiones corrientes, con efectos comparables a las
de un tocadiscos ordinario.
- 30 Naturalmente, en la práctica podrá ser vario en este

17223 24



caja de resonancia rudimentaria.

5 - Toca-discos portátil de juguete.

5

Consta la presente Memoria Descriptiva de cinco hojas mecanografiadas, escritas por una sola cara, numeradas del 1 al 5, y con sus líneas numeradas a su vez, de cinco en cinco, y de una hoja con dibujos, anexa:

Barcelona, 24 abril 1948
P.A.

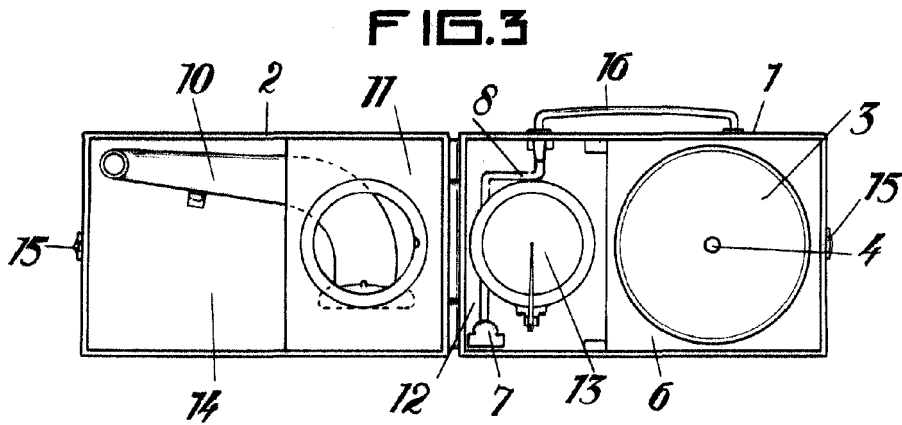
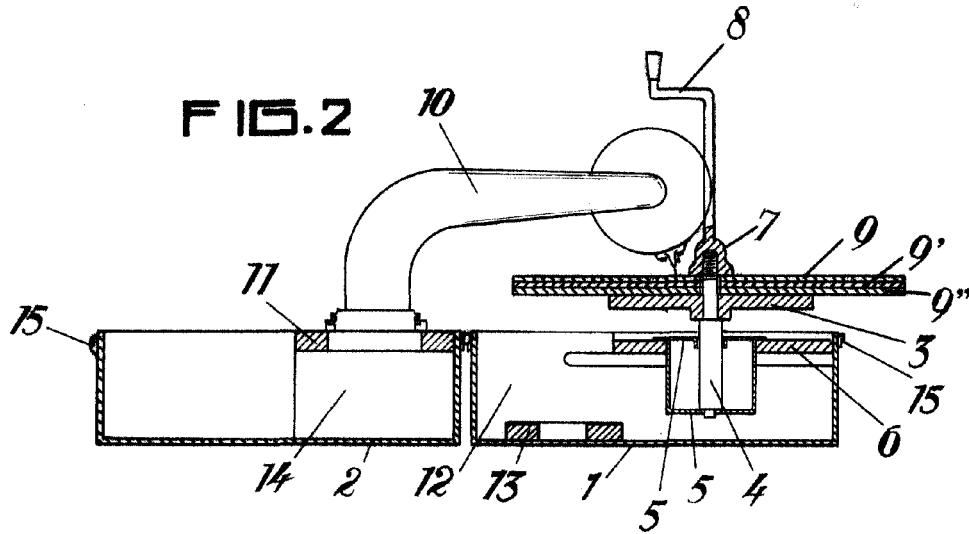
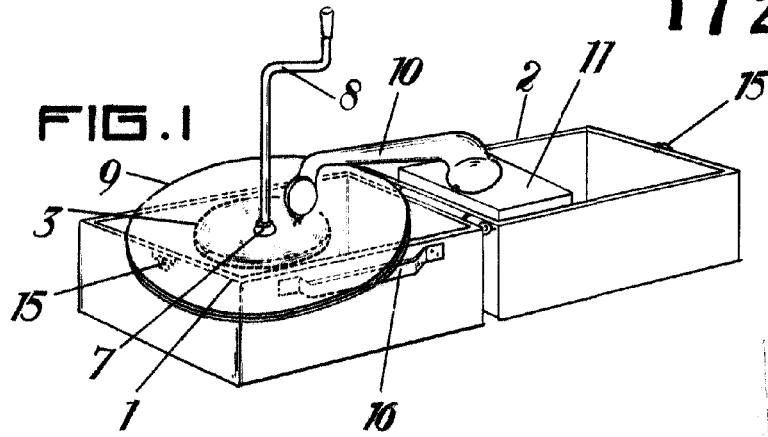

Barcelona, 29 abril 1948
P.A.

Escala variable.