

17125

17125



MEMORIA DE SCRIPTIVA  
DEL  
MODELO DE UTILIDAD

que por 20 años para España y sus posesiones, se solicita a favor de DON FRANCISCO DE LOS SANTOS PLAZZA, de nacionalidad española - domiciliado en SEVILLA(España) calle Segovia, 4 por: UNA PASTILLA DE JABON.-

-Memoria descriptiva-

Esta pastilla de jabón que nos ocupa y cuyo registro se solicita se caracteriza por estar fabricada en la forma siguiente:

Por un cuerpo general (A-figs.1-2) de forma bien circular, ovalada, cuadrada, rectangular ó poligonal cualquiera y fabricado de cualquier clase de pasta de jabón y con el color que se desee, llevándolo  
5      incrustedo, en su centro solo, ó en éste y en varios sitios más convenientemente distribuidos, uno ó varios cuerpos pequeños (B-figs. 1-2) de la misma pasta de jabón pero de diferente color que el cuerpo general, los cuales lo atravesarán en su espesor de parte á parte  
10     pudiendo ser en figuras bien cilindricas, ovaladas, cuadradas, rectangular ó poligonal cualquiera, gastándose en el uso, por igual todo

este conjunto de la pastilla, y sirviendole éstos pequeños cuerpos incrustados, de diferentes figuras y colores, de distintivo y característica.-

15        Todo formando la pastilla de jabón que nos ocupa y cuyo registro se solicita, según se detalla en los dibujos adjuntos que representan:

La figura 1) La pastilla de jabón vista en conjunto, y un poco en perspectiva, con el cuerpo que lleva incrustado en su centro, y

20        La figura 2) La pastilla de jabón vista en sección transversal para mejor ver la forma y disposición del pequeño cuerpo incrustado en ella.-

-REIVINDICACIONES-



Se reivindica como de la propia y nueva invención la propiedad y explotación exclusivas de:

25    1) Una pastilla de jabón caracterizada por estar formada por un cuerpo general de forma bien cilíndrica, ovalada, cuadrada, rectangular ó poligonal cualquiera, y fabricada de cualquier clase de pasta de jabón y del olor que se desee, llevando en su centro solo, ó en éste y en varios sitios más convenientemente distribuidos, uno ó varios pequeños cuerpos de la misma pasta pero de color variado, los cuales lo

30    atravesarán de parte a parte en su espesor.-

2) Una pastilla de jabón, según reivindicación 1) caracterizada por llevar el cuerpo general de la pastilla incrustado en su centro formando todo una sola pieza, uno ó más pequeños cuerpos que lo atravesará de parte a parte en su espesor, los cuales podrán ser de figura

35    bien cilíndrica, ovalada, cuadrada, rectangular ó poligonal cualquiera, y de la misma pasta de jabón pero de diferentes colores que el cuerpo general, gastándose con su uso por igual todo el conjunto de la pastilla, y sirviendole de distintivo y característica.-

40    3) Una pastilla de jabón, según reivindicaciones anteriores caracterizada por consistir esencialmente en: UNA PASTILLA DE JABON.-

Consta la presente memoria descriptiva de tres hojas numeradas y mecanografiadas en una sola cara a las que se acompaña una hoja de planos para su mejor comprensión.-

MADRID, 15 de abril de 1948.-

RODOLFO DE LA TORRE  
S. 9.



17125



Figura, 1

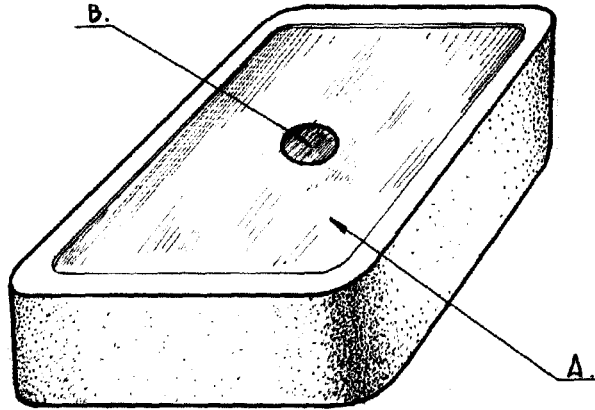

Figura, 2

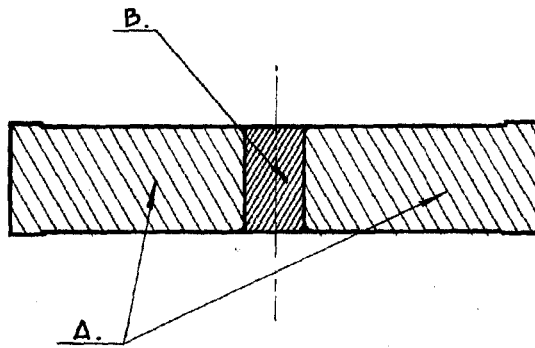

Escala variable.

BOGOTÁ DE 1920

*[Handwritten signature]*