

17106
17106



MEMORIA DESCRIPTIVA

=====

Correspondiente a la solicitud de registro de un Modelo de Utilidad que, por veinte años, se solicita para España y - sus Colonias, a favor de Don Vicente ELCORO-IRIBE UNCETA, de nacionalidad española, residente en Eibar (Guipúzcoa),-

p o r

" ABRAZADERA PARA TUBOS ELASTICOS Y SIMILARES "

=====

El presente Modelo de Utilidad se refiere a una abra-
zadera para tubos elásticos, similares, etc., que consta de
una pletina que adquiere una forma circular (1), ésta pletina
o aro va provista de dos taladros en uno de sus extremos,
5 estos taladros o ventanas (9) sirven para dar cabida a los
salientes de que va provista la pieza (2); en la parte exte-
rior del aro (1) lleva una hendiduras o cremallera (6) para
dar cabida al sin fín (4); lleva también el conjunto la pie-
za (2) cuya parte inferior dá cabida a la pletina (1) y la
10 parte superior al sin fín (4), éste vá provisto de la cabe-
za (3), y el extremo (5) desmontable y cuyo extremo lleva -



una ranura para accionar el conjunto sin-fín, también lleva una pletina (8) que sirve de freno del sin-fín (4).

FUNCIONAMIENTO.

15 Dispuesto el conjunto en su posición normal de trabajo tal y como muestra la Fig. 2ª, accionando el sin-fín (4) desde la ranura (5), el extremo de la pletina (1) se introduce por la ranura (7) de la pieza (2), y accionando el sin-fín (4) hace desplazar el extremo de la pletina (1) hasta el extremo deseado, es decir, disminuyendo el diámetro interior a la medida apropiada, para fijar la posición deseada basta introducir la pletina o freno (8) en la ranura del sin-fín, que se desee o convenga. Para aflojar la presión de la pletina sobre el tubo basta con accionar el sin-fín en sentido contrario. -

20

25 La pieza (2) puede fijarse en dos posiciones que corresponden a las dos fijaciones del saliente de la pieza (2) en las ventanas (9) de la pieza (1).

DESCRIPCION DE FIGURAS:

La Fig. 1ª, representa una sección del conjunto.

30 La Fig. 2ª, muestra una perspectiva del conjunto.

Habiendo descrito y detallado con toda amplitud la naturaleza del invento, debe hacerse constar que la expresiones escritas anteriormente son susceptibles de modificación de detalle, sin que por ello se altere el principio fundamental del mismo.

35

N O T A

EN RESUMEN: El presente Modelo de Utilidad que, por veinte años, se solicita para España y sus Colonias, ha de recaer sobre las siguientes reivindicaciones:

40 1ª:- ABRAZADERA PARA TUBOS ELASTICOS Y SIMILARES, caracterizada por constar de una pletina que adquiere forma circular por su elasticidad, que va provista de dos ventanas que sirven para fijar dos salientes que corresponden a otra pieza,



45 ésta fijación sirve para fijar el diámetro que abarca la pletina, éste conjunto tiene dispuesto un sistema de sin-fín que permite la apertura o cierre del diámetro que abarca la pletina y fijarlo como convenga.

50 2º:- Por último, se reivindica como objeto sobre el que ha de recaer el presente Modelo de Utilidad que, por veinte años, se solicita para España y sus Colonias, -----

p o r

" ABRAZADERA PARA TUBOS ELASTICOS Y SIMILARES "

Todo conforme queda expresado en la presente Memoria - descriptiva que consta de tres hojas escritas a máquina por -- una sola cara y planos que se acompañan.

Madrid, 20 de Abril de 1.948.

P. A.,

PEDRO FELIU MARA
P. P.

Fig 1^o

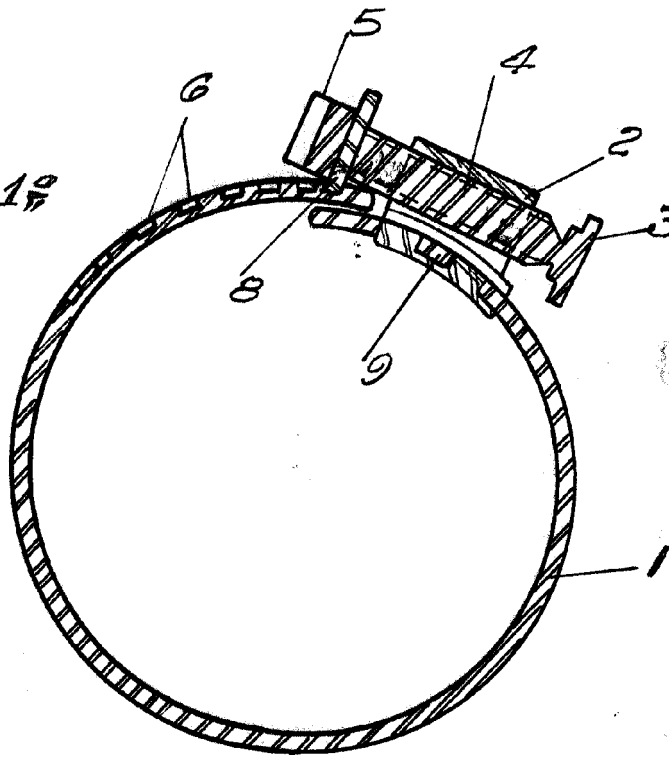

ESCALA VARIABLE

Madrid, 20 Abril 1948
P.A.

Fig 2^o

