

17055

MODELO DE UTILIDAD

a favor de la razón social

"A R G A, Materiales para La Construcción
5 S.A.", domiciliada en Barcelona,

por:

"Dispositivo para el acoplado entre sí de
los postes de hierro y torna-puntas".

-0000-

10

MEMORIA DESCRIPTIVA

El objeto del presente modelo de utilidad
lo constituye un dispositivo para el acoplado entre sí
de los postes de hierro y torna-puntas que esencialmen
te se caracteriza por estar constituido por una pieza
15 metálica doblada en ángulo que, en una de sus extremi-
dades presenta un pasador o espárrago solidario a ella,
cual pieza, por su otra extremidad, ha sido fijada só-
lidamente (por soldadura, remachado u otro medio) al
poste o al torna-puntas, estando destinado el pasador
20 o espárrago a penetrar en un agujero previsto en el tor-
na-puntas o poste.

Para poder describir con todo detalle po-
sible el dispositivo que se reivindica como objeto del
presente modelo de utilidad, en las tres figuras de la

25 hoja de dibujos adjunta se muestra, a título de ejemplo,
una forma de ejecución práctica del mismo. La figura 1
es una vista en alzado del dispositivo fijado al poste
y en curso de acoplarse al torna-puntas; la figura 2 es
otra vista en alzado del dispositivo que acopla al pos-
30 te y al torna-puntas; y la figura 3 es otra vista en al-
zado del conjunto a 90° de la anterior.

Tal como muestran las figuras, la pieza
doblada en ángulo -1- se encuentra unida al poste de hie-
rro -2- por una de sus extremidades, mediante un pasador
55 -3- convenientemente remachado.

En dicha pieza -1-, en su otra extremidad
y solidarizado con ella, existe un pasador o espárrago
-4- destinado a alojarse en un agujero -5- previsto en
la extremidad superior del torna-puntas -6-.

40 Es evidente que en las condiciones indi-
cadas y si la distancia del vástago -4- al poste -2- es-
tá de acuerdo con la distancia existente entre el aguje-
ro -5- y la extremidad del torna-puntas -6-, así como si
la pieza -1- ha sido doblada al ángulo conveniente, bas-
45 tará hacer pasar al vástago -4- a través del agujero -5-
para que, una vez fijados al suelo el poste y el torna-
puntas, el acoplado entre ellos sea perfecto; todo ello
sin que haya sido necesario emplear herramienta alguna.

Después de lo manifestado se comprende que
50 serán susceptibles de variación aquellos detalles de cons-
trucción del dispositivo descrito que no influyan en su
esencialidad, en su consecuencia, el ángulo previsto pa-
ra la pieza -1- podrá ser el que se tenga por convenien-
te, pudiendo el conjunto del dispositivo construirse en

55 cualquier tamaño y con el material o materiales que se
consideren oportunos, siendo susceptible de aplicarse
el especificado dispositivo al acoplado de postes metá-
licos y torna-puntas de cualquier sección transversal.

N O T A

60 Se reivindica como objeto de este MODE-
LO DE UTILIDAD, por espacio de los veinte años fijados
por la Ley, la exclusiva de construcción y venta en Es-
paña de:

1. Un dispositivo para el acoplado entre sí
65 de los postes de hierro y torna-puntas, que esencialmen-
te se caracteriza por estar constituido por una pieza
metálica doblada en ángulo (1) que, en una de sus extre-
midades presenta un pasador o espárrago (4) solidariza-
do a ella, cual pieza (1), por su otro extremo, se en-
70 cuentra solidarizada por soldadura, remachado u otro me-
dio al poste o al torna-puntas, estando destinado el pa-
sador o espárrago (4) a penetrar en un agujero previsto
en el torna-puntas o en el poste.

2. El dispositivo para el acoplado entre sí
75 de los postes de hierro y torna-puntas, objeto de la rei-
vindicación 1, que esencialmente se caracteriza en que
la pieza doblada en ángulo (1) ha sido fijada al poste
metálico (2) mediante un pasador (3) convenientemente re-
machado sobre ellos.

80 3. El dispositivo para el acoplado entre sí
de los postes de hierro y torna-puntas, objeto de las
reivindicaciones 1 y 2, que esencialmente se caracteri-

za por haberse previsto en la extremidad superior del
torna-puntas (6) un agujero (5) destinado a recibir al
85 pasador o espárrago (4) solidarizado a la pieza angu-
lar (1).

4. Un "Dispositivo para el acoplado entre
si de los postes de hierro y torna-puntas".

Barcelona, 20 de marzo de 1948.

P.P.

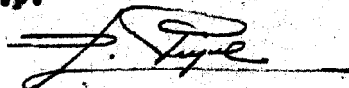
A handwritten signature in black ink, appearing to be 'J. T. T. T.', written over a horizontal line.

17055

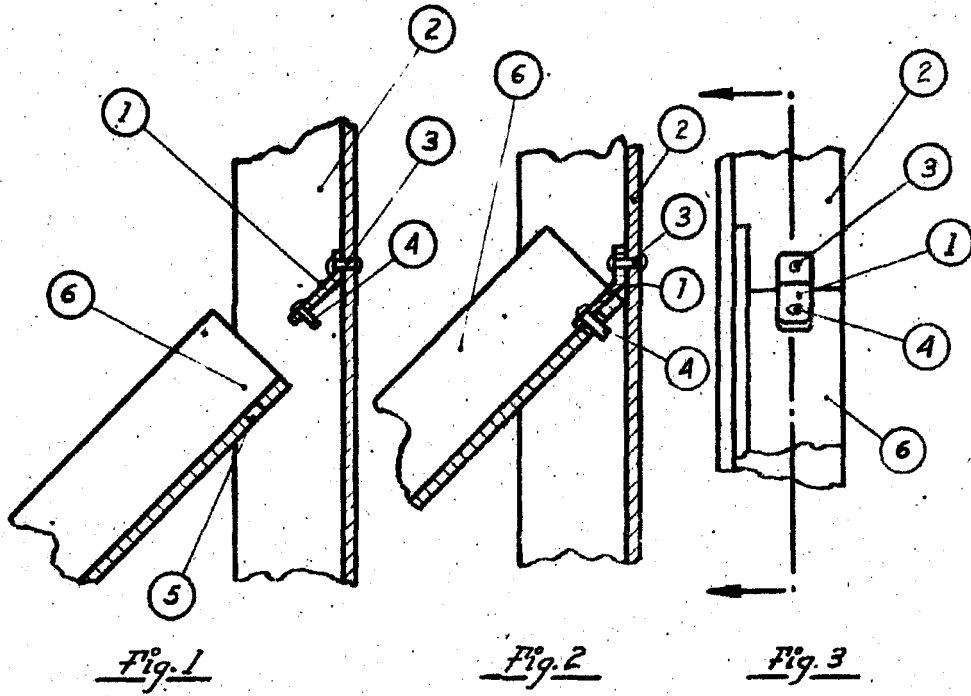

Escala variable.

Barcelona, 20 de mayo de 1958.
p.p. *J. Puig*