

17015

17015

Dn. Ramón Creixell Mandri, de nacionalidad española, domiciliado en Barcelona, calle Diputación nº 251, solicita registrar un Modelo de Utilidad por 20 años, para España y sus Colonias, que se refiere a "DISPOSITIVO DISTRIBUIDOR DE LA PINTURA PARA EL MAQUILLAJE DE LOS LABIOS" (Clase 60), Grupo 6º.



1948

Hasta ahora, para la aplicación de la pintura o lápiz de carmín para el maquillaje de los labios, se utilizan barritas, fabricadas con dicha clase de pintura, en estado pastoso, más o menos consistente, que van recubiertas o contenidas en un estuche metálico, que facilita la acción de coger dicha barrita de color, para aplicarla directamente sobre los labios que se desea pintar.-

Este sistema es, hasta cierto punto, bastante rudimentario, puesto que la aplicación de la pintura, utilizando la barrita directamente, no resulta uniforme y es necesario completar la distribución frotando los labios entre sí o ayudándose de la yema de un dedo para suavizar y homogenizar la superficie pintada.-

Toda esta serie de operaciones, además de invertir algún tiempo en su ejecución, tienen el inconveniente de que la persona que realiza el maquillaje, puede ensuciarse los dedos, o bien, por un descuido, al reseguir el perfil de la boca, sobrepasar los límites de la forma apetecida, viéndose obligada a recurrir al empleo de una toalla para borrar aquella porción

20

de pintura que debe ser eliminada, lo que contribuye a ensuciar la prenda utilizada para corregir el error.-

25

Por último hemos de hacer resaltar que el maquillaje de la boca, empleando directamente el lápiz o tubo de carmín, - implica un gasto de pintura muy superior al necesario, puesto que no se logra una capa fina de color perfectamente distribuido. Es precisamente este fin el que se persigue con la adopción del dispositivo objeto de la presente solicitud de Modelo de Utilidad.-

30



La idea básica que ha orientado la creación del dispositivo que se describe en la presente memoria, estriba en utilizar un elemento distribuidor de la pintura, que la recoge, en pequeña cantidad, directamente de la barrita, para después esparcirla de manera uniforme sobre toda la extensión de los labios que se desea pintar, permitiendo la aplicación de una ligera capa de pintura.-

35

En esencia el dispositivo está constituido por un vástago portador de un pequeño pincel, de cerdas finas, el cual - está unido a un mango, cubierto por un capuchón en forma de funda.-La ejecución más perfeccionada, objeto de este registro, estriba en que el pincel emerge de su funda a impulsos de un cursor, que se acciona con el dedo, presentando la particularidad de que, cuando el pincel está completamente introducido en su funda, la parte superior de la misma queda cerrada, lo que evita la entrada del polvo o cualquier otra suciedad.-

40

45

En los dibujos adjuntos, que forman parte integrante de esta memoria descriptiva, se representa, a título de ejemplo, una ejecución práctica de la idea característica del dispositivo que se registra como modelo de utilidad.-

50

Dichos dibujos representan:

Fig.1.- Una vista alzada del conjunto del dispositivo.-

Fig.2.- Una sección vertical del mismo, a través del eje longitudinal.-

55 Haciendo referencia a los mencionados dibujos pasamos a detallar las características del nuevo dispositivo distribuidor de la pintura para el maquillaje de los labios, describiendo, al mismo tiempo, su funcionamiento y las ventajas que se derivan de su empleo.-

60 El dispositivo está constituido por un estuche tubular, con puntas cónicas, formado de dos partes (1) y (2), que se unen entre si por simple enchufe o a rosca (1'). En el interior de dicho estuche tubular se dispone una funda de guía (6), que a su vez contiene el vástago (3) portador del elemento distribuidor (4), que consiste en un pincel en forma de paletilla (5), compuesto de cerdas muy finas.-

65 La funda de guía (6) presenta, en su parte superior una entalladura (6') para el paso del pincel (5), la cual, en posición de abertura del capuchón o funda (1), coincide con otra abertura (7), practicada en la parte superior de dicho capuchón, a fin de permitir la emergencia de las cerdas del pincel.-

70 El mecanismo para hacer subir y bajar el pincel está compuesto por un sistema de cursor (11), constituido por una pieza alargada y provista de rugosidades que facilitan la adherencia del dedo sobre la misma, la cual está unida al cuerpo cilíndrico o vástago (3) del pincel, por un perno (10), que sobresale del conjunto del estuche, a través de dos aberturas (8)-(9), en forma de rendijas alargadas, dispuestas en sentido longitudinal.-

75 La primera de dichas rendijas (8) está practicada en la periferia de la funda interior o guía (6) y tiene un perfil helicoidal, seguido de una prolongación recta (8'), y la segunda abertura (9) está practicada en la envolvente (2) o par

55

60

65

70

75

80



te inferior del conjunto tubular del estuche.-

85           Estando el cursor (11) en la posición inferior máxima, -  
la cabeza de la funda interior o guía (6) cierra la abertura  
(7) practicada en la parte superior del capuchón (1). A medi  
da que se hace avanzar el cursor (11) en sentido ascendente,  
el perno (10) solidario de dicha pieza y del cuerpo cilíndri  
90   co (3) que soporta el pincel (4)-(5), recorre la parte heli  
coidal de la regata (8) y obliga a dicha funda a girar sobre  
si misma, hasta que se establece la coincidencia de posición  
entre las aberturas (6') y (7), lograda la cual y continuando  
el avance ascendente del cursor (10), se produce la emergen  
95   cia del pincel en sentido vertical, puesto que la rendija -  
(8) presenta una porción (8') recta y coincidente con la a  
bertura (9) prevista en la funda externa (2). De esta manera  
se logra hacer sobresalir las cerdas (5) lo suficiente para  
que pueda utilizarse el pincel con toda comodidad.-

100           Como se ha dicho, el pincel en forma de paletilla (5) -  
sirve para retirar de la barrita de carmín, la cantidad de -  
pintura imprescindible, para luego distribuirla uniformemen  
te, con la ayuda del pincel de cerdas suaves, sobre los la -  
bios.-

105           Una vez terminado el maquillaje, el pincel se introduce  
en el interior de la funda que lo contiene, tirando el cur  
sor (11) hacia abajo, con cuyo desplazamiento se produce, -  
primero la introducción del pincel y cuando el perno (10) en  
110   tre en la zona helicoidal (8) de la regata o rendija practi  
cada en la funda interna o guía (6), provoca el giro de la -  
misma, a fin de variar la posición de la abertura (6') de ma  
nera que no coincide con la abertura (7) del capuchón (1), -  
lográndose el cierre de esta última abertura.-

115           La utilización del pincel de cerdas finas, como elemen  
to distribuidor de la pintura para los labios, no cabe duda-



120

que es ideal, puesto que la aplicación de la pintura es - más fácil y su distribución puede ser perfectamente uni-- forme, economizándose el gasto inútil del colorete o tubo de carmín, puesto que solo se retira del mismo la porción necesaria para cada aplicación, permitiendo además apurar la barrita hasta el fondo de la cazoleta que la contiene.

125

Una ventaja muy importante del nuevo dispositivo es- triba en las condiciones higiénicas en que se realiza el- maquillaje de los labios, cuyo pincel está siempre dispues- to para el uso y protegido dentro de la funda o estuche a que hemos hecho referencia.-



130

Por consiguiente que la forma, dimensiones, disposi- ción y arreglo del conjunto y de cada una de las piezas - que integran el dispositivo distribuidor de la pintura pa- ra los labios, objeto de la presente solicitud de modelo- de utilidad, así como la clase y calidad de los materia-- les empleados en su fabricación, podrán sufrir todas aque- llas variaciones, sustituciones y modificaciones que se - estimen convenientes, siempre que se cumpla la función - primordial que dá origen al dispositivo descrito.-

135

El modelo de utilidad por "Dispositivo distribuidor- de la pintura para el maquillaje de los labios", cuyo pri- vilegio de explotación en España, sus Colonias y Protecto- rado, se solicita por un periodo de 20 años, recaerá so-- bre las particularidades que se concretan en las siguien- tes

140

#### REIVINDICACIONES

145

1ª.-"DISPOSITIVO DISTRIBUIDOR DE LA PINTURA PARA EL MAQUILLAJE DE LOS LABIOS" caracterizado por el hecho de - que el elemento distribuidor, que consiste en un pincel - de cerdas finas, va unido a un mango o éstuche, que lo con

tiene y que facilita su manejo, el cual está provisto de un capuchón para proteger el pincel, que se superpone al mango propiamente dicho.-

150

2ª.- "DISPOSITIVO DISTRIBUIDOR DE LA PINTURA PARA EL MAQUILLAJE DE LOS LABIOS" según las reivindicación anterior, caracterizado por el hecho de que, para hacer ascender y descender el pincel por el interior del mango, a fin de que emerja automáticamente a través de una abertura practicada en la parte superior del capuchón, se ha previsto un sistema de cursor, que se desliza en sentido ascendente y descendente, a lo largo de la funda externa que forma el mango, el cual, por medio de un pivote solidario del cuerpo cilíndrico portador del pincel, sigue el perfil de una regata o rendija, practicada en una funda de guía interna, que tiene una porción de trazado helicoidal y otra recta, coincidente en posición con una abertura longitudinal, practicada en la parte externa del estuche o mango, a fin de que, mientras el pivote recorre la zona helicoidal de la regata de guía, la funda interna gire sobre sí misma, para destapar la abertura superior del capuchón y dejar coincidentes las dos aberturas que dan paso libre al pincel, que emerge verticalmente a impulsos del cursor, cuando el pivote del mismo sigue la trayectoria recta de las dos regatas coincidentes, produciéndose, al descender el cursor, el movimiento en sentido inverso, que aloja el pincel en el interior de la funda y cierra la abertura superior del capuchón.-

155

160

165

170

3ª.- "DISPOSITIVO DISTRIBUIDOR DE LA PINTURA PARA EL MAQUILLAJE DE LOS LABIOS".- Tal como se ha descrito y demostrado en los dibujos adjuntos.-

175



30

Consta de siete hojas, solas  
una sola cara.-

Barcelo  
E.A. ...  
com. eta. ventos.  
1948



Fig.1

Fig.2

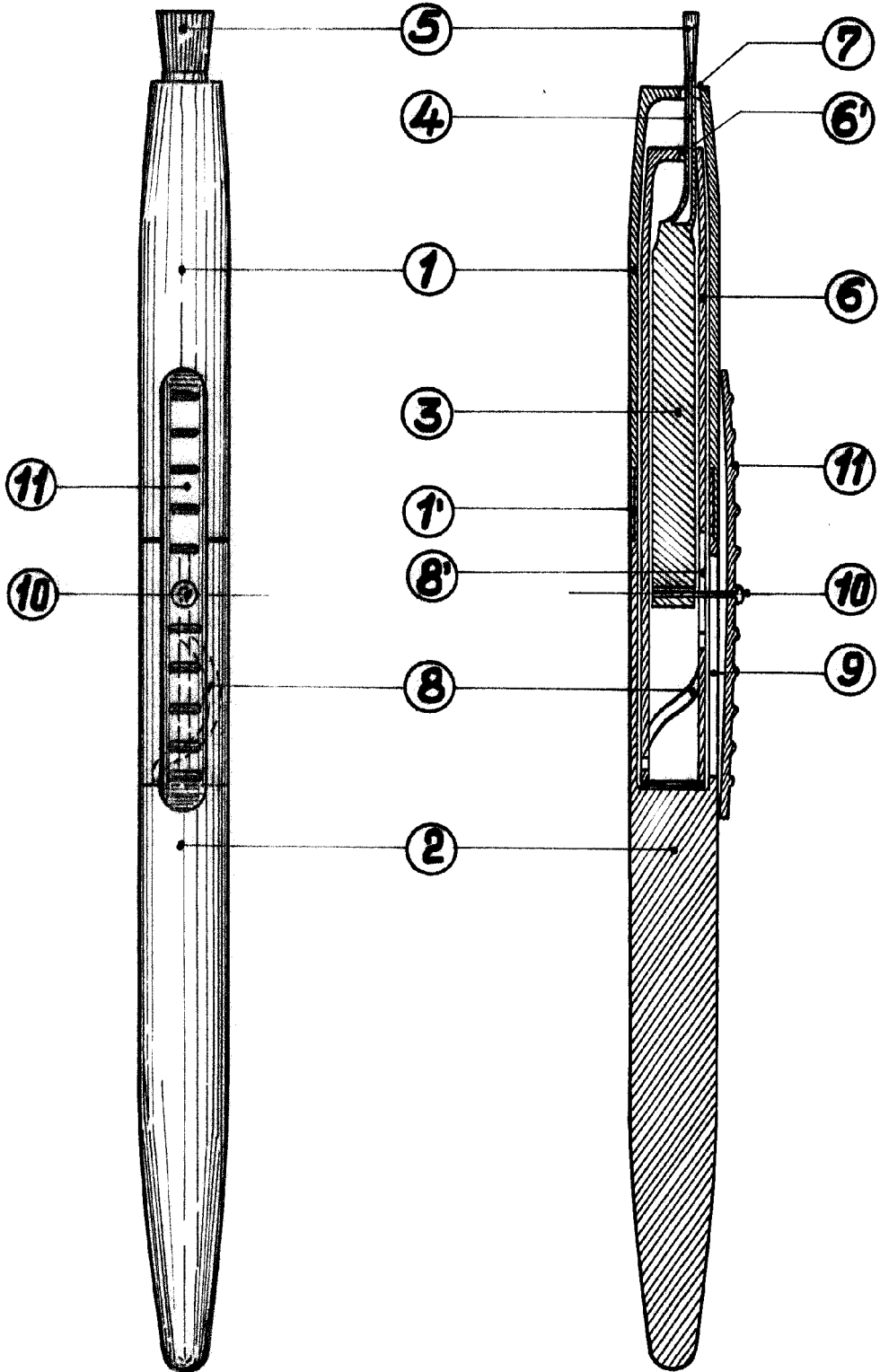

Escala variable

Barcelona 20 Julio 1947  
 P.A. *Juan B. Renter*  
 Juan B. Renter Probura