

16977

SE/.

M e m o r i a D e s c r i p t i v a

para un modelo de utilidad por veinte años en España, por: "BAQUETA",
a favor de Don Adolfo Larrumbide Zapata, residente en Bilbao, Gar-
doqui, nº 5.-

* * * * *

5 El presente modelo de utilidad se refiere a una baqueta, es
decir, a un nuevo tipo de tal útil empleado para la limpieza de
las armas de fuego, que presenta entre otras ventajosas caracteris-
ticas la de ser desarmable, lo que facilita su transporte, la de
tener un tope de goma, que elimina los golpes contra las bocas de
los cañones y las posibles heridas en las manos al efectuar la lim-
pieza de aquellos, y la de que es susceptible de ser fabricada de
un material, como el duraluminio, que proporcione dureza y resis-
tencia suficientes sin producir erosiones ni rayas en el interior
10 de las bocas de fuego, Además, la extremidad anterior de la baqueta
va dispuesta de modo que permite acoplar diversos accesorios, de
los necesarios para la limpieza a que está destinada.

Concretaremos las ventajosas características de la baqueta cuyo modelo se reivindica, con referencia a las adjuntas figuras correspondientes a una de sus formas de ejecución preferentes; pero que no tienen carácter alguno limitativo, sino únicamente el de un ejemplo de realización a los fines indicados, ya que tanto en su forma y dimensiones, como en los materiales de que se la construyan y en los detalles de su presentación, se atenderá a lo que sea más pertinente en cada aplicación concreta y mientras las modificaciones introducidas no afecten a la esencialidad reivindicada dará lugar a variantes igualmente comprendidas y protegidas por el presente registro.

La figura 1ª representa esquemáticamente el conjunto de la baqueta armada.

La figura 2ª muestra de modo análogo separadas las diversas partes de que se compone la baqueta.

Con referencia a dichas figuras y a las letras y números que sobre ellas designan las distintas partes de la baqueta representada, su descripción y empleo es como a continuación se indica.

Está constituida por tres cuerpos 3, 4 y 5 que se unen entre sí mediante las espigas roscadas y alojamientos que les corresponden, indicados en A, B y C; con esta disposición una baqueta corriente para escopetas, que tendrá unos 76 centímetros de longitud, puede descomponerse en elementos de un tamaño muy adecuado para su fácil manejo y transporte.

La parte posterior 3 lleva la empuñadura 1, que puede ser de baquelita, e ir unida a rosca a dicha varilla 3. Entre ésta y la referida empuñadura va dispuesto un taco de material elástico 2, que tiene por objeto amortiguar los golpes que en la limpieza pudieran darse contra la boca del cañón de la escopeta.

En el otro extremo de la baqueta, en el del cuerpo 5, va co-

locado un trozo terminal de varilla 6 cuya espiga roscada A se atornilla facilmente en su alojamiento del cuerpo 5, mediante el moleteado B; esta pieza 6 presenta el agujero o canal 7 para la colocación del trapo 9 de limpieza del tubo. En lugar de ese trozo de varilla terminal 6 se puede colocar un cepillo o el accesorio que sea conveniente para la limpieza del arma.

La descripción que antecede evidencia las ventajas antes enumeradas del modelo de baqueta que se reivindica.

N O T A

El presente modelo de utilidad comprende las siguientes reivindicaciones:

1.- Baqueta caracterizada porque está constituida por tres cuerpos, cada uno de los cuales termina en una espiga roscada, que se atornilla en el correspondiente alojamiento del anterior, para constituir la varilla única que forma la baqueta; llevando el primero de esos cuerpos un mango de baquelita o materia equivalente y entre éste y dicho cuerpo interpuesto un taco de material elástico de forma que al utilizar la baqueta no pueda pasar por la boca del cañón del arma y sirva de para-choques.

2.- Baqueta, según lo reivindicado en el punto anterior, caracterizada porque en el extremo anterior de la varilla formada por los tres cuerpos se une también a rosca un trozo terminal de varilla, que presenta exteriormente una parte moleteada, para facilitar su atornillamiento, y una ranura o canal para la sujeción del trapo para la limpieza, pudiendo sustituirse esta pieza terminal por cualquier útil dotado de espiga roscada que permita su acoplamiento al extremo anterior del primer cuerpo de la baqueta.

3.- " Baqueta ".

16977

-4-

Según se describe y reivindica en la presente memoria descriptiva y se ilustra con los dibujos que a la misma se acompañan.

Consta esta memoria de cuatro hojas foliadas y escritas a máquina por una sola de sus caras.

Madrid, 30 de Marzo de 1.948.

A handwritten signature in dark ink, appearing to be 'Munoz', written in a cursive style.

16977



Fig. 2^a

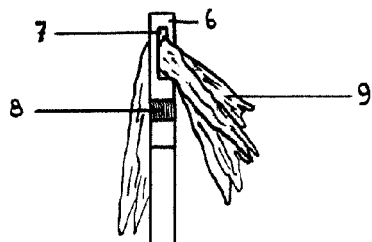

5

4

3

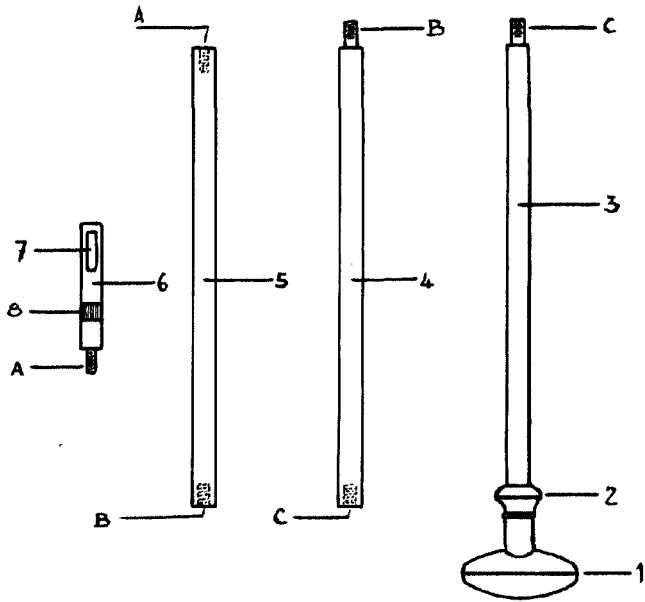

Fig. 1^a

ESCALA VARIABLE

Alcázar

2

1

