



M O D E L O  
D E  
U T I L I D A D

16929

para "UNAS VINAGRERAS PLEGABLES", a favor de Don Rafael Feliu Casas, domiciliado en Barcelona, calle de Libertad, nº 25.

- . -

MEMORIA DESCRIPTIVA

El modelo de utilidad que se describe se refiere a unas vinagreras plegables.

5. Este modelo consiste en un juego de recipientes, para aceite y vinagre, cuyo conjunto es plegable, formando un cuerpo protector del contenido, cuya disposición externa es similar a un envase, en el cual no existe descubierta ninguna parte de los receptáculos internos.

10. Se caracteriza por estar constituido por un dispositivo de articulación, mediante el cual se logra el acoplamiento de las dos bases o alveolos, que conforman las vinagreras propiamente dichas, formando un estuche cerrado, sujeto o fijo en su parte superior por un cierre apropiado.

15. Las dos bases articuladas, una vez las vinagreras en posición de uso, quedan unidas mediante la porción central del estuche, que hace, además, las veces de asa o sostén.

16929



5. Ambos alveolos o bases son moldeadas, preferiblemente, en materia sintética, aunque pueden ser también de otro material, madera, metal u otro, y acogen en su interior dos envases de cristal, o de otro material, cuya forma y volumen se adapta a los mismos, y que en su parte superior presentan configuración apropiada para un perfecto acoplamiento al cerrarse el conjunto.

10. Dichos envases presentan, en su parte superior, orificios o tubitos de entrada y salida del líquido, con sus tapones respectivos.

Para facilitar la explicación, se acompaña a la presente memoria una lámina de dibujos, en la cual se ha representado un caso de realización, que se cita solamente a título de ejemplo.

15. En el dibujo:

la figura 1ª representa, en vista lateral, el conjunto que se describe, en posición cerrada;

la figura 2ª muestra la sección diametral del objeto de la invención, también en posición cerrada; y

20. la figura 3ª indica, en alzado, la vista lateral del modelo, en posición abierta o de uso.

Consiste el modelo en dos bases o alveolos -1- y -2-, de forma conveniente, unidos entre sí en articulación -3-, a una pieza central -4-, que sirve de núcleo de cierre o de asidero, según la posición del conjunto.

25. En las figuras 1ª y 2ª van alojados los receptáculos -5- y -6-, en los cuales existen las boquillas -7- y -8-, respectivamente, para entrada y salida del líquido.

30. Las superficies exteriores de estos receptáculos presentan forma apropiada, por ejemplo, plana -9-, para su aco-



plamiento perfecto cuando se cierra el conjunto (según figura 2ª).

5. El modelo, dentro de su esencialidad, puede ser llevado a la práctica en otras variaciones, a las cuales alcanzará igualmente la protección que se recaba. Podrá, pues, ser construido en cualquier forma y tamaño, empleando para su fabricación los materiales más apropiados: por entrar todo élllo dentro del espíritu de las reivindicaciones.

N O T A

10. Descrito el objeto y utilidad de la invención, lo que se declara como no divulgado ni practicado en España, comprende las siguientes reivindicaciones:

15. 1ª.- Unas vinagreras plegables, caracterizadas esencialmente por componerse de dos bases o alveolos gemelas, acopladas mediante bisagra o similar, directamente entre sí, o a un cuerpo central, en forma de aro o núcleo, sobre el cual pueden plegarse a voluntad y quedar unidas, en uno u otro caso, mediante un broche adecuado, o dispositivo de cierre conveniente.

20. 2ª.- Unas vinagreras según la reivindicación anterior, en las que, en cada base o alveolo, se acondiciona un receptáculo de cristal, u otro material, dotado de tubos o boquillas de entrada y salida de líquido, con su correspondiente tapa o cápsula de cierre, cuyos receptáculos presentan su superficie superior de forma apropiada para su perfecto acoplamiento, sin holguras, cuando el conjunto se

25.

16929



16929

pliega.

3ª.- Unas vinagreras según las precedentes reivindicaciones, en las que, el conjunto plegado afecta la forma de un envase caprichoso, en el cual no queda al descubierto

5. ninguna parte de los receptáculos, que encierran los líquidos propios del efecto que se describe.

4ª.- Unas vinagreras plegables.

Según se describe y reivindica en la presente memoria descriptiva, que consta de cuatro hojas, foliadas y escritas a máquina por una sola cara, acompañadas de una lámina de dibujos.

10.

Barcelona, para Madrid, a 5 de marzo de 1948.

RAFAEL FELIU CASAS.

P. a.

JAIMÉ BERN

D. P.

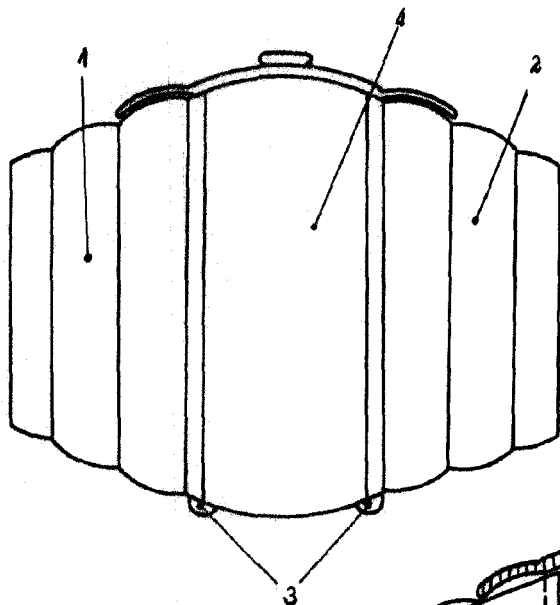

Fig. 1

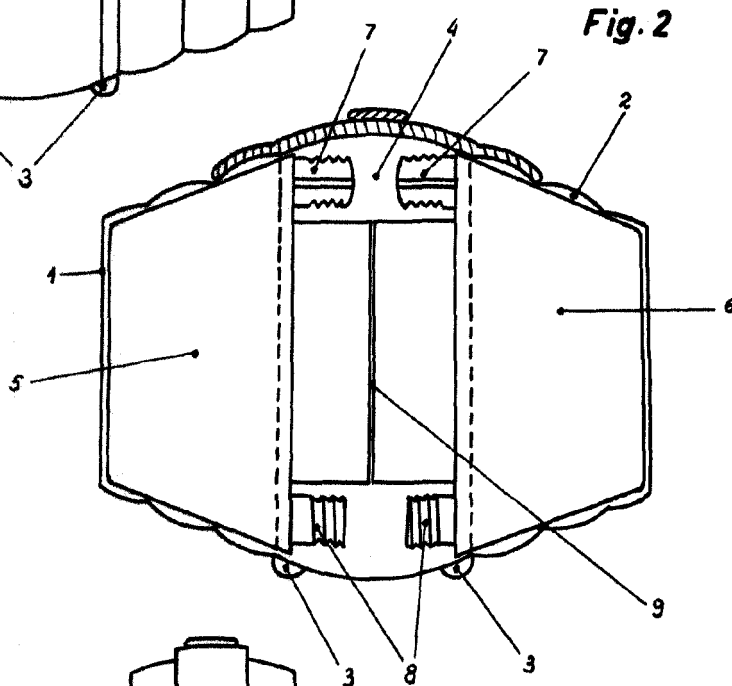

Fig. 2

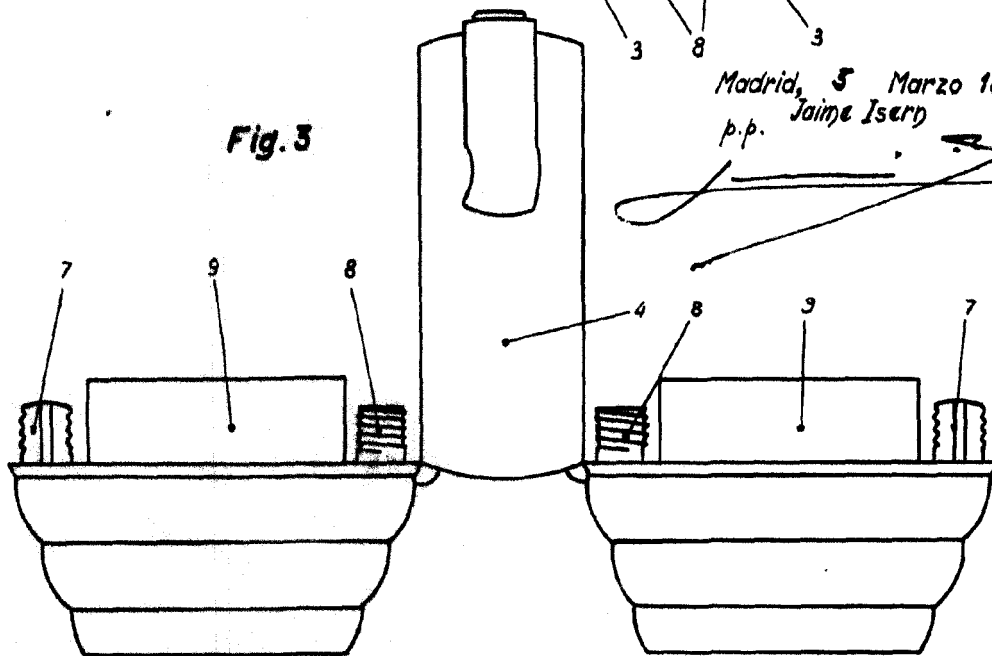

Fig. 3

Madrid, 5 Marzo 1948  
p.p. Jaime Isern