

16877

16877

MEMORIA DESCRIPTIVA

para un MODELO DE UTILIDAD por: "NUEVO LAVABO O SIMILAR"
que se solicita por VEINTE años para España, sus colo-
nias y protectorado, a favor de D^a. Catalina VALLE
LOPEZ, domiciliada en MANISSES (Valencia) Caudillo
número 49.

El objeto de este Modelo de Utilidad lo constitu-
ye un nuevo lavabo o similar el cual presenta diversas
características de novedad y por lo tanto mejoras en su
construcción, acoplamiento, funcionamiento y estética,
según se desprende de la descripción siguiente.

5

El lavabo, pila o anaqueo, presenta en la boca
de salida una prolongación o cuello de suficiente len-
gitud y de forma caprichosa por llevar un rebaje circun-
lar hacia su centro y a partir de él una forma aproxi-
mada de cono invertido.

10

El sifon puede estar constituido por el mismo material que el lavabo o pila, es decir que puede ser de porcelana, loza y analogo, con su correspondiente registro.

15 La unión del sifon a la boca de salida del lavabo o pila, se realiza por medio de una pieza de goma, caucho, o materia moldeable flexible cualquiera, la cual adopta la forma de un doble manguito, es decir que de la parte media de un pequeño cilindro, parte
20 un segundo cilindro concéntrico al primero y de mayor diámetro, que se prolonga ligeramente sobre el primero. En el interior, se forma una cavidad circular perfectamente definida.

Acoplado al extremo del sifon al cilindro menor
25 del doble manguito, se introduce la boca de salida del lavabo o pila en la cavidad superior del mismo, quedando no solo fuertemente unidos ambos elementos, sino que en su interior queda formada una pared lisa verticalmente en la que no encontrará el agua en su
30 salida ninguna resistencia.

Para mejor comprensión del objeto de este modelo, haremos referencia al dibujo adjunto en el que se ha representado

35 En la figura 1, un modelo variable de pila de lavabo con la prolongación inferior de su boca.

En la figura 2, el sifon, y

En la figura 3, el doble manguito o pieza de conexión de los elementos anteriores.

Una vez explicado el objeto del modelo, volvemos sobre las ventajas antes apuntadas. En primer
40

lugar consideraremos las de construcción, tanto en el orden económico como en el de mano de obra; en efecto, la construcción del lavabo es mas sencilla por cuanto que se evita el casquillo metálico interior, el tapon de metal, los racores de conexión con el sifón, el sifón de plomo y demás elementos que hasta ahora se tenían por imprescindibles. Económicamente todas estas supresiones, todas ellas de metal, representan una importantísima ventaja.

El acoplamiento, tanto para la instalación, como para la limpieza, etc., no puede ser mas sencillo a la par que mas seguro en su funcionamiento, y, en cuanto a la estética, no cabe duda alguna de que con ello se habrá logrado armonizar con el conjunto el único elemento que hasta ahora permanecía invariable.

En cuanto al sifón propiamente dicho, la posibilidad sola de poder construirlo en loza o porcelana y adaptarlo ya es suficiente mejora técnica y práctica.

Las modificaciones de cualquier orden que puedan ser introducidas en el objeto descrito, ya sea en su forma, dimensiones, proporciones, calce de material empleado y disposición de sus elementos, se consideraran incluidas en el presente Modelo de Utilidad siempre que con ellas no se altere fundamentalmente la esencialidad del mismo.

N O T A

Describe suficientemente el objeto del presente Modelo de Utilidad se declaran de novedad y propia invención las siguientes:

REIVINDICACIONES

1.- Nuevo lavabo o similar, caracterizado porque el lavabo propiamente dicho presenta en su boca de salida una prolongación o cuello con un rebaje circular y forma ligeramente cónica, para su acoplamiento al sifon y tubería de salida, suprimiendo en el mismo el manguito interior de metal, los racores de unión, el rebaje para el tapon y el propio tapon de metal, sustituyéndose este último por uno de goma.

2.- Nuevo lavabo o similar, caracterizado porque la unión del sifon y tubería de salida a la boca del lavabo se realiza por medio de un doble manguito de goma o analogo que por una parte se encaja en el extremo del sifon y por la otra se encaja a presión en el cuello del lavabo, en forma segura y estable.

3.- Nuevo lavabo o similar según las reivindicaciones anteriores, caracterizado porque verificándose la unión del tubo de salida, sifon y boca del lavabo por medio del manguito de la reivindicación anterior, permite que estos elementos, sean construídos en cualquier material aunque no sea plomo o metal, como por ejemplo, loza, porcelana, pasta y similares.

4.- NUEVO LAVABO O SIMILAR.

Todo tal y como queda descrito en la presente memoria que consta de cuatro hojas escritas por una sola de sus caras.

Madrid 11 de Marzo de 1.948



Fig. 1

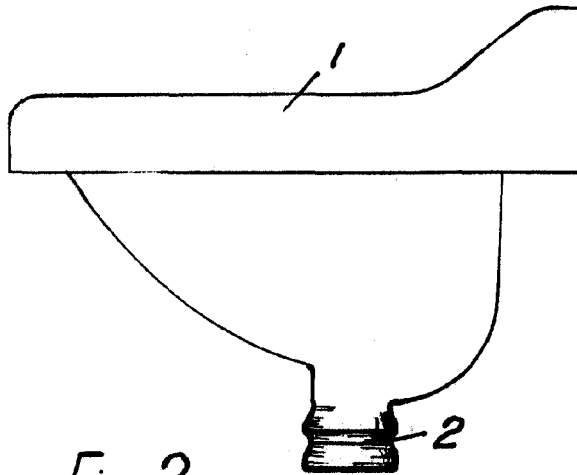

Fig. 2

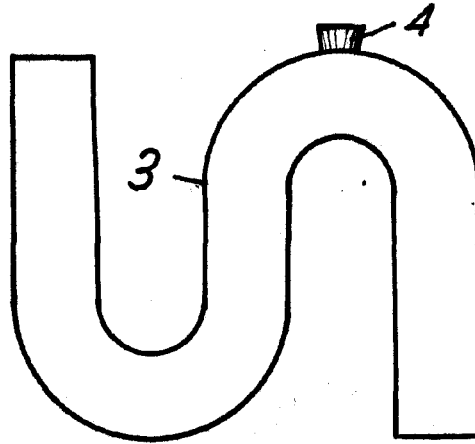
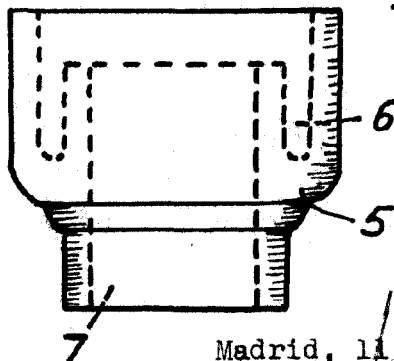

Fig. 3



Estrala variable

Madrid, 11 de Marzo de 1.948.

11