

16852 16852

16852



MEMORIA DESCRIPTIVA

=====

para un modelo de utilidad por veinte años por "PORTA-CUCHILLAS CON TORRETA" (grupo 2º, clase 20) a favor de Don Tomas ARRIZABALAGA URIA, residente en Zumarraga (Guipuzcoa) c/Eizaga, nº 6.

=====

El objeto de la presente invencion se relaciona con unas mejoras introducidas en el porta-cuchillas con torreta, registrado bajo el nº 16.540.

5 En este porta-cuchillas con torreta se prevén ciertas modificaciones, pues, se disponen en este sistema todas las colas de milano en forma similares, por lo que un mismo porta-cuchillas sirve indistintamente para todos los lados y para trabajos, tanto interiores como exteriores, mientras que en el anterior utensilio, éste llevaba en recto una cola de milano en cada lado, haciendo
10 que un porta-cuchillas solamente sirviera para dos caras, ya que el otro lado tenia que ser empleado en posicion invertida, lo que suponía que un porta-cuchillas tenia que servir para trabajos interiores, mientras que el otro estaba destinado para los exteriores.

15 En esta herramienta se disponen por saadidura en la torreta y en su base inferior 24 orificios graduados de 15 en 15º, cuya disposicion tiene per objeto poder sujetar la torreta a los grados



que interesa fijarla con exactitud, si de este modo lo requiere el trabajo.

20 El invento está ilustrado en las figuras 1, 2 y 3 de los dibujos que se acompañan, siendo:

- 1 la torreta; 2 el porta-cuchillas; 3 la cola de milano;
- 4 el tornillo de sujecion de la cuchilla y del porta-cuchillas;
- 5 es el esparrago de la torreta giratoria, y 6 son los orificios graduados dispuestos en la plataforma de la torreta.

25 Como se desprende de los datos anteriores, el porta-cuchillas con torreta reúne notables ventajas sobre las demas existentes por su diversidad de empleo, reunidas en una sola herramienta, entendiendose que el número de orificios no está sujeto precisamente a los 24 indicados, sino que puede variar en cualquier número que se desee.

30

NOTA

Se declara que el objeto de esta solicitud de modelo de utilidad es nuevo y de propia invencion, con las siguientes

Reivindicaciones

- 35 1.- Porta-cuchillas con torreta, caracterizado porque las colas de milano que lleva el mismo son todas iguales, sirviendo indistintamente para todos los lados y para trabajos, tanto interiores como exteriores.
- 40 2.- Porta-cuchillas con torreta, según la reivindicacion anterior, caracterizado porque en la base inferior de la torreta hay dispuestos 24 orificios graduados de 15 en 15 grados, destinados a la sujecion de la torreta en determinados angulos, según lo requiera el trabajo.
- 45 3.- El modelo de utilidad cuyo privilegio se solicita para España y sus dominios, deberá recaer por "PORTA-CUCHILLAS CON TORRETA"

16852



(grupo 2º clase 20) según se describe y reivindica en la presente memoria y se ilustra con los dibujos que a la misma se acompañan.

Madrid, 5 de Marzo de 1948.

pp:Tomas ARRIZABALAGA URIA

A handwritten signature in dark ink, appearing to read 'Tomas Arrizabalaga Uria', written in a cursive style.



Fig. 1

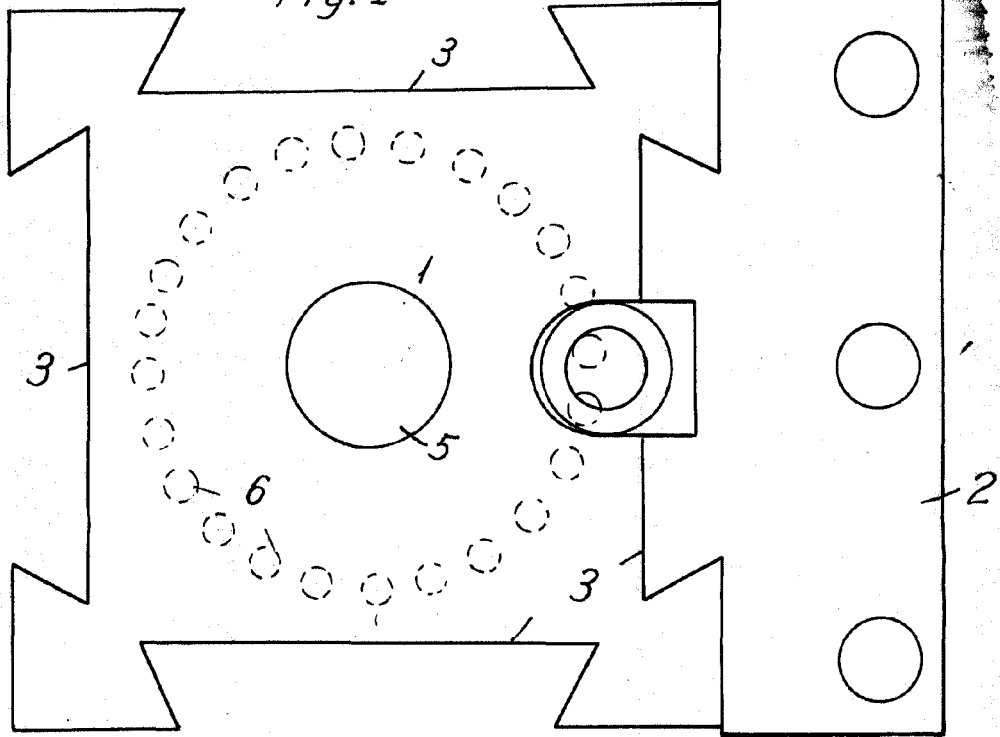

Fig. 2

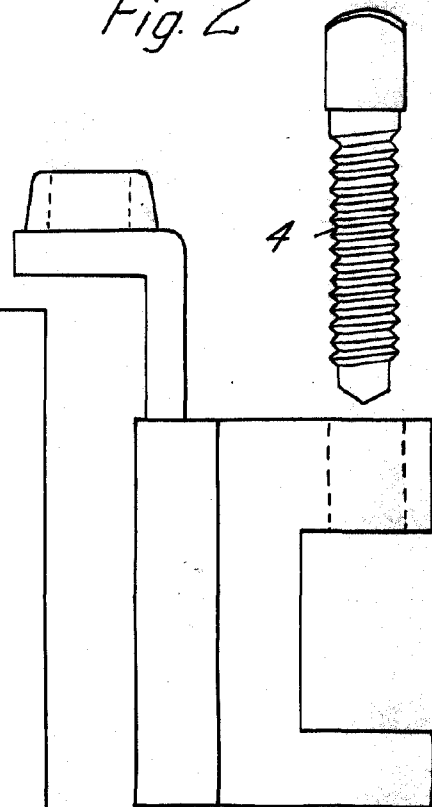
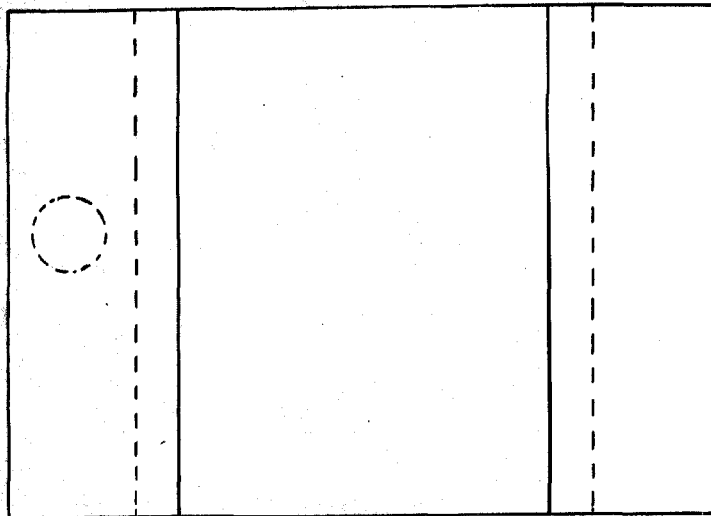

Fig. 3



Escala variable.

IP: Tomas ARRIZABALAGA URIA

Arizabalaga