

16812

28



MODELO DE UTILIDAD
por VEINTE años
en ESPAÑA

solicitado a favor de DON SALVADOR CEBRIAN GÉNOVA y DON FRANCISCO SORIANO LUCIA, de nacionalidad española, residente en ZARAGOZA, Paseo de Teruel, 20 y 22.,

p o r

== == == " UN CUBO PERFECCIONADO PARA RUEDAS DE VEHICULOS AUTOMOVILES " == == == == == == == == == == ==



MEMORIA DESCRIPTIVA

El Modelo de Utilidad a que se refiere la presente Memoria Descriptiva, está destinado a garantizar la explotación y la propiedad exclusiva, en España y sus colonias, de un cubo perfeccionado para ruedas de vehículos automóviles.



28

10

En esta clase de vehículos, el cubo es el elemento de enlace entre la rueda propiamente dicha y su eje de giro, estando dicho movimiento facilitado por el empleo de adecuados rodamientos a bolas o rodillos cuyo aro interior se ajusta en el eje o palier mientras que el aro exterior se acopla en el interior del cubo.

15

El acoplamiento del citado aro exterior del rodamiento en el cubo se realiza hasta hoy bien por simple ajuste o bien, en ciertos casos, con las garantías de seguridad que ofrece un arillo de extensión al introducirse en una ranura circular practicada en la pared interior del cubo, de forma tal que el aro del rodamiento resulta comprendido entre el citado arillo de extensión y un retalón de asiento lateral que le presenta el mismo cubo.

20

25

El objeto del presente modelo es un cubo perfeccionado al cual se le ha dotado de un elemento de retención que ofrece la mas completa garantía de seguridad en el acoplamiento al palier, por lo que, dada la utilidad que ha de reportar a los vehículos, es merecedor de que se protejan sus características como Modelo de Utilidad, de acuerdo con la vigente Ley de Propiedad Industrial.

30

Para mejor comprensión y sólo a título de ejemplo, se adjunta un dibujo en el que se muestra la sección de un cubo -1- en este caso aplicable a un automóvil marca "Chevrolet", en cuyo interior y en sitio adecuado, se ha practicado una zona roscada -2- sobre la cual se rosca un simple aro que fija el rodamiento a bolas adscrito al eje en el hueco -3- comprendido entre el aro roscado en la zona -2- y el retalón interior que se muestra el cubo

35



2 948

-1- en su parte superior.

El aro roscado en la zona -2- hace pues un ajuste fuerte sobre el rodamiento a bolas del palier, ajuste que en todo caso puede asegurarse con un pivote pasante según convenga.

40

Estos cubos con acoplamiento perfeccionado podrán construirse para cualquier tipo o marca de automóviles, por lo que su tamaño y forma deberá variar para acomodarse en cada caso, a las condiciones que se exijan, pero siempre sin desvirtuar el perfeccionamiento objeto del presente registro.

45

-o-o-o- oooOooo -o-o-o-

N O T A

Por el Modelo de Utilidad a que se refiere la presente Memoria Descriptiva, se reivindica;

50

1º.- Un cubo para acoplamiento de las ruedas de vehículos automoviles al palier o eje de gifo, cuya forma y tamaño es variable a fin de adaptarse en cada caso a las características exigidas por el tipo o marca de automoviles al que haya de montarse, en cuyo interior y en lugar adecuado se ha practicado una zona en la que se ajusta un aro que mantiene, de un modo permanente, la posición correcta del acoplamiento cubo-palier al aprisionar contra un retalón interior del primero el rodamiento a bolas o rodillos adscrito al segundo. Y

55

60

2º.- " UN CUBO PERFECCIONADO PARA RUEDAS DE VEHICULOS AUTOMOVILES " - de conformidad en un todo en lo

16812

- 4 -

28



esencial y fines industriales a lo descrito en la precedente Memoria y gráficamente representado en las figuras del adjunto plano para su mejor comprensión.

Esta Memoria consta de CUATRO hojas, escritas o mecanografiadas en 63 LINEAS y por una sola de sus caras.

Valencia, 23 de Febrero de 1.948

Por autorización de los interesados.

16812

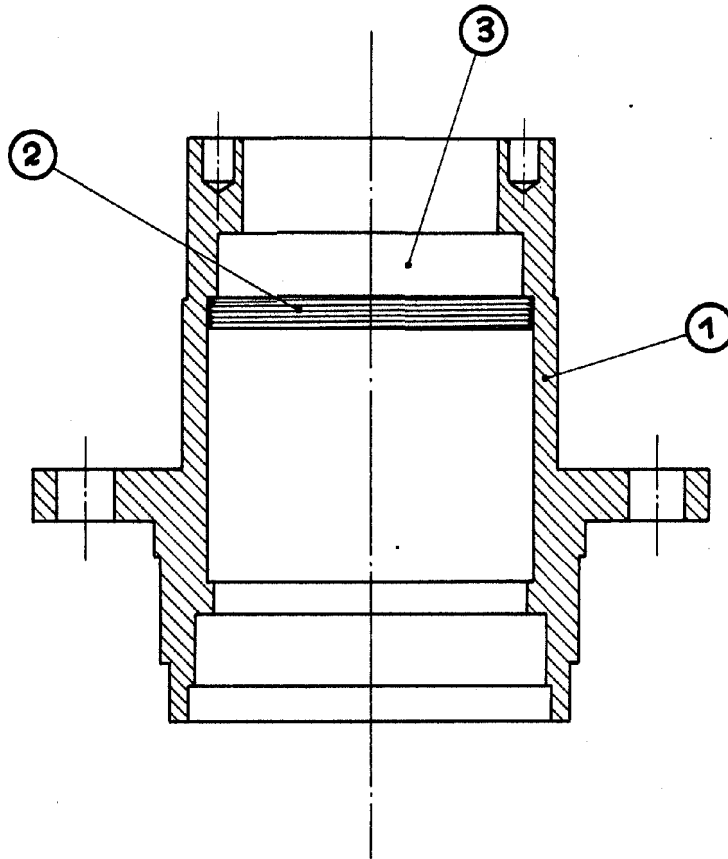

Madrid, 28 Enero, 1948.

P. C.

Escala variable.