

16783

16783



M E M O R I A D E S C R I P T I V A

correspondiente a un Modelo de Utilidad, cuyo registro se solicita por veinte años, a favor de DON JUAN ARENOS VALLES, de nacionalidad española y residente en Barcelona por: "ESTUCHE PARA PAPEL DE FUMAR".

- o - o - o -

5.-

El objeto del presente Modelo es el que en el enunciado se indica, siendo su finalidad, la de conservar el papel de fumar, que, sin el estuche de carton, conque normalmente se les previene, se coloca en el fondo del depósito, siendo su característica principal, la de que el depósito puede sacarse del estuche para la colocación de nuevas hojas de papel de fumar, una vez terminadas las que contenia.

10.-

Con ayuda del plano que se acompaña, se describe el estuche que se pretende amparar en el que:

La Fig. 1 es una vista en perspectiva del depósito del estuche.



FEB. 1948

- 15.- La Fig. 2 es una perspectiva del estuche sin depósito mostrando su interior por tener levantada la tapa.
- La Fig. 3 es una vista lateral del estuche provisto del depósito; y
- La Fig. 4 es también una vista en perspectiva del estuche convenientemente cerrado.
- 20.- Por dichas figuras se aprecia al depósito (1) constituido por una caja de forma cuadrangular y provista por todos sus lados de las correspondientes paredes, siendo uno de ellos (3) mas bajo a fin de permitir el juego de la bisagra (6) del estuche (4).
- 25.- El plano (1) del depósito, tiene practicado un corte rectangular (2) que sirve para dar salida al papel que el estuche contenga.
- 30.- El estuche (4) lo constituye una caja de forma paralelepípeda cuadrangular, uno de cuyos dos lados de mayor dimensión, cumple las funciones de tapa (5) mediante el juego de la bisagra (6). El lado frontal de la tapa (5) presenta en su centro un muelle de cierre (7) que encaja en la ranura (8) del lado frontal del estuche en si.
- 35.- Los lados laterales (9) presentan en sus bordes superiores una rebaba que sirve de sujeción y guía al depósito (1).
- 40.- Una vez que al papel de fumar se le ha desprovisto del estuche de cartón conque actualmente vienen de fábrica, se introduce en el depósito (1) cuidando de que la primera hoja del papel (10) asome por el corte rectangular (2) del depósito, que seguidamente es colocado en el estuche (1) introduciéndolo entre los lados laterales (9) del mismo; quedando de esta forma convenientemente dispuesto para su uso.



45.- Es necesario hacer constar que lo descrito, solamente se ha efectuado a título ilustrativo, pero no limitativo, ya que pueden introducirse variantes siempre y cuando no se altere su esencialidad.

REIVINDICACIONES

50.- 1ª).- "ESTUCHE PARA PAPEL DE FUMAR" caracterizado por constar de un depósito constituido por un plano cuadrangular provisto por todos sus lados de unas paredes o tabiques, de los cuales, uno es de menos altura.

55.- 2ª).- El mismo estuche de la reivindicación anterior caracterizado porque el plano del depósito, presenta en su centro un corte o cavidad rectangular.

60.- 3ª).- El mismo estuche de las reivindicaciones anteriores caracterizado porque el estuche lo constituye una caja de forma paralelepípeda cuadrangular, en el que uno de los dos lados de mayor dimensión, cumple las funciones de tapa mediante el juego de una bisagra.

65.- 4ª).- El mismo estuche de las reivindicaciones anteriores caracterizado porque el lado frontal de la tapa, presenta en su centro un muelle de cierre que encaja en la ranura que posee el lado frontal del estuche en sí.

5ª).- El mismo estuche de las reivindicaciones anteriores, caracterizado porque los lados laterales del estuche presentan en sus bordes superiores una rebaba que sirve de sujeción y guía al depósito.

6ª).- "ESTUCHE PARA PAPEL DE FUMAR".

16783

- 4 -



70.-

La presente Memoria descriptiva consta de cuatro hojas, foliadas y escritas a máquina por una sola de sus caras y componiendo un total de setenta y tres líneas incluidas las presentes.

Madrid, 24 de Febrero de 1.948

ANTONIO ESCRIVA

P.P.

16783

JUAN ARENÓS VALLÉS

HOJA ÚNICA

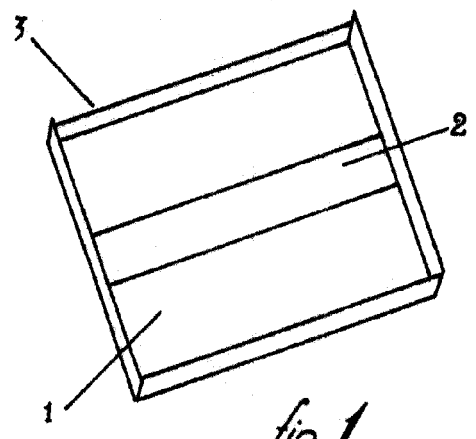

fig. 1

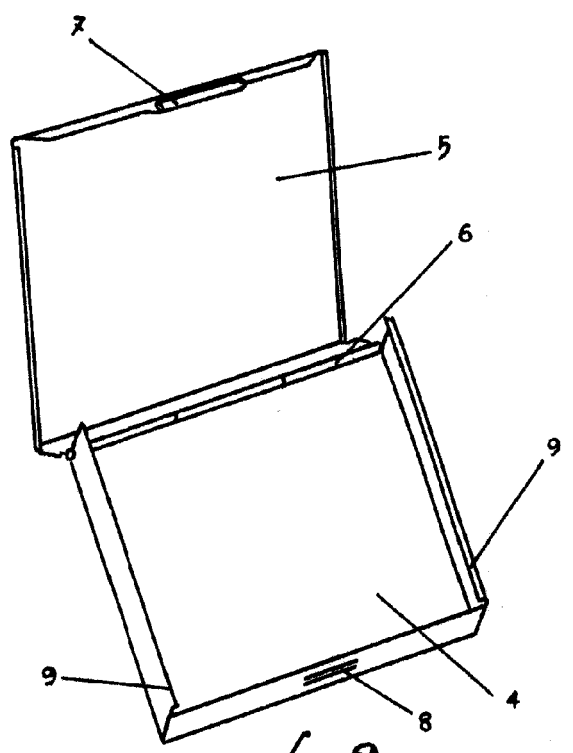

fig. 2

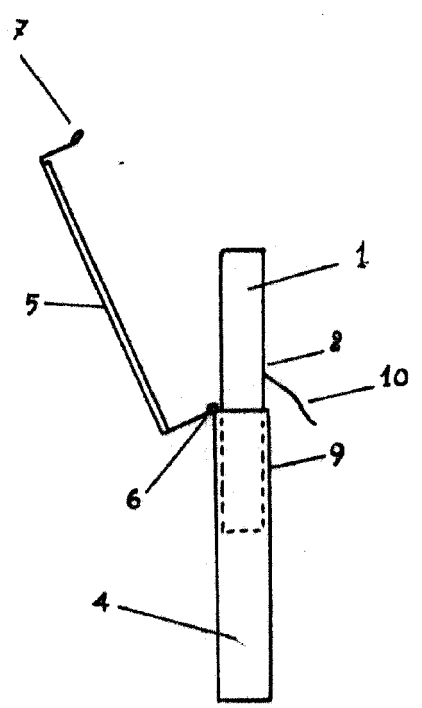

fig. 3

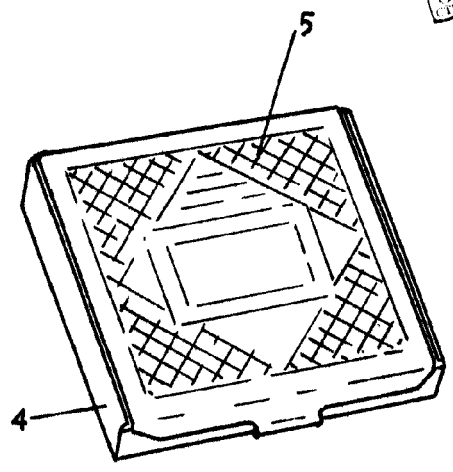
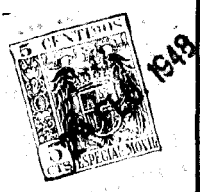

fig. 4



Madrid, 24 de Febrero de 1.948

ANTONIO ESCRIBA
A.P.B.

ESCALA VARIABLE